

mellerware®

makes life easier

GRAND CAYMAN 20L urn



Lockable lid with
cool touch handle

Keep warm
function

External water
level indicator



complies with
INTERNATIONAL
IEC60335
SAFETY SPECIFICATIONS

m
2500W

2 YEAR
WARRANTY

Model:
22550

Dear customer,

Thank you for choosing to purchase a Mellerware brand product. Thanks to its technology, design and operation and the fact that it exceeds the strictest quality standards, a fully satisfactory use and long product life can be assured.

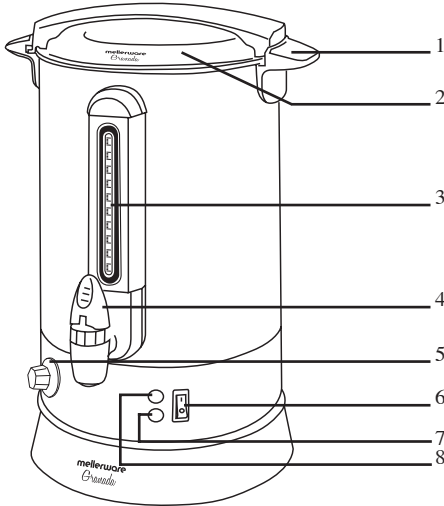

1. Parts description

1. Cool touch lifting handle
2. Stainless steel lid
3. Water gauge
4. Water tap
5. Variable temperature control
6. On/Off switch
7. Pilot light
8. Power indicator light

2. Safety advice and warnings!

Read these instructions carefully before switching on the appliance and keep them for future reference. Failure to follow and observe these instructions could lead to an accident. Clean all the parts of the product that will be in contact with food, as indicated in the cleaning section, before use.

2.1. Use or working environment:

- 2.1.1. Keep the working area clean and well lit. Cluttered and dark areas invite accidents.
- 2.1.2. Use the appliance in a well ventilated area.

2.1.3. Do not place the appliance on hot surfaces, such as cooking plates, gas burners, ovens or similar items.

2.1.4. Keep children and bystanders away when using this appliance.

2.1.5. Place the appliance on a horizontal, flat, stable surface suitable for withstanding high temperatures and away from other heat sources and contact with water.

2.1.6. Keep the appliance away from flammable material such as textiles, curtains, cardboard or paper, etc.

2.1.7. Do not place flammable material near the appliance.

2.1.8. Do not use the appliance in association with a programmer, timer or other device that automatically switches it on.

2.1.9. Do not use the appliance if the cable or plug is damaged.

2.1.10. Ensure that the voltage indicated on the rating label matches the mains power supply voltage before plugging in the appliance.

2.1.11. Connect the appliance to the mains power supply with an earth socket withstanding a minimum of 10 amperes.

2.1.12. The appliance's plug must fit into the mains power supply socket properly. Do not alter the plug.

2.1.13. If using a multi plug check ratings carefully as the current used by several appliances could easily exceed the rating of the multi plug.

2.1.14. If any of the appliance casings breaks, immediately disconnect the appliance from the mains power supply to prevent the possibility of an electric shock.

2.1.15. Do not use the appliance if it has fallen on the floor or if there are visible signs of damage.

2.1.16. Do not force the power cord. Never use the power cord to lift up, carry or unplug the appliance.

2.1.17. Do not wrap the power cord around the appliance.

2.1.18. Do not clip or crease the power cord.

2.1.19. Do not allow the power cord to hang or to come into contact with the hot surfaces of the appliance.

2.1.20. Check the state of the power cord.

Damaged or tangled cables increase the risk of electric shock.

- 2.1.21. The appliance is not suitable for outdoor use.
- 2.1.22. Power cord should be regularly examined for signs of damage, and if the cord is damaged, the appliance must not be used.
- 2.1.23. Do not touch the plug with wet hands.

2.2. Personal safety:

- 2.2.1. CAUTION: Do not leave the appliance unattended during use as there is a risk of an accident.
- 2.2.2. Do not touch the heated parts of the appliance, as it may cause serious burns.
- 2.2.3. This appliance is only for domestic use, not for industrial or professional use. It is not intended to be used by guests in hospitality environments such as bed and breakfast, hotels, motels, and other types of residential environments, even in farm houses, areas of the kitchen staff in shops, offices and other work environments.
- 2.2.4. This appliance is not intended for use by persons (including children) with reduced physical, sensory or mental capabilities, or lack of experience and knowledge, unless they have been given supervision or instruction concerning use of the appliance by a person responsible for their safety.
- 2.2.5. This appliance is not a toy. Children should be supervised to ensure that they do not play with the appliance.

2.3. Use and care:

- 2.3.1. Fully unroll the appliance's power cable before each use.
- 2.3.2. Do not use the appliance if the parts or accessories are not properly fitted.
- 2.3.3. Do not use the appliance when empty.
- 2.3.4. Do not turn the appliance over while it is in use or connected to the mains power supply.
- 2.3.5. Do not cover the cooking surface or food with aluminium foil and other similar materials.
- 2.3.6. Unplug the appliance from the mains power supply when not in use and before undertaking any cleaning task.
- 2.3.7. This appliance should be stored out of reach of children.
- 2.3.8. Do not store the appliance if it is still hot.
- 2.3.9. Never leave the appliance unattended when in use and keep out of the reach of children.

- 2.3.10. If, for some reason, the appliance were to catch fire, disconnect the appliance from the mains power supply and DO NOT USE WATER TO PUT THE FIRE OUT.

2.4. Service:

- 2.4.1. Make sure that the appliance is serviced only by suitably qualified technician, and that only original spare parts or accessories are used to replace existing parts/accessories.
- 2.4.2. If the power cord is damaged, the manufacturer or its service agent or a similarly qualified person must replace it in order to avoid a hazard.
- 2.4.3. Any misuse or failure to follow the instructions for use renders the guarantee and the manufacturer's liability null and void.

3. Instructions for use

- 3.1. Before use:
- 3.1.1. Remove the appliance's protective film(if applicable).
- 3.1.2. Before using the product for the first time, clean the parts that will come into contact with food in the manner described in the cleaning section.
- 3.1.3. Rinse the appliance with hot water before first use.

3.2 Use and care:

- 3.2.1. Fill the appliance with water taking care not to fill past the "FULL" level indicator. Avoid under filling the appliance as this will cause the boil dry protection system to operate and could reduce the life of the element.
- 3.2.2. Ensure that the lid is on correctly and lock it in place.
- 3.2.3. Connect the appliance to the power outlet and switch the appliance on. The heating pilot light should now light up and the appliance will begin to boil the water.
- 3.2.4. When the water has boiled, the heating pilot light goes out and the keep warm pilot light lights up. The water will now keep warm at the set temperature.
- 3.2.5. In all cases it will be necessary to regularly check the water level to ensure the appliance does not boil dry.
- 3.2.6. To turn the appliance off, switch the "On/

Off” button to the “Off” position and unplug the appliance.

3.2.7. The urn should not be moved or carried while it has water in it.

NOTE: Boil dry - The appliance has a boil dry protection system, which will switch off the element if the water level is too low. When boil dry occurs, switch off, fill the appliance with water to the desired level making sure not to fill above the FULL level then switch the appliance on. The heating pilot light will light up and the water will begin heating.

4. Cleaning and Maintenance

4.1. Disconnect the appliance from the mains power supply and allow it to cool completely before undertaking any cleaning task.

4.2. Always keep the appliance clean. Occasionally clean the inside of the appliance with a non-metallic scourer and soapy water. Rinse so that no residue builds up. Any build-up of crusty desposits can usually be removed by placing an appropriate solution of vinegar and water in the appliance and allowing it to soak overnight without turning the appliance on. This should then be followed by the usual cleaning with soapy water and a thorough rinsing.

4.3. The appliance should be cleaned at the end of each day using hot soapy water, with the appliance turned off.

4.3. Clean the outer parts of the appliance with a damp cloth with a few drops of washing-up liquid and then dry. **CAUTION!** Do not immerse electrical parts of the appliance in any liquid.

4.4. Do not use solvents, or products with an acid or base pH such as bleach, or abrasive products, for cleaning the appliance.

4.5. Never submerge the appliance in water or any other liquid or place it under running water.

5. Anomalies and repair

5.1. Take the appliance to an authorised support centre if product is damaged or other problems arise.

5.2. If the connection to the mains has been damaged, it must be replaced and you should proceed as you would in the case of damage.

WATER BOILING TEMPERATURES AT ATMOSPHERIC CONDITIONS:

Atmospheric Pressure (kPa)	Boiling Temperature (water) (°C)
75	92
80	93
85	95
90	97
95	98
100	100
105	101
110	102

Trouble shooting guide

Problem	Reason	ActionP	re-caution
Urn is leaking water	May be condensation.	This is normal if boiled a number of times in succession.	This Urn is for household use only.
	Kettle is over filled.	Pour water out to MAX level.	If overfilled water can eject from the kettle resulting in a hazard.
	Switch is sticking.	Ensure the switch is clean.K	Keep appliance away from cooking splatter.
Urn does not work	Household socket is off.S	Switch on household socket.	Ensure water covers the element before operating.
	Household socket is not working.	Check the socket with another appliance	Appliance must be of similar wattage to prevent overloading.
	Kettle is not seated on base correctly.	Seat kettle on base correctly.	The life of the kettle will be reduced if not seated on base correctly.
Urn trips mains power supply	Overloaded circuit.	Unplug all appliances attached to the same same circuit.	Note that there can be up to 5 household plug sockets on 1 circuit.
Urn takes too long to boil	Element has lime scale deposits	Descal element using a proprietary descaler or citric acid solution. If not successful then a new element may be required.	Urns with scale will have a reduced lifespan. Clean the scale regularly.
Urn works intermittently	Element has lime scale deposits.	Descal element using a proprietary descaler or citric acid solution. If not successful then a new element may be required.	Urns with scale will have a reduced lifespan. Clean the scale regularly.
Urn is rusting on outside	Steam deposit has oxidised and turned into an orange colour.	Wipe your kettle after each use to keep dry.	Keeping any appliance clean at all times will extend the life of the product.
Element is rusting. Rust spots on element.	Water deposits on the element. Some areas have water that will result in orange or brown stains.	Some stains are stubborn and a descaler may not be effective. This should not affect function.	Use distilled water.
Urn does not switch off automatically.	Lid not positioned correctly or is off.	Place lid on the kettle securely.	Ejecting steam from the spout or lid can be a hazard.

Geagte Klient,

Baie dankie vir u keuse om 'n Mellerware handelsmerk produk te koop. Danksy die tegnologie, ontwerp end werking en die feit dat dit voldoen aan die strengste gehalte standaarde, is u verseker van 'n volle bevredigende gebruik en lang produklewe.

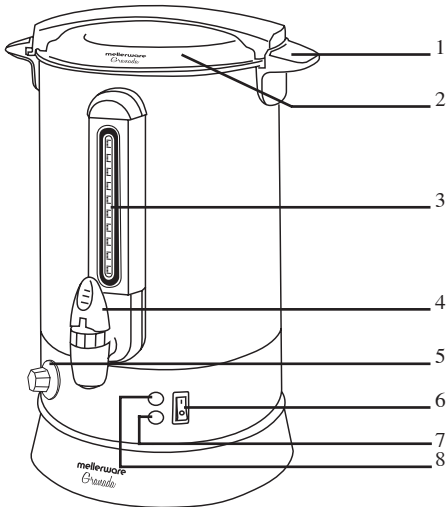

1. Parte Beskrywing

1. Koelvat handvat
2. Vlekvrye staal deksel
3. Water vlak aanwyser
4. Water kraan
5. Veranderlike temperatuur beheer
6. Aan/Af Skakelaar
7. Indikasie lig vir hou warm
8. Krag indikasie lig

2. Veiligheids voorsorg en waarskuwing!

Lees instruksies deeglik voor gebruik en stoor die handleiding

Volg instruksies deeglik want geen verantwoordelikheid sal aanvaar word in nie gevolg word nie.

2.1. Gebruik en werksomgewing:

- 2.1.1. Hou die werk oppervlak skoon en helder verlig. Ongelukke gebeur in donker areas.
- 2.1.2. Gebruik die produk in 'n goed geventileerde area
- 2.1.3. Moenie die toestel naby 'n warm gas of elektriese brander of 'n warm oond plaas nie.

2.1.4. Streng toesig is nodig as die toestel naby of deur kinders gebruik word

2.1.5. Plaas toestel op 'n stabiele area en weg van water

2.1.6. 'n Brand mag ontstaan as die toestel aan vlambare materiaal raak, insluitende gordyne as dit in werking is

2.1.7. Hou toestel weg van vlambare materiaal

2.1.8. Die toestel is nie geskik om op aan 'n tydsbeheer toestel te Koppel nie

2.1.9. Moenie die toestel gebruik as die koord of prop beskadig is.

2.1.10. Maak seker die spanning soos aangedui op die gradering etiket kom ooreen met die hoofspanning

2.1.11 Prop in elektriese uitlaat wat 10 ampere is

2.1.12. die toestel prop moet in die hoof prop pas en Moenie die prop verander.

2.1.13. Indien 'n multi prop gebruik word maak seker die toestel se strome oorskry nie die gradering van die multi prop

2.1.14. Moenie die toestel gebruik as die prop of koord beskadig is nie of enige sigbare skade aan die omhulsel is nie

2.1.15 Moenie die toestel gebruik as dit op die vloer geval het en daar is sigbare skade..

2.1.16. Moenie die koord gebruik om die toestel te dra, op te tel of van diemuurprop te ontkoppel nie

2.1.17 Die koord mag nooit om die toestel gedraai word nie.

2.1.18. Moenie die koord plooi nie.

2.1.19. Die koord Moenie oor die kant van die tafel of toonbank hang of aan warm oppervlaktes raak nie.

2.1.20. Maak seker die koord is nie beskadig of verstrengel nie.

2.1.21. Die toestel moet nie buite gebruik word nie

2.1.23. Moenie die prop met nat hande hanteer nie.

2.2 Persoonlike veiligheid:

2.2.1. LET WEL: Moenie die toestel sonder toesig laat nie

2.2.2. Moenie warm oppervlaktes aanraak nie gebruik handvatsels of knoppe want dit kan lei tot ernstige brandwonde.

2.2.3 Die toestel is nie geskik vir industriële gebruik soos kantore, hotelle motelle en gastehuise

2.2.4. Die toestel is nie geskik vir gebruik deur verminderde fisiese verstandelike vermoens of gebrek aan ervaring of kennis tensy hulle opleiding gehad het nie.

2.2.5. Die toestel is nie `n speelding and kinders moet altyd toesig he om te verhoed dat hulle met die toestel speel.

2.3. Gebruik en sorg:

2.3.1. Die kabel moet ten volle afgewikkel word voor gebruik

2.3.2. Die toestel moet nie gebruik word as die parte of bykomstighede nie behoorlik pas

2. 3. 3 Die toestel moet nooit leeg gebruik word nie.

2. 3. 4 Die Toestel moet nooit gedraai word terwyl dit in werking is of in die muurprop gekoppel is

2. 3. 5. Die kook oppervlakte moet nooit toege-
maak word me foelie of soortgelyke materiaal.

2. 3. 6. Ontkoppel die toestel van die hooftoevoer as dit nie in gebruik is nie en laat dit heeltemal afkoel voordat dit skoongemaak word. As dele afgehaal word of toegevoeg word, moet die toestel nie in werking wees nie.

2. 3. 7. Die toestel moet buite bereik van kinders gestoor word

2. 3. 8. Die toestel moet heeltemal afkoel voor dit gestoor word

2. 3. 9 Die toestel moet altyd onder toesig wees wanneer in gebruik en moet buite bereik van kinders gehou word..

2. 3. 10 As die toestel aan die brand slaan ontkoppel van die muursok en gooi n kombuis
vadoek oor MOET NOOIT WATER GEBRUIK!!!

2.4. Diens:

2.4.1. Die toestel moet deur `n gekwalifiseerde tegnikus gediens word

2.4.2 As die koord beskadig word moet dit deur die diensagent of `n gekwalifiseerde person vervang word om brandgevaar te verhoed

2.4.3. Enige misbruik en mislukking om instruksies te volg lewer die waarborg nul en leemte.

3. Instruksies vir gebruik:

3.1. Voor gebruik:

3.1.1. Verwyder alle verpakkings materiaal

3.1.2. Voor die toestel vir die eerste keer gebruik word maak alle parte skoon wat met kos in

aanraking kom soos voorgeskryf in skoonmaak artikel.

3.1.3. Spoel deeglik met warm water voor eerste gebruik

3.2 Gebruik en sorg:

3.2.1. Maak die toestel vol met water maar Moe-
nie die vol merk oorskry nie. Moenie te min water ingooi nie want die toestel kan droogkook en die element uitbrand.

3.2.2. Maak seker die deksel is in lek en gesluit

3.2.3. konnekteer aan die muurprop en skakel aan. Die indikasie lig sal aangaan en water sal begin kook.

3.2.4. Wanneer die water kookpunt bereik sal die indikasie lig afskakel en die hou warm lig aangaan.

3.2.5. Maak altyd seker daar is water in die toestel.

3.2.6. om af te sit skakel af en wag om af te koel.

3.2.7. Die urn moet nie geskuif of gedra word terwyl dit water daarin het nie.

NB: Droog kook – Die teostel het `n beskermings droogkook funksie wat die element sal afskakel as die water te min is. As droof kook gebeur skakel af en maak toestel vol met water to by vol merk en skakel aan. Die indikasie lig sal aangaan en die water sal begin warm word.

4.Sorg en skoonmaak

4.1.1. Ontkalking

Verseker die ketel is ontkoppel van die muurprop voor ontkalking begin. Skalering is `n probleem in hardewater gebiede.

4.1.2. Ontkoppel die ketel van die muurprop en plaas in `n lee houer. Maak die ketel vol water tot by die maximum posisie.

4.1.3. Voeg 50gram sitroensuur (beskikbaar by apteke en sekere kleinhandelaars) by die water soos voorgeskryf.

4.1.4. Laat die sitroensuur toe om te werk vir 5 minute of tot die kook bedaar. Gooi die water uit en spoel deegklik en vee skoon.

Versorging:

4.2. Die teostel moet na elke gebruik deeglik met seep water gewas word

4.3. Maak die buitekant van die urn skoon met `n sagte klam lap en moet nooit in watr geruk

word nie

4.4. Moenie harde skuur produkte gebruik om toestel skoon te maak nie.

5. Anomalies and herstel.

5.1. Neem die toestel na gemagtigde tegniese sentrum as toestel beskadig is of probleme ontstaan.

5.2 As koneksie na die muurprop beskadig is moet die toestel vervang word volgens waarborg

WATER KOOK TEMPRETURE EN ATMOSFEER KONDISIES:

ATMOSFEER DRUK (kPa)	KOOK TEMPERATU-UR (water) (°C)
75	92
80	93
85	95
90	97
95	98
100	100
105	101
110	102

Probleem gids

Urn lek water	Mag kondensasie wees	dis normal as paar keer gekook word	Die toestel is vir huis-houdelike gebruik
	Urn is oorvol	Gooi van die water uit na geskikte vlak	Water kan uitspat as oorvol is
	Urn is oorvol	Maak knoppie skoon	Hou toestel weg van kook area en spatsel
Urn werk nie	Muurprop is af	Skakel muurprop aan	Maak seker die element is toe onder water
	Muurprop werk nie	Gebruik `n ander muurprop	Toestel moet dieselfde Watt weer om te verhoed dat muurprop oorlaai
Urn skop krag af	Kring is oorlaai	Ontkoppel alle toestelle wat op diesieselfde kring is	Daar kan net tot 5 wees op een kring
Urn vat lank om te ko	Element het kalk op	Ontkalk met sitris suur tot element skoon is	Urns met kalk het `n verkorte lewensgebruik. Maak gereeld skoon
Urn werk somstyds	Element het kalk op	Ontkalk met sitris suur tot element skoon is	Urns met kalk het `n verkorte lewensgebruik. Maak gereeld skoon
Urn het roes aan die buitekant	Stoom kan oksideer en `n oranje kleur word	Maak droog na elke gebruik en poleer die vlekvrige staal	Maak toestel gereeld skon
Element het roesmerke	Water in sekere areas los oranje merke op element	Sommige merke in harde water areas sal nie loskom nie gebruik sitrus suur	Gebruik gesuiwerde water
Urn skakel nie automa-ties af nie	Deksel nie korrek op nie	Plaas deksel korrek op	Stoom wat uitkom kan brand

Estimado cliente,

Gracias por elegir comprar un producto de la marca Mellerware. Gracias a su tecnología, diseño y funcionamiento y al hecho de que supera los más estrictos estándares de calidad, se puede garantizar un uso totalmente satisfactorio y una larga vida del producto.

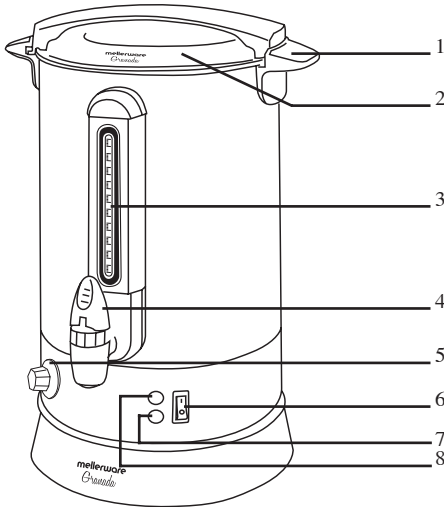

1. Descripción de las piezas

1. Manija de elevación táctil fresca
2. Tapa de acero inoxidable
3. Indicador de agua
4. Grifo de agua
5. Control de temperatura variable
6. Interruptor de encendido / apagado
7. Luz piloto
8. Indicador luminoso de encendido

2. Consejos y advertencias de seguridad!

Lea estas instrucciones cuidadosamente antes de cambiar en el aparato y guárdelos para futuras consultas. El incumplimiento de estas instrucciones conducir a un accidente. Limpie todas las partes del producto que estarán en contacto con los alimentos, como se indica en la Sección de limpieza, antes de usarlos.

2.1. Uso o ambiente de trabajo:

2.1.1. Mantenga el área de trabajo limpia y bien iluminada. Clut- Las zonas oscuras y abiertas invitan a los accidentes.

2.1.2. Utilice el aparato en un lugar bien ventilado. 2.1.3. No coloque el aparato sobre superficies calientes, Tales como placas de cocina, quemadores de gas, hornos o similares artículos.

2.1.4. Mantenga alejados a los niños y transeúntes cuando nosotros- Este aparato.

2.1.5. Coloque el aparato sobre una superficie horizontal, plana, estable Superficie adecuada para soportar altas temperaturas Y lejos de otras fuentes de calor y contacto con agua.

2.1.6. Mantenga el aparato alejado de Materiales tales como textiles, cortinas, cartón o Papel, etc.

2.1.7. No coloque material inflamable cerca de la Pliance

2.1.8. No utilice el aparato en combinación con un Programador, temporizador u otro dispositivo que La enciende.

2.1.9. No utilice el aparato si el cable o el enchufe dañado.

2.1.10. Asegúrese de que el voltaje indicado en la La etiqueta de la fuente de alimentación antes de Enchufando el aparato.

2.1.11. Conecte el aparato a la red eléctrica Suministro con una toma de tierra soportando un mínimo De 10 amperios.

2.1.12. El enchufe del aparato debe encajar en la red Correctamente. No altere el enchufe.

2.1.13. Si utiliza un enchufe de múltiples clasificaciones cuidadosamente como La corriente utilizada por varios aparatos podría Exceder la clasificación del enchufe múltiple.

2.1.14. Si se rompe alguna de las cubiertas del aparato, Desconecte el aparato de la red eléctrica Fuente de alimentación para evitar la posibilidad de choque.

2.1.15. No utilice el aparato si se ha caído sobre el 0 si hay signos visibles de daños.

2.1.16. No fuerce el cable de alimentación. Nunca use el El cable de alimentación para levantar, transportar o desenchufar el aparato.

2.1.17. No envuelva el cable de alimentación alrededor de la Pliance

2.1.18. No sujete ni pliegue el cable de alimentación. 2.1.19. No permita que el cable de alimentación Contacto con las superficies calientes del aparato Ance 2.1.20. Compruebe el estado del cable de alimentación. Dañado O los cables enredados aumentan el riesgo de descarga eléctrica.

2.1.21. El aparato no es adecuado para uso en exteriores.

2.1.22. El cable de alimentación debe ser examinado regularmente Si hay daños, y si el cable está dañado, el No debe utilizarse el aparato.
2.1.23. No toque el enchufe con las manos mojadas.

2.2. Seguridad personal:

2.2.1. **PRECAUCIÓN:** No deje el aparato Durante el uso, ya que existe el riesgo de un accidente.

2.2.2. No toque las partes calientes del aparato, Ya que puede causar quemaduras graves.

2.2.3. Este aparato es sólo para uso doméstico, no para Industrial o profesional. No está destinado a ser Utilizado por los huéspedes en ambientes de hospitalidad como Bed and breakfast, hoteles, moteles y otros tipos de Ambientes residenciales, incluso en casas de granja, áreas Del personal de la cocina en tiendas, oficinas y otros trabajos Entornos.

2.2.4. Este aparato no está diseñado para ser Personas (incluyendo niños) con una reducción física, Sensoriales o mentales, o la falta de experiencia Conocimiento, a menos que se les haya Instrucciones o instrucciones sobre el uso del aparato Una persona responsable de su seguridad.

2.2.5. Este aparato no es un juguete. Los niños deben ser Supervisados para asegurarse de que no juegan aparato.

2.3. Uso y cuidado:

2.3.1. Desenrollar completamente el cable de alimentación del Cada uso.

2.3.2. No utilice el aparato si las piezas o accesorios No están correctamente instalados.

2.3.3. No utilice el aparato cuando esté vacío.

2.3.4. No encienda el aparato mientras esté en uso O conectado a la red eléctrica.

2.3.5. No cubra la superficie de cocción ni los alimentos Papel de aluminio y otros materiales similares. 2.3.6. Desconecte el aparato de la red eléctrica Suministro cuando no En uso y antes de realizar cualquier tarea de limpieza.

2.3.7. Este aparato debe guardarse fuera de su alcance de niños.

2.3.8. No almacene el aparato si todavía está caliente. 2.3.9. Nunca deje el aparato desatendido Usar y mantener fuera del alcance de los niños.

2.3.10. La urna no debe moverse ni transportarse mientras tenga agua.

2.3.11. Si, por alguna razón, el aparato Desconecte el aparato de la red eléctrica Fuente de alimentación y **NO UTILICE AGUA PARA PONER FUEGO.**

2.4. Servicio:

2.4.1. Asegúrese de que el aparato sea reparado únicamente por un técnico cualificado y que sólo se utilicen piezas de repuesto o accesorios originales para sustituir las piezas / accesorios existentes.

2.4.2. Si el cable de alimentación está dañado, el fabricante o su agente de servicio o una persona cualificada debe reemplazarlo para evitar un peligro.

2.4.3. Cualquier mal uso o incumplimiento de las instrucciones de uso hace nula la garantía y la responsabilidad del fabricante.

3. Instrucciones de uso

3.1. Antes de usar:

3.1.1. Retire la película protectora del aparato (si Plicable).

3.1.2. Antes de utilizar el producto por primera vez, Limpiar las partes que entrarán en contacto con los alimentos De la manera descrita en la sección de limpieza.

3.1.3. Enjuague el aparato con agua caliente antes de usarlo por primera vez.

3.2 Uso y cuidado:

3.2.1. Llene el aparato con agua, teniendo cuidado de no llenar el indicador de nivel "FULL". Evite el llenado insuficiente del aparato, ya que esto hará que el sistema de protección contra hervido en seco funcione y podría reducir la vida útil del elemento.

3.2.2. Asegúrese de que la tapa esté encendida correctamente y asegúrela en su lugar.

3.2.3. Conecte el aparato a la toma de corriente y encienda el aparato. El piloto de calefacción se encenderá y el aparato comenzará a hervir el agua.

3.2.4. Cuando el agua se ha hervido, se apaga el piloto de calefacción y se enciende el piloto de mantenimiento. El agua se mantendrá caliente a la temperatura establecida.

3.2.5. En todos los casos será necesario comprobar periódicamente el nivel del agua para asegurarse de que el aparato no hierva en seco.

3.2.6. Para apagar el aparato, coloque el botón "On / Off" en la posición "Off" y desenchufe el aparato.

NOTA : Hervir en seco - El aparato tiene un sistema de protección contra ebullición en seco, que desconectará el elemento si el nivel de agua es demasiado bajo. Cuando se produzca el secado por ebullición, apague el aparato, llénelo de agua hasta el nivel deseado y asegúrese de no llenarlo por encima del nivel FULL, luego encienda el aparato. El piloto de calefacción se encenderá y el agua empezará a calentarse.

4. Limpieza y Mantenimiento

4.1. Desconecte el aparato de la red eléctrica y deje que se enfríe completamente antes de realizar cualquier tarea de limpieza.

4.2. Mantenga siempre el aparato limpio. Limpie ocasionalmente el interior del aparato con un estropajo no metálico y agua jabonosa. Enjuague para que no se acumule ningún residuo. Cualquier acumulación de depósitos crujientes por lo general se puede eliminar colocando una solución apropiada de vinagre y agua en el aparato y dejando que se remoje durante la noche sin encender el aparato. Esto debe ser seguido por la limpieza habitual con agua jabonosa y un enjuague completo.

4.3. El aparato se debe limpiar al final de cada día con agua caliente jabonosa, con el aparato apagado.

4.3. Limpie las partes exteriores del aparato con un paño húmedo con unas gotas de detergente y luego seque. ¡PRECAUCIÓN! No sumerja las partes eléctricas del aparato en ningún líquido.

4.4. No utilice disolventes, ni productos con un pH ácido o base, tales como lejía, o productos abrasivos, para limpiar el aparato.

4.5. Nunca sumerja el aparato en agua o cualquier otro líquido o colóquelo bajo agua corriente.

5. Anomalías y reparación

5.1. Lleve el aparato a un centro de asistencia autorizado si el producto está dañado o si surgen otros problemas.

5.2. Si se ha dañado la conexión a la red, se debe

sustituir y proceder como en caso de daños.

TEMPERATURAS DE EBULLICIÓN DE AGUA EN CONDICIONES ATMOSFÉRICAS:

Presión atmosférica (kPa)	Temperatura de ebullición (agua) (° C)
75	92
80	93
85	95
90	97
95	98
100	100
105	101
110	102

Guía para resolver problemas

Problema	Razón	Acción	Precaución
La urna tiene fugas de agua	Puede ser condensación.	Esto es normal si se hierve varias veces en sucesión.	Esta urna es para uso doméstico solamente.
	La urna está llena.	Vierta el agua hasta el nivel MAX.	Si el agua sobrecargada puede expulsarse de la urna, resultando en un peligro.
	El interruptor está pegado.	Asegúrese de que el interruptor esté limpio.	Mantenga el aparato alejado de las salpicaduras de la cocina.
La urna no funciona	El enchufe del hogar está apagado.	Encender el enchufe del hogar.	Asegúrese de que el agua cubre el elemento antes de operar.
	La toma del hogar no funciona.	Compruebe el enchufe con otro aparato	El aparato debe tener una potencia similar para evitar sobrecargas.
	La urna no se asienta correctamente sobre la base.	Asiente el hervidor en la base correctamente.	La vida de la urna se reducirá si no se asienta correctamente en la base.
Urnas de viaje	Circuito sobrecargado.	Desconecte todos los aparatos conectados al mismo circuito.	Tenga en cuenta que puede haber hasta 5 tomas de corriente domésticas en 1 circuito.
La urna tarda demasiado en hervir	El elemento tiene depósitos calcáreos	Descalcificar el elemento utilizando un desincrustante patentado o una solución de ácido cítrico. Si no tiene éxito, puede ser necesario un nuevo elemento.	Las urnas con escala tendrán una vida útil reducida. Limpie la báscula regularmente.
La urna funciona intermitentemente	El elemento tiene depósitos de cal.	Descalcificar el elemento utilizando un desincrustante patentado o una solución de ácido cítrico. Si no tiene éxito, puede ser necesario un nuevo elemento.	Las urnas con escala tendrán una vida útil reducida. Limpie la báscula regularmente.
Urnas están oxidando en el exterior	El depósito de vapor se ha oxidado y se ha convertido en un color naranja.	Limpie sus urnas Después de cada uso para mantener seco.	Mantener el aparato limpio en todo momento prolongará la vida útil del producto.
El elemento está oxidando. Manchas de óxido en el elemento.	Depósitos de agua en el elemento. Algunas áreas tienen agua que resultará en manchas de color naranja o marrón.	Algunas manchas son tercas y un descalcificador puede no ser eficaz. Esto no debe afectar función.	Utilice agua destilada.
La urna no se apaga automáticamente.	La tapa no está colocada correctamente o está apagada.	Coloque la tapa en el hervidor de agua con seguridad.	Expulsar el vapor del pico o tapa puede ser un peligro.

Cher client,

Merci d'avoir choisi d'acheter un Mellerware Produit de marque. Grâce à sa technologie, son design et sa L'opération et le fait qu'elle dépasse le plus strict Normes de qualité, une utilisation totalement satisfaisante et longue durée La vie du produit peut être assurée.

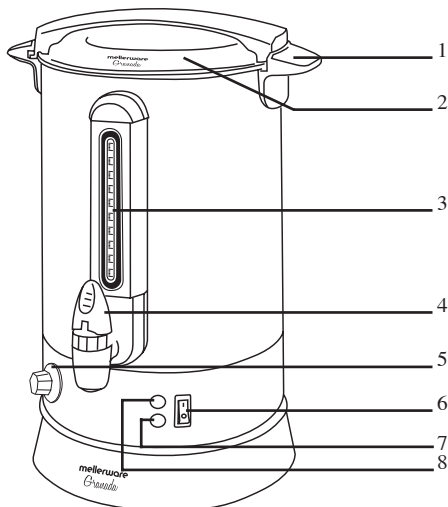

1. Description des pièces

1. Poignée de levage tactile
2. Couvercle en acier inoxydable
3. Indicateur d'eau
4. Robinet d'eau
5. Contrôle de la température variable
6. Interrupteur marche / arrêt
7. Lumière pilote
8. Voyant d'alimentation

2. Safety advice and warnings!

Read these instructions carefully before switching on the appliance and keep them for future reference. Failure to follow and observe these instructions could lead to an accident. Clean all the parts of the product that will be in contact with food, as indicated in the cleaning section, before use.

2.1. Use or working environment:

- 2.1. Environnement d'utilisation ou de travail:
 - 2.1.1. Gardez la zone de travail propre et bien éclairée. Clut- Et les zones sombres invitent des

accidents.

- 2.1.2. Utilisez l'appareil dans un endroit bien ventilé.
- 2.1.3. Ne placez pas l'appareil sur des surfaces chaudes, Tels que plaques de cuisson, brûleurs à gaz, fours ou similaires articles.
- 2.1.4. Gardez les enfants et les spectateurs loin lorsque nous- Dans cet appareil.
- 2.1.5. Placez l'appareil horizontalement, plat, stable Surface apte à supporter des températures élevées Et loin des autres sources de chaleur et contact avec eau.
- 2.1.6. Garder l'appareil hors d'être inflammable Des matériaux tels que textiles, rideaux, carton ou Papier, etc.
- 2.1.7. Ne placez pas de matériau inflammable près de l'ap- Pliance.
- 2.1.8. Ne pas utiliser l'appareil en association avec un Programmeur, minuterie ou autre appareil qui automatiquement L'allume.
- 2.1.9. Ne pas utiliser l'appareil si le câble ou la fiche est Endommagé.
- 2.1.10. Assurez-vous que la tension indiquée sur la cote L'étiquette correspond à la tension d'alimentation secteur avant Brancher appareil.
- 2.1.11. Branchez l'appareil sur le secteur Fournir une prise de terre résistant à un minimum De 10 ampères.
- 2.1.12. La fiche de l'appareil doit être adaptée au secteur La prise d'alimentation correctement. Ne modifiez pas la fiche.
- 2.1.13. Si vous utilisez une vérification multiple des notes de contrôle soigneusement Le courant utilisé par plusieurs appareils pourrait facilement Dépasse la note de la prise multiple.
- 2.1.14. Si l'une des enveloppes de l'appareil est en panne, Débrancher immédiatement l'appareil du secteur Alimentation électrique pour éviter la possibilité d'une alimentation électrique choc.
- 2.1.15. Ne pas utiliser l'appareil s'il est tombé sur le Au sol ou s'il y a des signes visibles de dégâts.
- 2.1.16. Ne forcez pas le cordon d'alimentation. N'utilisez jamais le Cordon d'alimentation pour soulever, transporter ou débrancher l'appareil.
- 2.1.17. Ne pas envelopper le cordon d'alimentation autour de l'ap- Pliance.
- 2.1.18. Ne retirez pas ou ne pliez pas le cordon d'alimentation.
- 2.1.19. Ne laissez pas le cordon d'alimentation se bloquer ou Entrer en contact avec les surfaces chaudes de l'appareil Ance.
- 2.1.20. Vérifiez l'état du cordon d'alimentation.

Endommagé Ou des câbles enchevêtrés augmentent le risque de choc électrique.

2.1.21. L'appareil ne convient pas à l'extérieur.

2.1.22. Le cordon d'alimentation devrait être examiné régulièrement Pour des signes de dommages, et si le cordon est endommagé, le L'appareil ne doit pas être utilisé.

2.1.23. Ne pas toucher la fiche avec les mains mouillées.

2.2. Sécurité personnelle:

2.2.1. **ATTENTION:** Ne laissez pas l'appareil hors tension Ont tendance à être utilisés car il y a un risque d'accident.

2.2.2. Ne pas toucher les parties chauffantes de l'appareil, Car cela peut causer des brûlures graves. 2.2.3. Cet appareil est uniquement pour usage domestique, pas pour Industrielle ou professionnelle. Ce n'est pas destiné à être Utilisé par les invités dans des environnements d'accueil tels que Chambres d'hôtes, hôtels, motels et autres types de Environnements résidentiels, même dans les maisons de ferme, les zones Du personnel de cuisine dans les magasins, les bureaux et autres travaux environnements. 2.2.4. Cet appareil n'est pas destiné à être utilisé par Personnes (y compris les enfants) ayant des problèmes physiques réduits, Capacités sensorielles ou mentales, ou manque d'expérience Et la connaissance, à moins qu'ils n'aient été surveillés Sion ou instruction concernant l'utilisation de l'appareil par Une personne responsable de leur sécurité.

2.2.5. Cet appareil n'est pas un jouet. Les enfants devraient être Supervisé pour s'assurer qu'ils ne jouent pas avec appareil.

2.3. Utilisation et soin:

2.3.1. Débranchez complètement le câble d'alimentation de l'appareil avant Chaque utilisation. 2.3.2. Ne pas utiliser l'appareil si les pièces ou les accessoires Les sories ne sont pas correctement installées.

2.3.3. N'utilisez pas l'appareil lorsqu'il est vide.

2.3.4. Ne rallumez pas l'appareil lorsqu'il est utilisé Ou connecté à l'alimentation secteur.

2.3.5. Ne pas couvrir la surface de cuisson ou les aliments avec Papier d'aluminium et autres matériaux similaires.

2.3.6. Débranchez l'appareil de l'alimentation secteur Fourniture quand pas En cours d'utilisation et avant toute tâche de nettoyage.

2.3.7. Cet appareil doit être stocké hors de portée des enfants.

2.3.8. Ne rangez pas l'appareil s'il est encore chaud.

2.3.9. Ne laissez jamais l'appareil sans surveillance lorsque vous êtes Utiliser et rester hors de la portée des enfants.

2.3.10. L'urne ne doit pas être déplacée ou transportée lorsqu'elle contient de l'eau.

2.3.11. Si, pour une raison ou pour une autre, l'appareil devait prendre feu, débrancher l'appareil de l'alimentation secteur et NE PAS UTILISER D'EAU POUR PERMETTRE L'INCENDIE.

2.4. Un service:

2.4.1. Assurez-vous que l'appareil est entretenu uniquement Par un technicien qualifié, et ce seul document original Les pièces de rechange ou les accessoires sont utilisés pour remplacer les Pièces détachées / accessoires.

2.4.2. Si le cordon d'alimentation est endommagé, Fabricant ou son agent de service ou une personne qualifiée La personne doit Remplacez-le afin d'éviter un risque.

2.4.3. Toute utilisation abusive ou manquante des instructions Pour l'utilisation rend la garantie et le fabricant Responsabilité nulle et non avenue.

3. Instructions d'utilisation

3.1. Avant utilisation:

3.1.1. Retirez le film de protection de l'appareil (le cas échéant).

3.1.2. Avant d'utiliser le produit pour la première fois, nettoyez les pièces qui entreront en contact avec les aliments de la manière décrite dans la section de nettoyage.

3.1.3. Rincez l'appareil avec de l'eau chaude avant la première utilisation.

3.2 Utilisation et soin:

3.2.1. Remplissez l'appareil avec de l'eau en veillant à ne pas dépasser l'indicateur de niveau "FULL". Évitez de remplir l'appareil car cela entraînera le fonctionnement du système de protection contre l'ébullition et pourrait réduire la durée de vie de l'élément.

3.2.2. Assurez-vous que le couvercle est bien allumé et verrouillez-le.

3.2.3. Connectez l'appareil à la prise de courant et allumez l'appareil. Le témoin de chauffage s'allume et l'appareil commence à faire bouillir l'eau.

3.2.4. Lorsque l'eau a bouilli, le voyant de chauffage s'éteint et le témoin lumineux de maintien chaud s'allume. L'eau va maintenant se réchauffer à la température réglée.

3.2.5. Dans tous les cas, il faudra vérifier régulièrement le niveau de l'eau pour s'assurer que l'appareil ne bouillonne pas.

3.2.6. Pour éteindre l'appareil, mettez le bouton "On / Off" sur la position "Off" et débranchez l'appareil.

REMARQUE: Faire bouillir à sec - L'appareil dispose d'un système de protection contre l'ébullition qui éteint l'élément si le niveau d'eau est trop bas. Lorsque l'ébullition se produit, éteignez, rallumez l'appareil avec de l'eau au niveau désiré, en vous assurant de ne pas remplir au-dessus du niveau FULL, puis allumez l'appareil. La lampe témoin de chauffage s'allume et l'eau commence à chauffer.

4. Nettoyage et entretien

4.1. Débranchez l'appareil de l'alimentation secteur et laissez-le refroidir complètement avant de procéder à une tâche de nettoyage.

4.2. Toujours garder l'appareil propre. Parfois, nettoyez l'intérieur de l'appareil avec une éponge non métallique et de l'eau savonneuse. Rincer de sorte qu'aucun résidu ne s'accumule. Toute accumulation de dépôts croustillants peut généralement être éliminée en plaçant une solution appropriée de vinaigre et d'eau dans l'appareil et en laissant tremper pendant la nuit sans allumer l'appareil. Cela devrait ensuite être suivi du nettoyage habituel avec de l'eau savonneuse et d'un rinçage complet.

4.3. L'appareil doit être nettoyé à la fin de chaque journée en utilisant de l'eau chaude et savonneuse, l'appareil étant éteint.

4.3. Nettoyez les parties extérieures de l'appareil avec un chiffon humide avec quelques gouttes de liquide vaisselle puis séchez. MISE EN GARDE! Ne pas immerger les pièces électriques de

l'appareil dans un liquide quelconque.

4.4. N'utilisez pas de solvants ou de produits avec un pH acide ou de base tel que l'eau de javel ou des produits abrasifs pour nettoyer l'appareil.

4.5. Ne jamais immerger l'appareil dans de l'eau ou tout autre liquide ou le placer sous l'eau courante.

5. Anomalies et réparation

5.1. Prenez l'appareil dans un centre de support autorisé si le produit est endommagé ou d'autres problèmes apparaissent.

5.2. Si la connexion au secteur a été endommagée, elle doit être remplacée et vous devez procéder comme vous le feriez en cas de dommage.

TEMPÉRATURES D'ÉBULLITION D'EAU À DES CONDITIONS ATMOSPHÈRES:

Pression atmosphérique (kPa)	Température d'ébullition (de l'eau) (° C)
75	92
80	93
85	95
90	97
95	98
100	100
105	101
110	102

Guide de dépannage

ProblèmeR	aisonsa	ctionP	récaution
L'urine fait fuir l'eau	Peut être la condensation.	Ceci est normal s'il est bouché à plusieurs reprises successivement.	Cette urne est à usage domestique seulement.
	L'urne est surchargée.	Verser l'eau au niveau MAX.S	i de l'eau surchargée peut éjecter de l'urne, ce qui entraîne un risque.
	Le changement se bloque.A	ssurez-vous que le com- mutateur est propre.	Gardez l'appareil à l'écart des éclaboussures de cuisson.
Urn ne fonctionne pas	La prise domestique est désactivée.	Allumer la prise domestique.A	ssurez-vous que l'eau couvre l'élément avant de l'utiliser.
	La prise domestique ne fonctionne pas.	Vérifier la prise avec un autre appareil	L'appareil doit avoir une puissance similaire pour éviter toute surcharge.
	Urn n'est pas assis sur la base correctement.	Assiette la bouilloire sur la base correctement.	La vie de l'urne sera réduite si elle n'est pas assise sur la base correctement.
Urn trips alimentation secteur	Circuit surchargé.	Débranchez tous les appareils attachés au même circuit.	Notez qu'il peut y avoir jusqu'à 5 prises femelles sur 1 circuit.
L'urne prend trop de temps pour faire bouillir	L'élément possède des dépôts de calcaire	Élément décalé à l'aide d'une détartrante propriétaire ou d'une solution d'acide citrique. Si ce n'est pas le cas, un nouvel élément peut être nécessaire.	Les urnes à l'échelle auront une durée de vie réduite.Net- toyez régulièrement l'échelle.
Urn travaille de façon intermittente	L'élément possède des dépôts de calcaire.	Élément décalé à l'aide d'une détartrante propriétaire ou d'une solution d'acide citrique. Si ce n'est pas le cas, un nouvel élément peut être nécessaire.	Les urnes à l'échelle auront une durée de vie réduite.Net- toyez régulièrement l'échelle.
Urne rouille dehors	Le dépôt à la vapeur a été oxydé et transformé en orange.	Essayez vos Urnes Après chaque utilisation pour rester au sec.	Garder tout appareil propre en tout temps prolongera la durée de vie du produit.
L'élément rouille. Taches de rouille sur l'élément.	Dépôts d'eau sur l'élément. Certaines zones ont de l'eau qui se traduira par des taches d'orange ou de brun.	Certaines taches sont têtues et un détartrant peut ne pas être efficace. Cela ne devrait pas affecter le fonctionnement.	Utiliser de l'eau distillée.
Urn ne s'arrête pas automatiquement.	Le couvercle n'est pas positionné correctement ou est éteint.	Placez le couvercle sur la bouilloire en toute sécurité.	L'éjection de vapeur du bec ou du couvercle peut être dangereuse.

Estimado cliente,

Obrigado por escolher comprar um Mellerware Produto da marca. Graças à sua tecnologia, design e Operação e o fato de que excede o mais rigoroso Padrões de qualidade, um uso totalmente satisfatório e longo A vida do produto pode ser assegurada.

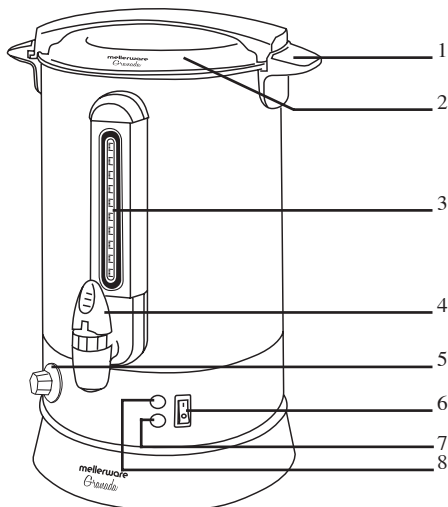

1. Descrição das peças

1. Pega de levantamento de toque fresco
2. Tampa de aço inoxidável
3. Medidor de água
4. Torneira de água
5. Controle de temperatura variável
6. Interruptor de ligar / desligar
7. Piloto de luz
8. Luz indicadora de energia

2. Conselhos de segurança e avisos!

Leia atentamente estas instruções antes de mudar No aparelho e mantê-los para referência futura. O não cumprimento e observação destas instruções poderia Levar a um acidente. Limpe todas as partes do produto Que estará em contato com alimentos, conforme indicado no Seção de limpeza, antes de usar.

2.1. Ambiente de uso ou de trabalho:

2.1.1. Mantenha a área de trabalho limpa e bem iluminada. Clut- Áreas irregulares e convidações acidentes. 2.1.2. Use o aparelho em uma área

bem ventilada. 2.1.3. Não coloque o aparelho em superfícies quentes, Tais como pratos de cozinha, queimadores de gás, fornos ou similares Unid.

2.1.4. Mantenha as crianças e os espectadores afastados quando nós - Este aparelho.

2.1.5. Coloque o aparelho em uma horizontal, plana, estável Superfície adequada para suportar altas temperaturas E longe de outras fontes de calor e contato com água.

2.1.6. Mantenha o aparelho longe de inflamável Materiais como têxteis, cortinas, papelão ou Papel, etc.

2.1.7. Não coloque material inflamável perto da Flexibilidade.

2.1.8. Não use o aparelho em associação com um Programador, temporizador ou outro dispositivo que automaticamente Liga-o.

2.1.9. Não use o aparelho se o cabo ou a ficha estiverem estragado.

2.1.10. Certifique-se de que a tensão indicada na classificação O rótulo coincide com a tensão da rede elétrica antes Conectando o utensílio.

2.1.11. Conecte o aparelho à rede elétrica Forneça um soquete de terra com um mínimo De 10 amperes. 2.1.12. A ficha do aparelho deve encaixar na rede Fonte de alimentação adequadamente. Não altere o plugue.

2.1.13. Se estiver usando uma verificação múltipla, verifique cuidadosamente as classificações A corrente utilizada por vários aparelhos poderia facilmente Exceda a classificação do plugue múltiplo.

2.1.14. Se algum dos invólucros do aparelho estiver quebrado, Desconecte o aparelho de forma direta da rede elétrica Fonte de alimentação para evitar a possibilidade de um choque.

2.1.15. Não use o aparelho se cair no Chão ou se há sinais visíveis de danos.

2.1.16. Não force o cabo de alimentação. Nunca use o Cabo de alimentação para levantar, transportar ou desconectar o aparelho.

2.1.17. Não encaixe o cabo de alimentação em torno do Flexibilidade.

2.1.18. Não prenda nem dobre o cabo de alimentação.

2.1.19. Não permita que o cabo de alimentação seja travado ou Entrar em contato com as superfícies quentes da aplicação Ance.

2.1.20. Verifique o estado do cabo de alimentação. Estragado Ou cabos emaranhados aumentam o risco de choque elétrico.

2.1.21. O aparelho não é adequado para uso externo. 2.1.22. O cabo de alimentação deve ser examinado regularmente Por sinais de danos, e se o cabo estiver danificado, o aparelho não deve ser usado.

2.1.23. Não toque na ficha com as mãos molhadas.

2.2. Segurança pessoal:

2.2.1. **CUIDADO:** não deixe o aparelho sem carga Tendem durante o uso, pois existe o risco de um acidente.

2.2.2. Não toque nas partes aquecidas do aparelho, Pois pode causar queimaduras graves.

2.2.3. Este aparelho é apenas para uso doméstico, não para Uso industrial ou profissional. Não se destina a ser Usado por convidados em ambientes de hospitalidade, como Bed and breakfast, hotéis, motéis e outros tipos de Ambientes residenciais, mesmo em casas de fazenda, áreas Do pessoal da cozinha em lojas, escritórios e outros trabalhos Ambientes.

2.2.4. Este aparelho não se destina a ser usado por Pessoas (incluindo crianças) com deficiência física, Capacidades sensoriais ou mentais, ou falta de experiência E conhecimento, a menos que tenham sido supervisionados Instruções ou instruções relativas ao uso do aparelho por Uma pessoa responsável pela sua segurança.

2.2.5. Este aparelho não é um brinquedo. As crianças devem ser supervisionadas para garantir que não brincom com o aparelho.

2.3. Uso e cuidado:

2.3.1. Desligue completamente o cabo de alimentação do aparelho antes de cada uso.

2.3.2. Não use o aparelho se as peças ou acessórios não estiverem adequadamente instalados.

2.3.3. Não use o aparelho quando estiver vazio.

2.3.4. Não ligue o aparelho enquanto estiver em uso ou conectado à rede elétrica.

2.3.5. Não cubra a superfície de cozimento ou alimentos com papel alumínio e outros materiais similares.

2.3.6. Desconecte o aparelho da fonte de ali-

mentação quando não estiver em uso e antes de tomar qualquer tarefa de limpeza.

2.3.7. Este aparelho deve ser armazenado fora do alcance das crianças.

2.3.8. Não guarde o aparelho se ainda estiver quente.

2.3.9. Nunca deixe o aparelho sem vigilância quando estiver em uso e mantenha-se fora do alcance das crianças.

2.3.10. A urna não deve ser movida ou carregada enquanto houver água nela.

2.3.11. Se, por algum motivo, o aparelho pegasse fogo, desconecte o aparelho da fonte de alimentação e NÃO USE ÁGUA PARA PONER O INCÊNDIO.

2.4. Serviço:

2.4.1. Certifique-se de que o aparelho é servido apenas por um técnico devidamente qualificado e que apenas peças sobressalentes originais ou acessórios são usados para substituir peças / acessórios existentes.

2.4.2. Se o cabo de alimentação estiver danificado, o fabricante ou o seu agente de serviço ou uma pessoa qualificada de forma similar devem substituí-lo para evitar um perigo.

2.4.3. Qualquer uso indevido ou falha em seguir as instruções de uso torna a garantia e a responsabilidade do fabricante nula e sem efeito.

3. Instruções de uso

3.1. Antes de usar:

3.1.1. Remova a película protetora do aparelho (se aplicável).

3.1.2. Antes de usar o produto pela primeira vez, limpe as peças que entrarão em contato com alimentos da maneira descrita na seção de limpeza.

3.1.3. Enxaguar o aparelho com água quente antes do primeiro uso.

3.2 Uso e cuidado:

3.2.1. Encha o aparelho com água cuidando de não preencher o indicador de nível "FULL". Evite o enchimento do aparelho, pois isso fará com que o sistema de proteção contra ebulição fique em funcionamento e possa reduzir a vida útil do elemento.

3.2.2. Certifique-se de que a tampa esteja corretamente e feche-a no lugar.

3.2.3. Ligue o aparelho à tomada eléctrica e ligue o aparelho. A luz piloto de aquecimento deve agora acender e o aparelho começará a ferver a água.

3.2.4. Quando a água estiver fervida, a luz piloto de aquecimento apaga-se e a luz piloto de manutenção quente acende-se. A água ficará quente à temperatura ajustada.

3.2.5. Em todos os casos, será necessário verificar regularmente o nível da água para garantir que o aparelho não ferva.

3.2.6. Para desligar o aparelho, mude o botão “On / Off” para a posição “Off” e desconecte o aparelho.

NOTA: Ferver a seco - O aparelho possui um sistema de proteção contra ebulição, que desligará o elemento se o nível de água estiver muito baixo. Quando ocorrer uma ferver a seco, desligue, encha o aparelho com água até o nível desejado, certificando-se de não preencher acima do nível COMPLETO, em seguida, ligue o aparelho. A luz piloto de aquecimento acenderá e a água começará a aquecer.

4. Limpeza e manutenção

4.1. Desconecte o aparelho da fonte de alimentação e deixe esfriar completamente antes de realizar qualquer tarefa de limpeza.

4.2. Mantenha o aparelho limpo. Ocasionalmente, limpe o interior do aparelho com uma farinha não metálica e água com sabão. Enxágue para que nenhum resíduo acumule. Qualquer acumulação de depósitos grosseiros geralmente pode ser removida colocando uma solução apropriada de vinagre e água no aparelho e permitindo que ele mergulhe durante a noite sem ligar o aparelho. Isto deve ser seguido pela limpeza habitual com água com sabão e um enxaguamento completo.

4.3. O aparelho deve ser limpo no final de cada dia com água quente e com sabão, com o aparelho desligado.

4.3. Limpe os aparatos exteriores do aparelho com um pano úmido com algumas gotas de líquido de lavagem e depois seque. CUIDADO! Não mergulhe peças eléctricas do aparelho em nenhum líquido.

4.4. Não use solventes, nem produtos com um pH ácido ou de base, como alvejantes ou produtos abrasivos, para limpar o aparelho.

4.5. Nunca submergir o aparelho em água ou

qualquer outro líquido ou colocá-lo sob água corrente.

5. Anomalias e reparação

5.1. Pegue o aparelho para um centro de suporte autorizado se o produto estiver danificado ou surjam outros problemas.

5.2. Se a conexão à rede tiver sido danificada, ela deve ser substituída e você deve proceder como faria em caso de danos.

TEMPERATURAS DE EBULIÇÃO DE ÁGUA EM CONDIÇÕES ATMOSFÉRICAS:

Pression atmosphérique (kPa)	Température d' ébullition (de l' eau) (° C)
75	92
80	93
85	95
90	97
95	98
100	100
105	101
110	102

Guia de solução de problemas

ProblemaR	azão	Ação	Precaução
Urna está vazando água	Pode ser a condensação.	isso é normal se fervido várias vezes em sucessão.	Esta urna é apenas para uso doméstico.
	A urna está cheia demais.	Despeje a água até o nível MAX.	Se a água sobrecarregada pode ser expulsa da urna, resultando em um perigo.
	Switch está aderindo.	Certifique-se de que o interruptor esteja limpo.	Mantenha o aparelho longe de salpicos de cozinha.
Urn não funciona	A tomada do agregado familiar está desligada.	Ligue o soquete doméstico.	Certifique-se de que a água cobre o elemento antes de operar.
	O soquete doméstico não está funcionando.	Verifique a tomada com outro aparelho	O aparelho deve ser de potência semelhante para evitar sobrecargas.
	Urn não está sentada na base corretamente.	Assente a chaleira na base corretamente.	A vida da urna será reduzida se não estiver sentada na base corretamente.
Urn dispara a fonte de alimentação	Circuito sobrecarregado.	Desconecte todos os aparelhos conectados ao mesmo circuito.	Observe que pode haver até 5 tomadas de tomada doméstica em 1 circuito.
Urna leva muito tempo para ferver	Element possui depósitos de calcário	Elemento descalcificado usando uma descalcificação patenteada ou solução de ácido cítrico. Se não for bem sucedido, um novo elemento pode ser necessário.	As urnas com escala terão uma vida útil reduzida. Limpe a escala regularmente.
Urn trabalha intermitentemente	O elemento possui depósitos de calcário.	Elemento descalcificado usando uma descalcificação patenteada ou solução de ácido cítrico. Se não for bem sucedido, um novo elemento pode ser necessário.	As urnas com escala terão uma vida útil reduzida. Limpe a escala regularmente.
Urna está enferrujada no exterior	O depósito de vapor foi oxidado e transformado em uma cor laranja.	Limpe suas Urnas Depois de cada uso para manter seco.	Manter qualquer aparelho limpo em todos os momentos irá prolongar a vida útil do produto.
O elemento está enferrujando.Pontos de ferrugem no elemento.	Depósitos de água no elemento. Algumas áreas têm água que resultará em manchas laranja ou marrom.	Algumas manchas são teimosas e um descalcificador pode não ser efetivo. Isso não deve afetar a função.	Use água destilada.
Urn não desliga automaticamente.	A tampa não está posicionada corretamente ou está desligada.	Coloque a tampa na chaleira com segurança.	A expulsão de vapor do bico ou da tampa pode ser um perigo.



Thank you for purchasing a Mellerware product. Mellerware guarantees that your product has been thoroughly inspected and tested before being dispatched and is free from mechanical and electrical defects and complies with the applicable safety standards. With every Mellerware product purchased you get a 2 year warranty as detailed in the terms and conditions below.

First Year – 1 Year Retail Warranty:

Should defects due to faulty parts or workmanship develop, under normal use, within 12 months from the original purchase date, please return the product to the store from where it was purchased for repair free of charge. However, for the customer's convenience we will replace products where the purchase price is equal to or less than R750 incl. VAT

Second Year – 1 Year Extended Warranty

Mellerware takes pride in their product quality and therefore offer an extended 12 month warranty over and above the 1 Year Retail Warranty. Should defects due to faulty material or workmanship develop, under normal domestic use, after the 12 month period and within 24 months from the original date of purchase, please return the product postage pre-paid to Mellerware for repair. Mellerware will repair the product free of charge and return it to you directly. Mellerware will replace a product with a similar product in the same or better condition, if the repair cannot be conducted for whatever reason.

NB: The 1 Year Extended Warranty is only valid for customers who have registered their warranty online at www.mellerware.co.za within the first year after making their purchase. See overleaf for details and instructions.

Before returning your product, check the following:

- Your household mains supply socket is in good condition, working and switched on.
- The mains supply circuit is not overloaded (White trip switch on your DB board is off).
- You have read the trouble shooting guide in your Instructions for Use.
- All accessories and parts are present.

The following conditions apply:

1. Please ensure you retain your original receipt as this must be presented when making a claim under the terms of the guarantee. It is impossible to determine the guarantee period without your original proof of purchase, so please keep this in a safe place. (NB. Your guarantee can be scanned onto the Mellerware web site for safe storage – see reverse side for details.)
2. If a refund or exchange is required the product must be complete with all accessories, parts and packaging. Missing parts will render the guarantee void.
3. Upon receipt of your appliance, check it for any transport damage to ensure it is safe for use. Return it to the store as soon as possible for exchange if damaged. The guarantee is void if products are damaged after use, so please do not use the damaged product.

4. Your product is designed for normal domestic household use. Failure to read and comply with the instructions for use, cleaning and maintenance will render your guarantee void, so please read these instructions carefully to ensure your safety, and to get the most effective use from the product. (e.g. not removing lime scale; water deposits; insect infestation, and/or burnt products)
5. Any abuse, negligent, improper or accidental use or care will render the guarantee void and Creative Housewares (Pty) Ltd will not be liable for any loss or damage.
6. Any attempted repair, or replacement of unauthorised parts will render the guarantee void, so please contact an authorised service centre or service agent for any service or repair requirements.
7. NB: The guarantee on replaced products will be from the original date of purchase and not from when the date replacement was made.
8. All repairs carry a 3 month guarantee even if this falls outside of the 2 year guarantee period.
9. Mellerware will attempt to conduct repairs within reasonable time in line with industry standards but cannot be held responsible or liable for any circumstances not under our control.
10. Terms and Conditions are subject to change without prior notice.

Repairs Out of the Warranty Period

If service or repair becomes necessary outside the warranty period, this service is still available however all transport/postage, spares and labour costs will be for the customers' account. All chargeable repairs will require the customers' written acceptance of the quote. Once the go-ahead has been received Mellerware will undertake to conduct the repair within a reasonable time and maintain the condition of the product as received. All repairs are guaranteed for 3 months from the date of the repair.

For any service, enquiries and complaints please contact our Customer Care on 086 111 5006 or e-mail help@creativehousewares.co.za from 08h00 to 15h00 Monday to Friday excluding public holidays. Please also note that the company is normally closed for 2 weeks around Christmas and New Year.

Please send all products for repair postage pre-paid to one of the service centres listed on the back of this page.

ONLINE WARRANTY REGISTRATION

Why register your warranty?

We at Mellerware pride ourselves on bringing premium quality appliances to market, and as a commitment to this level of quality we offer a 2 year warranty (1 Year Retail + 1 Year Extended) on all of our products. We often hear that our customers lose their receipts and can therefore no longer claim if they have a problem. To take advantage of the 1 Year Extended Warranty you will need to register your warranty online within the first year of purchase in order to make a valid claim. Now you can register your product, upload your warranty online, never have to worry about losing your receipt again and enjoy the benefit of your 2 year warranty.

Added Benefits

In addition to providing you with an online profile of your registered products we will also provide a host of value added benefits:

- Incentives and Competitions for registered users
- New recipes or ideas for your products
- New product developments – be the first to get the latest appliances
- Special offers on promotional items

How to Register your Online Warranty?

STEP1 Create your user profile:

If you haven't done so already, simply visit www.mellerware.co.za, click on the "Product Registration" link and follow the easy instructions. You will receive a user-name and password once registered. This will give you access to your user profile.



STEP2 Pick a registration method:



DESKTOP/ LAPTOP

- Open your internet browser and visit www.mellerware.co.za
- Click on the "Registration" link and login using your user name and password.
- Click on "Register your products and upload receipts" and follow the easy instructions.
- Scan and upload your receipt



SMART PHONE/ TABLET

- Scan the QR code above or visit www.mellerware.co.za
- Click on the "Registration" link and login using your user name and password.
- Click on "Register your products and upload receipts" and follow the easy instructions.
- Scan or take a photo and upload your receipt.



FAX

- Fax the following to 021 931 4058
- First Name and Surname
- Contact telephone and fax number.
- Product Model number and Type.
- Traceability Code (found on a label on the product)
- A clear and legible copy of your receipt.

Notes:

1. The online warranty system is a safe storage facility for your receipt.
2. You will be required to register on the Mellerware website. You will receive a username and password once registered. This will give you access to your profile.
3. From your profile you will be able to load products that you have purchased. In order to successfully register your warranty you will need to either scan and upload, or fax through your receipt to us.
4. All instructions on how to load your products are available

inside your profile.

5. Please note that you must check that your receipt has been uploaded correctly. Creative Housewares cannot be held responsible for faxes or files not received.
6. For assistance with registration please email: marketing@creativehousewares.co.za.

NB: Your 1 year extended warranty is only valid if your product is registered online within the first year after purchasing your Mellerware product. Failure to register your product on-line within the first year will render the extended warranty as void.

creative housewares

National Service Centre: 086 111 5006

e-mail: help@creativehousewares.co.za

www.creativehousewares.co.za

Cape Town

120 Tekstiel Street, Parow, Cape Town, 7493,
South Africa • P.O. Box 6156 Parow East, 7501,
South Africa Tel: +27 21 931 8117
Fax: +27 21 931 4058

Durban

35 Adrain Road, Windermere,
Durban, South Africa, 4001
Tel: +27 31 303 3465
Fax: +27 31 303 8259

Johannesburg

Unit 25 & 26 San Croy Office Park
Die Agora Road, Croydon, 1619
Tel: +27 11 392 5652
Fax: +27 11 392 1694



Dankie vir die aankoop van 'n Mellerware produk. Mellerware Mellerware dat u produk deeglik geïnspekteer en getoets word voordat dit versend word en is vry van meganiese en elektriese gebreke en voldoen aan die toepaslike veiligheidsstandaarde. Met elke Mellerware produk wat gekoop word kry u 'n 2 jaar waarborg soos uiteengesit in die terme en voorwaardes hieronder.

Eerste Jaar - 1 Jaar Kleinhandelswaarborg:

Indien defekte as gevolg van foutiewe onderdele of vakmanskap binne 12 maande onder normale huishoudelike gebruik ontwikkel, binne die 12 maande vanaf die oorspronklike datum van aankoop, neem asseblief die produk na die winkel van waar dit gekoop is vir 'n terugbetaling of vervanging.

Tweede Jaar - 1 Jaar Uitgebreide Waarborg

Mellerware is trots op die kwaliteit van die produk en bied dus 'n uitgebreide 12 maande waarborg bo en behalwe die 1 Jaar kleinhandelswaarborg. Indien defekte as gevolg van foutiewe materiaal of vakmanskap ontwikkel, onder normale huishoudelike gebruik, na die 12 maande tydperk en binne 24 maande vanaf die oorspronklike datum van aankoop, stuur die produk terug met posgeld betaal na Mellerware vir herstel. Mellerware sal die produk gratis herstel en dit direk aan u terugstuur. Mellerware sal die produk vervang met 'n soortgelyke produk in dieselfde of beter toestand, as die herstel nie uitgevoer kan word vir watter rede ookal nie.

NB: Die 1 Jaar Uitgebreide waarborg is slegs geldig vir kliënte wat hul waarborg geregistreer het op ons webtuiste by www.mellerware.co.za binne die eerste jaar nadat hulle dit aangekoop het. Sien keersy vir besonderhede en instruksies.

Voordat u die produk terug stuur, maak seker van die volgende:

- U huishoudelike geleidingsok is in 'n goeie toestand, werk en aangeskakel is,
- Die geleidingsok is nie oorlaai nie (Wit uitskop skakelaar op u DB bord af is),
- U het die moeilikheid sturingsgids gelees in u instruksies vir gebruik,
- Alle bykomstighede en dele teenwoordig is.

Die volgende voorwaardes geld:

1. Maak seker dat u oorspronklike kwitansie behou word, dit moet aangebied word wanneer 'n eis gemaak word onder die voorwaardes van die waarborg. Dit is onmoontlik om die waarborgtydperk te bepaal sonder u oorspronklike aankoopbewys. Hou dit asseblief op 'n veilige plek. (Nota: u waarborg kan na die Microsoft Safe Keeping-webwerf geskandeel word - sien vir meer inligting.)
2. Indien 'n terugbetaling of omruiling van die produk nodig is moet die produk volledig wees met al die bykomstighede, onderdele en verpakking. Toebehore wat weg is sal die waarborg nietig maak.
3. Met ontvangs van u toestel, gaan dit na vir enige vervoerskade om te verseker dat dit veilig is vir gebruik. Stuur dit so gou as moontlik terug na die winkel om die beskadigde toestel te vervang. Die waarborg is nietig indien die beskadigde produk gebruik

word na die tyd, so moet asseblief nie die beskadigde produk gebruik nie.

4. U produk is ontwerp vir normale huishoudelike gebruik. Deur te versuim om die instruksies te lees en te voldoen aan die terme van gebruik, die skoonmaak en instandhouding van die produk maak u waarborg ongeldig, so lees asseblief hierdie instruksies versigtig om u veiligheid te verseker, en om die beste uit die gebruik van die produk te kry. (bv nie die verwydering van kalk skaal; water neerslag; insek besmetting, en / of verbrande produkte)
5. Enige misbruik, nalatige, onbehoorlike of toevallige beskadiging of sorg van die produk word die waarborg nietig en Creative Housewears (Pty) Ltd, sal nie aanspreeklik wees vir enige verlies of skade nie.
6. Enige poging tot herstel, of vervanging met ongemagtigde onderdele sal die waarborg nietig maak, so kontak 'n gemagtigde dienssentrum of diensagent vir enige diens of herstelwerk.
7. NB: Die waarborg op die vervangingsprodukt sal by die oorspronklike datum van aankoop bly en nie van die datum wanneer dit vervang is nie.
8. Alle herstelwerk dra 'n 3 maande waarborg selfs al val dit buite die 2-jaar waarborg tydperk.
9. Mellerware sal probeer om die herstelwerk te doen binne 'n redelike tyd in lyn met die industrie standaard, maar kan nie verantwoordelik gehou word of aanspreeklik wees vir enige omstandighede nie onder ons beheer nie.

Herstelwerk buite die waarborg tydperk

As diens of herstelwerk benodig word buite die waarborg tydperk, is hierdie diens steeds beskikbaar, maar is alle vervoer / posgeld, onderdele en arbeidskoste op die kliënte se onkoste. Alle betaalbare herstelwerk sal skriftelike aanvaarding van die kwotasie vereis van die kliënt. Sodra Mellerware die goen lig ontvang sal ons onderneem om die herstel binne 'n redelike tyd en in dieselfde toestand te hou as wat die produk ontvang is. Alle herstelwerk is gewaarborg vir 3 maande vanaf die datum van die herstel.

Vir enige diens, navrae en klages kontak ons kliënte diens op 086 111 5006 of e-pos help@creativehousewears.co.za vanaf 08h00 tot 15h00, Maandag tot Vrydag, openbare vakansiedae uitgesluit. Let asseblief ook daarop dat die maatskappy gewoonlik gesluit is vir 2 weke gedurende Kersfees en Nuwejaar.

Stuur asseblief alle produkte vir herstel met posgeld vooruit betaal aan een van die dienssentrums wat op die agterkant van hierdie bladsy verskyn.

AANLYN WAARBORG REGISTRASIE

Hoekom moet u die waarborg moet registreer?

Ons by Mellerware is trots om premium gehalte toestelle op die mark te bring, en as 'n verbintenis tot die vlak van gehalte bied ons 'n 2 jaar waarborg (1 Jaar Kleinhandel + 1 Jaar Uitgebreide) op al ons produkte. Ons hoor dikwels dat ons kliënte hul kwitansies verloor en kan dus nie meer eis as hulle 'n probleem het nie. Om voordeel te trek van die 1 Jaar Uitgebreide waarborg sal u nodig hê om u waarborg aanlyn te registreer binne die eerste jaar van aankoop om 'n geldige eis te maak. Nou kan u die produk aanlyn registreer, laai u waarborg en hoef u nooit te bekommer dat u die kwitansie sal verloor nie en die voordeel van u 2-jaar waarborg geniet.

Bygevoegde Voordele

Bykomend tot die verskaffing van 'n aanlyn profiel van u geregistreerde produkte bied ons ook vele ander toegevoegde waarde voordele:

- aansporings en kompetisies vir geregistreerde gebruikers
- nuwe resepte of idees vir u produkte
- nuwe produk ontwikkelings - die eerste wees om die nuutste toestelle te kry
- spesiale aanbiedings op promosie-items

Hoe om u Aanlyn Waarborg te Registreer?

STAP 1 Skep u gebruikersprofiel:

As u dit nie reeds gedoen het nie, besoek www.mellerware.co.za, klik op die "Product Registration" skakel en volg die maklike instruksies. U sal 'n gebruikersnaam en wagwoord ontvang sodra u geregistreer het. Dit sal u toegang tot u profiel gee.



STAP 2 Kies 'n registrasie metode:



REKENAAR/ SKOOTREK- ENAAR

- Maak u internet snuffelgids oop en besoek www.mellerware.co.za
- Klik op die "Registrasie" skakel en teken in met u gebruikersnaam en wagwoord.
- Klik op "Register your products" en laai kwitansies en volg die maklike instruksies.
- Skandeer en laai u strokie



SMART- FOON / TABLET

- Skandeer die QR-kode bo of besoek www.mellerware.co.za
- Klik op die "Registration" skakel en teken aan met u verbruikersnaam en wagwoord.
- Klik op "Register your products" en laai u kwitansie en volg die maklike instruksies.
- Skandeer of neem 'n foto en laai u strokie.



FAKS

- Faks die volgende na 021 931 4058
- Naam en Van
- Kontak telefoon en faksnommer.
- Produk model nommer en tipe.
- Traceability Code (wat op die Waarborgkaart of op 'n etiket op die produk gevind kan word)
- 'n Duidelike en leesbare afskrif van u ontvangs.

Notas:

1. Die aanlyn waarborg stelsel is 'n veilige stoor fasiliteit vir u strokies.
2. U sal gevra word om op die Mellerware webtuiste te registreer. U sal 'n gebruikersnaam en wagwoord ontvang. Dit sal u toegang gee tot u profiel.
3. Van u profiel u sal in staat wees om produkte te laai wat u gekoop het. Om u waarborg suksesvol te registreer sal u nodig hê om of te skandeer en oplaai, of faks u strokie deur na ons.
4. Alle instruksies oor hoe om u produkte te laai is beskikbaar binne in u profiel.
5. Let daarop dat u moet seker maak dat u kwitansie korrek op-

gelaai is. Creative Housewares kan nie verantwoordelik gehou word vir faksse of lêers nie ontvang nie.

6. Vir hulp met registrasie e-pos asseblief: marketing@creative-housewares.co.za.

NB: U 1 jaar verlengde waarborg is slegs geldig indien u produk aanlyn geregistreer is binne die eerste jaar na die aankoop van u Mellerware produk. Indien u produk nie aanlyn geregistreer word binne die eerste jaar nie sal dit die verlengde waarborg nietig maak.

creative housewares

National Service Centre: 086 111 5006

e-mail: help@creativehousewares.co.za

www.creativehousewares.co.za

Cape Town

20 Tekstiel Street, Parow, Cape Town, 7493,
South Africa • P.O. Box 6156 Parow East, 7501,
South Africa Tel: +27 21 931 8117
Fax: +27 21 931 4058

Durban

35 Adrian Road, Windermere,
Durban, South Africa, 4001
Tel: +27 31 303 3465
Fax: +27 31 303 8259

Johannesburg

Unit 25 & 26 San Croy Office park
Die Agora Road, Croydon, 1619
Tel: +27 11 392 5652
Fax: +27 11 392 1694

Durban
35 Adrain Road, Windermere,
Durban, South Africa, 4001
Tel: +27 31 303 3465
Fax: +27 31 303 8259

creative housewares

 20 Tekstiel Street, Parow, Cape Town, 7493, South Africa
 P.O. Box 6156 Parow East, 7501, South Africa
 +27 21 931 8117  +27 21 931 4058
Service Centre Helpline: 086 111 5006
 www.creativehousewares.co.za

Johannesburg
Unit 25 & 26 San Croy Office Park
Die Agora Road, Croydon, 1619
Tel: +27 11 392 5652
Fax: +27 11 392 1694

