



casals

7-8% ? !&

CORDLESS HAMMER DRILL
TALADRO PERCUTOR CON BATERÍA
PERCEUSE À PERCUSSION À BATTERIE
AKKU-BOHRHAMMER
TRAPANO A PERCUSSIONE CON BATTERIA
BERBEQUIM PERCUTOR COM BATERIA
ΚΡΟΥΣΤΙΚΟ ΔΡΑΠΑΝΟ ΜΠΑΤΑΡΙΑΣ
АКУМУЛЯТОРНА БОРМАШИНА
ثاقب دون سلك



Fig. A

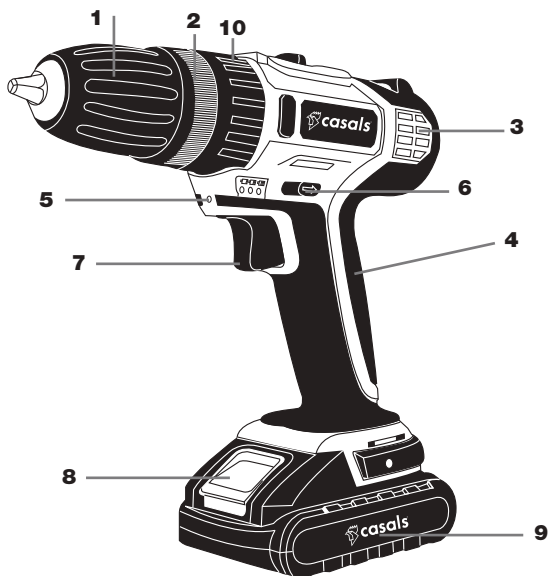

Fig. B

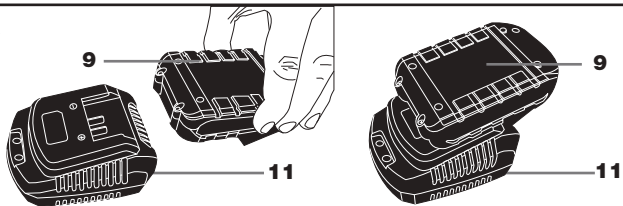
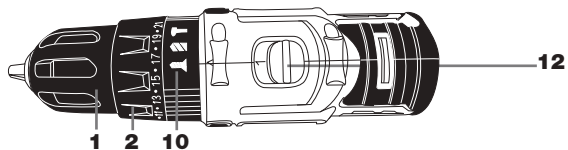

Fig. C



Cordless Drill

7-8%?!&

Dear Customer,

Many thanks for trusting to Casals.

Thanks to its continuous effort, our innovation and the strictest quality controls, Casals develops electric Power Tools for the toughest jobs.

GENERAL POWER TOOLS SAFETY WARNING

 **WARNING** Read all safety warnings and all instructions, illustrations and specifications provided with this power tool.. Failure to follow all instructions listed below may result in electric shock, fire and/or serious injury

Save all warnings and instructions for future reference

The term "power tool" in the warnings refers to your mains-operated (corded) power tool or battery-operated (cordless) power tool.

Work area safety

- Keep work area clean and well lit. Cluttered or dark areas invite accidents.
- Do not operate power tools in explosive atmospheres, such as in the presence of flammable liquids, gases or dust. Power tools create sparks which may ignite the dust or fumes.
- Keep children and bystanders away while operating a power tool. Distractions can cause you to lose control.

Electrical safety

- Power tool plugs must match the outlet. Never modify the plug in any way. Do

not use any adapter plugs with earthed (grounded) power tools. Unmodified plugs and matching outlets will reduce risk of electric shock

- Avoid body contact with earthed or grounded surfaces, such as pipes, radiators, ranges and refrigerators. There is an increased risk of electric shock if your body is earthed or grounded.

- Do not expose power tools to rain or wet conditions. Water entering a power tool will increase the risk of electric shock.

- Do not abuse the cord. Never use the cord for carrying, pulling or unplugging the power tool. Keep cord away from heat, oil, sharp edges or moving parts. Damaged or entangled cords increase the risk of electric shock.

- When operating the power tool outdoors, use an extension cord suitable for outdoor use. Use a cord suitable for outdoor use reduces the risk of electric shock.

- If operating a power tool in a damp location is unavoidable, use a residual current device (RCD) protected supply. Use of an RCD reduces the risk of electric shock.

Personal safety

- Stay alert, watch what you are doing and use common sense when operating a power tool. Do not use a power tool while you are tired or under the influence of drugs, alcohol or medication. A moment of inattention while operating power tools may result in serious personal injury.

- Use personal protective equipment. Always wear eye protection. Protective equipment such as dust mask, non-skid safety shoes, hard hat, or hearing protection used for appropriated conditions will reduce personal injuries.

- Prevent unintentional starting. Ensure the switch is in the off-position before connecting the power source and/or battery pack, picking up or carrying the tool.

Carrying power tools with your finger on the switch or energizing power tools that have the switch on invites accidents.

- Remove any adjusting key or wrench before turning the power tool on. *A wrench or a key left attached to a rotating part of the power tool may result in personal injury.*

- Do not overreach. Keep proper footing and balance at all times. *This enables better control of the power tool in unexpected situations.*

- Dress properly. Do not wear loose clothing or jewellery. Keep your hair and clothing away from moving parts. *Loose clothes, jewellery or long hair can be caught in moving parts.*

- If devices are provided for the connection of dust extraction and collection facilities, ensure these are connected and properly used. *Use of dust collection can reduce dust-related hazards.*

- Do not let familiarity gained from frequent use of tools allow you to become complacent and ignore tool safety principles. *A careless action can cause severe injury within a fraction of a second.*

Power tool use and care

- Do not force the power tool. Use the correct power tool for your application. *The correct power tool will do the job better and safer at the rate for which it was designed.*

- Do not use the power tool if the switch does not turn it on and off. *Any power tool that cannot be controlled with the switch is dangerous and must be repaired.*

- Disconnect the plug from the power

source and/or battery pack, if detachable, from the power tool before making any adjustments, changing accessories, or storing power tools. *Such preventive safety measures reduce the risk of starting the power tool accidentally.*

- Store idle power tool out of the reach of children and do not allow persons unfamiliar with the power tool or these instructions to operate the power tool. *Power tools are dangerous in the hands of untrained users.*

- Maintain power tools and accessories. Check for misalignment or binding of moving parts, breakage of parts and any other condition that may affect the power tool's operation. If damaged, have the power tool repaired before use. *Many accidents are caused by poorly maintained power tools.*

- Keep cutting tools sharp and clean. *Properly maintained cutting tools with sharp cutting edges are less likely to bind and are easier to control.*

- Use the power tool, accessories and tool bits etc in accordance with these instructions, taking into account the working conditions and the work to be performed. *Use of the power tool for operations different from those intended could result in a hazardous situation.*

- Keep handles and grasping surfaces dry, clean and free from oil and grease. *Slippery handles and grasping surfaces do not allow for safe handling and control of the tool in unexpected situations.*

Battery tool use and care

- Recharge only with the charger specified by the manufacturer. *A charger that is suitable for one type of battery pack may*

h- create a risk of fire when used with another
ig battery pack.

s- **Use power tools only with specifically des-
ve ignated battery packs.** Use of any other bat-
ng tery packs may create a risk of injury and fire.

- **When battery pack is not in use, keep it
:h away from other metal objects, like paper
is clips, coins, keys, nails, screws or other
:e small metal objects, that can make a con-
:l. nection from one terminal to another.**
of Shorting the battery terminals together may
cause burns or a fire.

s- **Under abusive conditions, liquid may be
of ejected from the battery; avoid contact.**
id **If contact accidentally occurs, flush with
:e water. If liquid contacts eyes, additionally
:e seek medical help.** Liquid ejected from the
ny battery may cause irritation or burns.

:- **Do not use a battery pack or tool that is
:d damaged or modified.** Damaged or modi-
n. fied batteries may exhibit unpredictable be-
rp havior resulting in fire, explosion or risk of
:e injury.

- **Do not expose a battery pack or tool to
ol fire or excessive temperature.** Exposure to
c- fire or temperature above 130°C may cause
ig explosion.

- **Follow all charging instructions and do
d. not charge the battery pack or tool out-
nt side the temperature range specified in
d- the instructions.** Charging improperly or
:s at temperatures outside the specified range
e. may damage the battery and increases the
:o risk of fire.

- Remove the batteries from the appliance
:e if you are not going to use it for some time.

- Disconnect the battery charger from the
:i- mains when not in use and before undertak-
at ing any cleaning task.

:- **Do not open the battery/ies under any cir-
:y cumstances whatsoever.**

- When the battery/ies is not in use, keep
it away from other metal objects like paper
clips, coins, keys, screws ... that could con-
nect a terminal to another.

- The battery/ies should be stored at a tem-
perature of below 40°C.

Service

- **Have your power tool serviced by a
qualified repair person using only identi-
cal replacement parts.** This will ensure
that the safety of the power tool is main-
tained

- **Never service damaged battery packs.**
Service of battery packs should be only be
performed by the manufacturer or author-
ized service providers.

- Any misuse or failure to follow the instruc-
tions for use renders the guarantee and the
manufacturer's liability null and void.

Drill safety warnings

- **Wear ear protectors when impact drill-
ing.** Exposure to noise can cause hearing
loss.

- **Use auxiliary handle(s), if supplied
with the tool.** Loss of control can cause
personal injury.

- **Hold power tool by insulated gripping
surfaces, when performing an opera-
tion where the cutting accessory may
contact hidden wiring.** Cutting accessory
contacting a "live" wire may make exposed
metal parts of the power tool "live" and
could give the operator an electric shock.

Screwdriver safety warnings

- **Hold the power tool by insulated grip-
ping surfaces, when performing an op-
eration where the fastener may contact
hidden wiring.** Fasteners contacting a

“live” wire may make exposed metal parts of the power tool “live” and could give the operator an electric shock.

Additional safety warnings

-CAUTION: In order to prevent overheating do not cover the appliance.

-Ensure that neither the air access nor exit become either totally or partially covered by drapery, clothing, etc., as this increases the risk of fire.

- Do not use the battery charger if the cable or plug is damaged.

- Ensure that the voltage indicated on the charger rating label matches the mains voltage before plugging in the charger.

- Connect the battery charge to a socket that can supply a minimum of 10 amperes.

- Only use the appliance with the specific electric connector provided.

- If any of the appliance casings breaks, immediately disconnect the battery charger from the mains to prevent the possibility of an electric shock.

- Do not use the appliance if it has fallen on the floor, if there are visible signs of damage or if it has a leak.

- CAUTION: Maintain the appliance dry.

- CAUTION: Do not use the appliance near water.

- Do not use the appliance with damp hands or feet, or when barefooted.

- Do not clip or crease the power cord.

- Do not allow the power cord to hang or to come into contact with the hot surfaces of the battery charger.

- Check the state of the power cord. Damaged or tangled cables increase the risk of electric shock.

- Do not touch the plug with wet hands.

- Use clamps or a vise to secure the object

to be worked in place. The work will be safer if both hands are free to control the tool.

- Do not touch any of the appliance’s moving parts while it is operating.

- Fully unroll the appliance’s power cable before each use.

- Keep hands and other body parts well away from the work area whilst the tool is in use.

- Do not use the appliance if its accessories are not properly fitted.

- Do not use the appliance if the accessories or consumables attached to it are defective. Replace them immediately.

- Disconnect the appliance from the mains when not in use and before undertaking any cleaning task.

- This appliance is for household use only, not professional, industrial use.

- This appliance is intended for adult use. Ensure that this product is not used by the disabled, children or people unused to its handling.

- This appliance is not a toy. Children should be supervised to ensure that they do not play with the appliance.

- Do not store the appliance on areas where the temperature could be lower than 2°C

- Do not expose the appliance to extreme temperatures.

- Do not expose to extreme temperatures or strong magnetism.

- Keep the appliance in a dry, dust-free place, out of direct sunlight.

- Always check the workpiece before operation and remove any obstructions such as nails, staples, screws, string, rags, cloths and other debris.

- Only use the appliance for carrying out dry tasks.

- Do not use the appliance on any part of the body of a person or animal.

- Let the appliance running with no load for 30 seconds in a safe position. If you notice serious vibration or other defects stop the appliance immediately. Then check the problem and /or proceed as we describe on Anomalies and Repair clause.

- The appliance can be used on surfaces such as: wood, cardboard, plastic, plaster, etc.

Product description and Specifications

Description

- 1 Keyless chuck
- 2 Torque adjustment ring.
- 3 Cooling vents
- 4 Soft grip
- 5 Power light
- 6 Forward/reverse switch
- 7 On / Off / speed adjustment switch
- 8 Battery release button
- 9 Battery
- 10 Function ring
- 11 Charger
- 12 Gear Selector

If the model of your appliance does not have the accessories described above, they can also be bought separately from the Technical Assistance Service.

Charging the battery

Caution: A new battery is not fully charged and must therefore be charged before the appliance is used for the first time.

Caution: During the handling of batteries, do not touch both poles at the same time, as this will provoke the partial discharge of the stocked energy therefore affecting longevity.

- Charge the battery at an atmospheric temperature of between 4 and 40°C.

- When the battery is empty, the appliance is switched off by means of a protective circuit. The inserted tool no longer rotates.

- Plug the charger (11) into the mains. And the green pilot light will turn on

- Remove the battery (9) from the appliance by pressing the battery unlocking button (8) and pulling the battery out of the appliance

- Insert the battery (9) into the charger (11). (Fig B)

- The green pilot light will turn off and the red pilot will turn on to indicate that the battery is under charging process.

- Once the charge is completed the red pilot light will turn off and green pilot light will turn on.

- When the battery is charged disconnect the charger from the mains supply.

- Remove the battery (9) pressing the battery unlocking button (8) and pulling the battery out of the appliance.



Instructions for use

Before use:

- Make sure that all the product's packaging has been removed.

- Ensure that the voltage indicated on the rating label matches the mains voltage before plugging in the appliance.

- Before using this product for the first time, it is important to make a full charge of batteries.

Inserting a bit:

- To open the drill's chuck (1), whilst completely switched off, take firm hold of the back part of the chuck and turn the front part of the chuck counter clockwise.

- Insert the drill bit, screwdriver bit, or other tool/ accessory required for the task, into

the chuck. In order to obtain a secure fastening of the bit, insert the bit as far as you can into the chuck. Take firm hold of the back part of the chuck and turn the front part of the chuck clockwise until it is firmly closed.

- In order to remove accessories from the chuck, follow the same steps as indicated previously but in reverse order

Screwing, drilling/unscrewing:

- To drill or screw, ALWAYS have the direction set to clockwise (CW).

- To unscrew, set the direction to counter clockwise (CCW).

- The appliance should not be in use when changing the screwing direction.

How to select the direction of the rotation (Fig A)

- Do not change the direction of the rotation whilst the tool motor is in operation.

- The appliance has a selector (6), which allows the direction of rotation to be changed.

Electronic speed control: (Fig A)

- The speed of the appliance can be regulated according to the pressure exerted on the on/off switch (7). This function is very useful, as it makes it possible to adapt the speed of the appliance to the type of work that needs to be done.

- If the appliance works continuously at low speed, working life of the appliance will be reduced considerably.

Mechanical Speed change (Fig C)

1st speed: Move backwards the selector (12)

2nd speed: Move forwards the selector (12)

- The appliance should not be in use when changing the speed

Select the function (Fig A, C)

Driving

- Turn the selector (10) until the arrow on the appliance points to (→).

- Turn the selector (2) from (1) to (21) until the desired result is obtained.

Drilling

- Turn the selector (10) until the arrow on the appliance points to (⊞).

Drilling with Impact Function

- Turn the selector (10) until the arrow on the appliance points to (⊞).

Use:

- Select the appliance function desired. (2)
- Turn the appliance on, by using the on/off button (7)

Once you have finished using the appliance:

- Stop the appliance by releasing the on/off switch.

- Remove the battery from the appliance if you are not intending to use the appliance during an extended period.

- Clean the appliance.

Cleaning

- Disconnect the appliance from the mains and allow it to cool before undertaking any cleaning task.

- Clean the electrical equipment and the mains connection with a damp cloth and dry. DO NOT IMMERSE IN WATER OR ANY OTHER LIQUID.

- Clean the equipment with a damp cloth with a few drops of washing-up liquid and then dry.
- Do not use solvents, or products with an acid or base pH such as bleach, or abrasive products, for cleaning the appliance.
- Do not let water or any other liquid get into the air vents to avoid damage to the inner parts of the appliance.
- Never submerge the appliance in water or any other liquid or place it under running water.
- If the appliance is not in good condition of cleanliness, its surface may degrade and inexorably affect the duration of the appliance's useful life and could become unsafe to use.

- These supplies are available in specialist shops.



Anomalies and repair

- Take the appliance to an authorised technical support service if product is damaged or other problems arise. Do not attempt to disassemble or repair the appliance yourself as this may be dangerous.
- If the connection to the mains has been damaged, it must be replaced, take the appliance to an authorised technical support service. Do not attempt to disassemble or repair the appliance by yourself in order to avoid a hazard.

Supplies

- Always use original supplies, designed specifically for your appliance model.

Specifications:

CID18K-2

- Rated Voltage (V):	18
- Battery capacity (A-h):	1.5
- No load speed (rpm):	0-400/0-1500
- Max drilling torque (N.m):	30
- Maximum capacity in steel (mm):	10
- Maximum capacity in wood (mm):	25
- Maximum capacity in masonry (mm):	8
- Drill chuck capacity (mm):	1-10
- Keyless Chuck	yes
- No. of torque settings	21+2
- Reversible / Electronic	yes
- Charging time (hours):	1
- Weight (Kg):	1,35
- Sound Pressure level (LpA) =	84.7B(A), KpA = 3dB
- Sound Power level (LwA) =	= 95.7dB(A), KWA = 3dB
- Vibration	9,138 m/s ² , K=1.5 m/s ²

NB: These specifications are subject to change without notice of purpose of improvement.

-Measured sound level determined according EN60745

-The vibration emission level given in this information sheet has been measured according EN60745 and may be used to compare one tool with other. It may be used for a preliminary assessment of exposure

-The vibration value during actual use of the power tool can differ from the declared total value depending on the way in which tool is used

-It's necessary identify safety measures to protect the operator that are based on an estimation of exposure in the actual conditions of use (taking account of all parts of the operating cycle such as the times when the tool is switched off and when it is running idle in addition to the trigger time).

For EU product versions and/or in case that it is requested in your country:

Ecology and recyclability of the product

- The materials of which the packaging of this appliance consists are included in a collection, classification and recycling system. Should you wish to dispose of them, use the appropriate public recycling bins for each type of material.

- The product does not contain concentrations of substances that could be considered harmful to the environment.

- This appliance contains, or could contain, oil. Remember that one should abide by the regulations concerning the elimination of this type of contaminant.

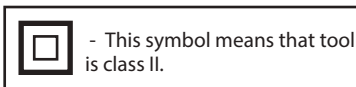
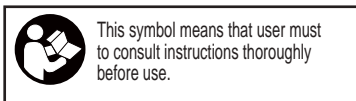
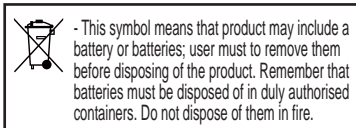
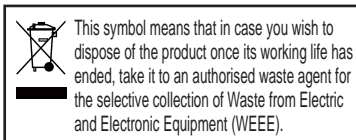

CE Declaration of conformity

We hereby declare, under our own responsibility, that the **CASALS** products described in this manual CID18K-2 comply with the following standards: EN 60745-1 EN 60745-2-1, EN 60745-2-2, EN 55014-1, EN 55014-2, EN 61000-3-2, EN 61000-3-3 and EN 62321 in accordance with EU Directives 2006/42/EC, 2014/30/EU and 2011/65/EU.

A. Martí i Vergé
Engineering director for Casals Power Tools, S.L.



Oliana, 8/04/2019,
Av. Barcelona 25790
Oliana, Lleida, Spain

Taladro percutor a batería CID18K-2

Distinguido cliente,
Le agradecemos su confianza en Casals.
Gracias a su continuo esfuerzo e innovación,
junto con el hecho superar los más estrictos
controles de calidad, Casals desarrolla po-
tentes herramientas eléctricas para los trabajos
más duros.

ADVERTENCIAS DE SEGURIDAD GENERALES PARA HERRAMIENTAS ELÉCTRICAS

⚠ ATENCIÓN Lea todas las advertencias
de seguridad, instrucciones, ilustraciones y
especificaciones que acompañan a esta her-
ramienta eléctrica. *El incumplimiento de las
instrucciones descritas a continuación podría
provocar una descarga eléctrica, un incendio
y/o lesiones graves.*

Guarde todas las advertencias e instruccio- nes para futuras consultas

*El término "herramienta eléctrica" empleado
en las advertencias se refiere tanto a las her-
ramientas eléctricas con alimentación por red
(con cable) como a las alimentadas por batería
(sin cable).*

Seguridad del puesto de trabajo

- Mantenga el área de trabajo limpia y bien
iluminada. *Las áreas desordenadas y oscuras
son propensas a que ocurran accidentes.*
- No utilice herramientas eléctricas en entor-
nos que puedan presentar un riesgo de ex-
plosión, como por ejemplo al trabajar cerca
de líquidos, gases o polvos inflamables. *Las
herramientas eléctricas producen chispas, que
pueden encender el polvo o los gases.*
- No permita que se acerquen niños ni otras
personas mientras utiliza una herramienta

eléctrica. *Las distracciones pueden hacerle
perder el control.*

Seguridad eléctrica

- Los enchufes de la herramienta eléctrica
deben ser adecuados para la toma de corri-
ente utilizada. Nunca modifique el enchufe
de ninguna forma. No utilice adaptadores
para herramientas eléctricas provistas
de una toma de tierra (masa). *Si se utilizan
enchufes sin modificar y adecuados para las to-
mas de corriente utilizadas se reduce el riesgo
de sufrir descargas eléctricas.*
- Evite que su cuerpo toque partes conec-
tadas a tierra como tuberías, radiadores,
cocinas y refrigeradores. *El riesgo a sufrir
descargas eléctricas es mayor si su cuerpo tie-
ne contacto con tierra.*
- No exponga las herramientas eléctricas a
la lluvia ni a la humedad. *Existe el peligro de
recibir una descarga eléctrica si penetran cier-
tos líquidos en la herramienta eléctrica.*
- No fuerce el cable. No utilice el cable de red
para transportar o colgar la herramienta eléc-
trica, ni tire de él para desenchufarla. Man-
tenga el cable de red alejado de fuentes de
calor, aceite, bordes afilados o piezas móvi-
les. *Los cables de red dañados o enredados au-
mentan el riesgo de sufrir descargas eléctricas.*
- Cuando trabaje con la herramienta eléctrica
al aire libre, utilice un cable de prolonga-
ción adecuado para el uso en exteriores. *La
utilización de un cable de prolongación adecu-
ado para el uso en exteriores reduce el riesgo
de sufrir descargas eléctricas.*
- Si debe utilizarse la herramienta eléctrica
en una zona húmeda, conéctela a una
fuente de alimentación equipada con un
interruptor diferencial de seguridad. *El uso
de un interruptor diferencial reduce el riesgo de
accidentes eléctricos.*

Seguridad personal

- Permanezca alerta, vigile sus acciones y utilice el sentido común cuando trabaje con una herramienta eléctrica. No utilice una herramienta eléctrica si se encuentra cansado o bajo la influencia de drogas, alcohol o medicamentos. *Un instante de descuido mientras trabaja con herramientas eléctricas puede provocar lesiones personales graves*

- Utilice un equipo de protección personal. Utilice siempre protección ocular. *Usar elementos tales como máscara antipolvo, zapatos con suela antideslizante de seguridad, casco o protección auditiva, en las condiciones apropiadas, ayuda a reducir el riesgo de posibles lesiones*

- Evite una puesta en marcha fortuita. Compruebe que el interruptor esté en posición de apagado antes de conectar la herramienta a la corriente y/o a la batería, así como antes de recogerla o transportarla. *Transportar las herramientas eléctricas con el dedo en el interruptor, o conectarlas a la corriente con el gatillo en posición de encendido, conlleva un grave riesgo de accidentes.*

- Retire las herramientas de ajuste o llaves fijas antes de activar la herramienta eléctrica. *Una herramienta de ajuste o llave fija colocada en una pieza giratoria de la herramienta eléctrica puede provocar lesiones personales*

- No trabaje a una distancia excesiva. Mantenga en todo momento una postura firme y equilibrada. *Ello le permitirá controlar mejor la herramienta eléctrica en caso de presentarse una situación inesperada*

- Vista de forma adecuada. No utilice ropas holgadas ni joyas. Mantenga los cabellos y la ropa alejados de las partes móviles. *Las ropas holgadas, las joyas o los cabellos largos pueden quedar atrapados en las partes móviles*

- Si se incluyen dispositivos para la con-

xión de accesorios de extracción y recogida de polvo, compruebe que estén bien conectados y que se utilizan correctamente. *El uso de un accesorio de recogida de polvo puede reducir los peligros relacionados con la presencia de polvo*

- Aunque esté familiarizado con el uso de las herramientas eléctricas, no se confíe hasta el punto de no tener en cuenta los principios de seguridad de la herramienta. *Un descuido puede provocar lesiones graves en un instante.*

Utilización y mantenimiento de las herramientas eléctricas

- No fuerce la capacidad de trabajo de la herramienta eléctrica. Utilice la herramienta adecuada para cada aplicación. *La herramienta eléctrica correcta hará un trabajo mejor y más seguro, acorde con la finalidad para la que fue diseñada*

- No utilice la herramienta eléctrica si el interruptor de activación/desactivación no funciona. *Las herramientas eléctricas que no puedan controlarse con el interruptor son peligrosas y deben repararse*

- Desconecte el enchufe de la fuente de alimentación y/o retire la batería de la herramienta eléctrica, si es desmontable, antes de realizar ajustes, cambiar accesorios o almacenar las herramientas eléctricas. *Aplicando estas medidas de seguridad se reduce el riesgo de poner en marcha la herramienta eléctrica de manera accidental*

- Guarde las herramientas eléctricas fuera del alcance de los niños, y no permita su utilización a personas que no estén familiarizadas con su uso o que no hayan leído estas instrucciones. *Las herramientas eléctricas utilizadas por personas inexpertas son peligrosas*

la
c-
so
de
n-
de
ñe
as
es

- Conserve en buen estado las herramientas eléctricas y sus accesorios. Compruebe el correcto ajuste y la sujeción de las piezas móviles, posibles roturas y otros condicionantes que puedan afectar al funcionamiento de la herramienta. Si está dañada, la herramienta eléctrica debe hacerse reparar antes de usarla. *Muchos accidentes se producen debido a un mantenimiento insuficiente de las herramientas eléctricas*

a-

- Mantenga las herramientas de corte afiladas y limpias. *Unas herramientas de corte en buen estado, con unos bordes bien afilados, son más difíciles de doblar y se controlan mejor*

la
ta
ni-
y
je

- Utilice la herramienta eléctrica, accesorios, útiles, etc. siguiendo estas instrucciones, considerando las condiciones de trabajo y la tarea a realizar. *El uso de herramientas eléctricas para trabajos diferentes de aquellos para los que han sido concebidas puede resultar peligroso.*

el
no
no
li-
li-
a-
as
o

- Mantenga las empuñaduras y las superficies de sujeción secas, limpias y libres de aceite y grasa. *Si las empuñaduras y las superficies de sujeción están resbaladizas no permiten controlar adecuadamente la herramienta en situaciones imprevistas*

Utilización y mantenimiento de las herramientas a batería

li-
ce
ta
ra

- Realice la recarga sólo con el cargador especificado por el fabricante. *Un cargador adecuado para un tipo determinado de batería puede provocar un incendio si se utiliza con otra batería.*

su
li-
to
c-
on

- Utilice las herramientas eléctricas sólo con las baterías designadas específicamente para ellas. *El uso de cualquier otra batería puede suponer un riesgo de lesiones e incendios.*

- Cuando no utilice la batería, guárdela separada de clips, monedas, llaves, clavos,

tornillos u otros objetos metálicos que puedan conectar un polo con el otro. *El cortocircuito de los terminales de la batería puede provocar quemaduras o un incendio.*

- La utilización inadecuada de la batería puede provocar fugas de líquido. Evite el contacto con él. En caso de un contacto accidental, enjuague el área afectada con abundante agua. Si el líquido entra en contacto con los ojos, acuda a un centro médico. *El líquido de la batería puede irritar la piel o producir quemaduras.*

- No utilice la batería ni la herramienta si están dañadas o se han modificado. *Las baterías dañadas o modificadas pueden no funcionar correctamente y provocar un incendio, una explosión o riesgo de lesiones.*

- No eche la batería ni la herramienta al fuego, ni las someta a temperaturas excesivas. *La batería puede explotar si se echa al fuego o se expone a temperaturas superiores a 130 °C.*

- Siga todas las instrucciones de carga y no cargue la batería ni la herramienta fuera del intervalo de temperaturas especificado en las instrucciones. *Una carga incorrecta o a temperaturas fuera del intervalo especificado pueden dañar la batería y aumentan el riesgo de provocar un incendio.*

- Retire las baterías del aparato si no va a utilizarlo durante algún tiempo.

- Desconecte el cargador de baterías de la red cuando no lo utilice y antes de realizar cualquier operación de limpieza.

- No abra la/s batería/s bajo ningún motivo.

- Cuando la/s batería/s no esté/n en uso, manténgala/s alejada/s de otros objetos metálicos como clips sujetapapeles, monedas, llaves, tornillos, etc., que puedan conectar un polo con el otro.

- Guarde la/s batería/s en lugares donde la temperatura no supere los 40 °C.

Mantenimiento

- Haga reparar su herramienta eléctrica por un profesional, empleando exclusivamente piezas de repuesto originales. Así se garantiza el mantenimiento de la seguridad de la herramienta eléctrica

- **Nunca intente reparar las baterías dañadas.** La reparación de las baterías sólo debe realizarla el fabricante o los proveedores de servicio autorizados.

- Toda utilización inadecuada o que no siga las instrucciones de uso comportará la anulación de la garantía y de la responsabilidad del fabricante.

Advertencias de seguridad para el taladro

- **Utilice protectores auditivos cuando perfore con percusión.** La exposición al ruido puede provocar pérdida de audición.

- **Utilice la(s) empuñadura(s) auxiliar(es), si se suministra(n) con la herramienta.** La pérdida de control puede provocar lesiones personales.

- **Sujete la herramienta eléctrica por las superficies de sujeción aisladas cuando realice una operación en la que el accesorio de corte pueda entrar en contacto con cables ocultos.** Si el accesorio de corte entra en contacto con un cable "cargado" puede que las partes metálicas expuestas de la herramienta eléctrica también queden "cargadas" y que el operario sufra una descarga eléctrica.

Advertencias de seguridad para el destornillador

- **Sujete la herramienta eléctrica por las superficies de sujeción aisladas cuando realice una operación en la que la broca o útil de trabajo pueda entrar en contac-**

to con cables ocultos. Si los útiles de trabajo entran en contacto con un cable «conductor» puede que las partes metálicas expuestas de la herramienta eléctrica también queden «cargadas» y que el operario sufra una descarga eléctrica.

Advertencias de seguridad adicionales

- **PRECAUCIÓN:** Para evitar sobrecalentamientos, no cubra el aparato.

- Evite que tanto la entrada como la salida de aire queden total o parcialmente tapadas por muebles, cortinajes, ropas, etc., ya que aumentaría el riesgo de incendio.

- No utilice el cargador de baterías si el cable eléctrico o el enchufe están dañados.

- Antes de conectar el cargador, compruebe que el voltaje indicado en la etiqueta de características del mismo coincida con el voltaje de la red eléctrica.

- Conecte el cargador de baterías a una toma de corriente que soporte como mínimo 10 amperios.

- Utilice el aparato solamente con el conector eléctrico específico suministrado.

- Si se rompe alguna de las carcasas del aparato, desconecte inmediatamente el cargador de baterías de la red eléctrica para evitar posibles descargas eléctricas.

- No utilice el aparato si se ha caído al suelo, si se aprecian señales visibles de daños o si se observan fugas.

- **PRECAUCIÓN:** Mantenga el aparato seco.

- **PRECAUCIÓN:** No utilice el aparato cerca del agua.

- No utilice el aparato con las manos o los pies húmedos, ni con los pies descalzos.

- No deje que el cable eléctrico quede atrapado o arrugado.

- Procure que el cable eléctrico no quede colgando y que no entre en contacto con las su-

perfiles calientes del cargador de baterías.

- Compruebe el estado del cable eléctrico. - Los cables dañados o enredados aumentan el riesgo de sufrir descargas eléctricas.

- No toque el enchufe con las manos mojadas.

- Utilice prensas de sujeción o un tornillo de banco para sujetar la pieza a trabajar. El trabajo será más seguro si puede controlarse la herramienta con ambas manos.

- No toque las partes móviles del aparato mientras está en marcha.

- Antes de cada uso, desenrolle completamente el cable de alimentación del aparato.

- Mantenga las manos y otras partes del cuerpo alejadas de la zona de trabajo mientras esté utilizando la herramienta.

- No utilice el aparato si sus accesorios no están debidamente acoplados.

- No utilice el aparato si los accesorios o consumibles acoplados a él presentan defectos. Sustitúyalos inmediatamente.

- Desconecte el aparato de la red cuando no lo utilice y antes de realizar cualquier operación de limpieza.

- Este aparato está pensado únicamente para un uso doméstico, no para uso profesional ni industrial.

- Este aparato está diseñado para su uso por parte de personas adultas. No permita que lo utilicen personas no familiarizadas con este tipo de producto, personas discapacitadas o niños.

- Este aparato no es un juguete. Preste atención a los niños y asegúrese de que no juegan con el aparato.

- No guarde el aparato en lugares donde la temperatura ambiente pueda ser inferior a 2 °C.

- No exponga el aparato a temperaturas extremas.

- No exponga el aparato a temperaturas extremas ni a campos magnéticos intensos.

- Guarde el aparato en un lugar seco, sin polvo y alejado de la luz del sol.

- Compruebe siempre la pieza de trabajo antes de utilizar el aparato y retire posibles obstrucciones tales como clavos, grapas, tornillos, cuerdas, jirones, retales de ropa y otros restos de materiales.

- Utilice el aparato solamente para realizar tareas en seco.

- No utilice el aparato sobre ninguna parte del cuerpo de una persona o animal.

- Deje en marcha el aparato sin carga durante 30 segundos y en una posición segura. Pare inmediatamente el aparato si percibe una vibración considerable o si detecta cualquier otro defecto. A continuación, compruebe cuál es el problema y/o proceda de la forma descrita en el apartado de Anomalías y Reparaciones.

- El aparato puede trabajar en superficies tales como: madera, cartón, plástico, yeso, etc.

Descripción y especificaciones del producto

Descripción

- 1 Portabrocas sin llave
- 2 Anillo de ajuste del par de apriete.
- 3 Ranuras de refrigeración
- 4 Empuñadura blanda
- 5 Piloto luminoso
- 6 Interruptor de avance/retroceso
- 7 Interruptor de Encendido / Apagado / ajuste de la velocidad
- 8 Botón de extracción de la batería
- 9 Batería
- 10 Anillo selector de función
- 11 Cargador
- 12 Selector de velocidad

En caso de que su modelo de aparato no disponga de los accesorios descritos ante-

riormente, éstos también pueden adquirirse por separado en los Servicios de Asistencia Técnica.

Cargar la batería

Atención: Una batería nueva no viene con carga completa y debe ser cargada al máximo antes de usar el aparato por primera vez.

Atención: Durante el proceso de manipulación de la batería, no tocar simultáneamente sus dos polos, ya que provocaría una descarga de parte de su energía almacenada, afectando directamente a su longevidad.

- Cargue la batería a una temperatura ambiente de entre 4 y 40 °C.

- Cuando la batería está agotada, el aparato se desactiva por la acción de un circuito de protección. La herramienta insertada deja de rotar.

- Conecte el cargador (11) a la red eléctrica. El piloto luminoso verde se iluminará

- Retire la batería (9) del aparato pulsando el botón de desbloqueo de la batería (8) y extrayéndola del aparato

- Inserte la batería (9) en el cargador (11). (Fig B)

- El piloto luminoso verde se apagará y el piloto luminoso rojo se iluminará para indicar que la batería se está cargando.

- Cuando la carga se haya completado, el indicador luminoso rojo se pondrá verde.

- Una vez cargada la batería, desconecte el cargador de la red eléctrica.

- Retirar la batería (9) del aparato pulsando el botón de desbloqueo de la batería (8) y tirando de la batería hacia el exterior del aparato.



Instrucciones de uso

Notas previas al uso:

- Compruebe que ha retirado todo el material de embalaje del producto.

- Antes de conectar el aparato a la red, comprue-

be que el voltaje indicado en la placa de características coincide con el voltaje de red.

- Antes de usar este producto por primera vez, es importante cargar completamente las baterías.

Insertar una broca:

- Para abrir el portabrocas (1), con el aparato desactivado, sujete con firmeza la parte posterior del portabrocas y haga girar la parte delantera del portabrocas en sentido antihorario.

- Introduzca la broca, el destornillador u otras herramientas/accesorios necesarios para realizar el trabajo, en el portabrocas. Para que la broca quede bien sujeta, insértela el máximo posible en el mandril. Sujete con firmeza la parte posterior del portabrocas y gire la parte delantera del portabrocas en sentido horario hasta que quede bien cerrado.

- Para retirar los accesorios del portabrocas, repita los pasos indicados anteriormente pero en orden inverso

Atornillado / desatornillado, perforado:

- Para perforar o atornillar, mantenga SIEMPRE la dirección fija en el sentido horario (CW).

- Para desatornillar, fije la dirección en el sentido antihorario (CCW).

- No utilice el aparato mientras cambia la dirección de atornillado.

Cómo seleccionar la dirección de rotación (Fig A)

- No cambie la dirección de rotación mientras el motor de la herramienta está funcionando.

- El aparato dispone de un selector (6), que permite cambiar la dirección de la rotación.

Control electrónico de velocidad: (Fig A)

- La velocidad del aparato puede regularse mediante la presión ejercida sobre el interruptor de activación/desactivación (7). Esta función es muy

útil, ya que permite adaptar la velocidad del aparato al tipo de trabajo que se precise realizar.

- Si el aparato funciona continuamente a velocidad lenta, su vida útil se reducirá considerablemente.

Cambio de velocidad mecánico (Fig C)

1ª velocidad: Mueva el selector hacia atrás (12)

2ª velocidad: Mueva el selector hacia delante (12)

- No utilice el aparato mientras cambia la velocidad

Seleccionar la función (Fig A, C)

Atornillar

- Gire el selector (10) hasta que la flecha del aparato señale la posición (←).

- Gire el selector (2) de la posición (1) a la (21) hasta que obtenga el resultado deseado.

Taladrar

- Gire el selector (10) hasta que la flecha del aparato señale la posición (⊞).

Taladrar con Función Impacto

- Gire el selector (10) hasta que la flecha del aparato señale la posición (⊞).

Uso:

- Seleccione la función deseada del aparato. (2)

- Active el aparato con el botón de activación/desactivación (7)

Una vez finalizado el uso del aparato:

- Pare el aparato soltando el interruptor de activación/desactivación.

- Retire la batería del aparato si no tiene pensado utilizarlo durante mucho tiempo.

- Limpie el aparato.

Limpieza

- Desconecte el aparato de la red eléctrica y dé-

jelo enfriar antes de iniciar cualquier operación de limpieza.

- Limpie el conjunto eléctrico y el conector de red con un paño húmedo y séquelos a continuación. **NUNCA LOS SUMERJA EN AGUA NI EN NINGÚN OTRO LÍQUIDO.**

- Limpie el aparato con un paño húmedo impregnado con unas gotas de detergente y séquelo a continuación.

- No utilice disolventes, ni productos con un factor pH ácido o básico como la lejía, ni productos abrasivos, para la limpieza del aparato.

- No permita que penetre agua ni ningún otro líquido por las aberturas de ventilación para evitar daños en las partes operativas interiores del aparato.

- Nunca sumerja el aparato en agua ni en ningún otro líquido, ni lo ponga debajo del grifo.

- Si el aparato no se mantiene en buen estado de limpieza su superficie puede deteriorarse, reduciendo notablemente su vida útil e incluso provocando que su uso resulte poco seguro.

Consumibles

- Utilice siempre consumibles originales, diseñados específicamente para este modelo de aparato.

- Podrá adquirir este tipo de consumibles en tiendas especializadas.

Anomalías y reparación

- Si el aparato está averiado o se observan otros problemas, llévalo a un Servicio de Asistencia Técnica autorizado. No intente desmontarlo o repararlo ya que puede existir peligro.

- Si la conexión a la corriente está dañada, debe sustituirse. Llevar el aparato a un Servicio de Asistencia Técnica autorizado. No intente desmontarlo o repararlo ya que puede existir peligro.

Características:**CID18K-2**

- Voltaje nominal (V):	18
- Capacidad batería (A-h):	1,5
- Velocidad en vacío (rpm):	0-400/0-1500
- Potencia máxima del par de apriete de perforado (N.m):	30
- Capacidad máxima con acero (mm):	10
- Capacidad máxima con madera (mm):	25
- Capacidad máxima con mampostería (mm):	8
- Capacidad del portabrocas (mm):	1-10
- Portabrocas sin llave	sí
- Nº ajustes par de apriete	21+2
- Reversible / Electrónico	sí
- Tiempo de carga (horas):	1
- Peso (kg):	1,35
- Nivel de presión sonora (LpA) =	= 84.7B(A), KpA = 3dB
- Nivel de potencia sonora (LwA) =	= 95.7dB(A), KWA = 3dB
- Vibración	9,138 m/s2, K=1,5 m/s2

Nota: Estas características pueden estar sujetas a cambios sin previo aviso, debido a mejoras en el producto.

-Nivel de presión sonora medido conforme a EN60745

- El nivel de emisión de vibraciones facilitado en esta hoja de características ha sido medido de conformidad con la norma EN60745 y puede utilizarse para comparar una herramienta con otra. Puede usarse como valoración preliminar de exposición

- La emisión de vibraciones durante el uso real de la herramienta eléctrica puede variar del valor total declarado en función del tipo de uso que se haga

-Es necesario identificar las medidas de seguridad para la protección del operario basadas en una estimación de las exposiciones en condiciones reales de uso (teniendo en cuenta todas las partes del ciclo operativo así como las veces

que se desconecta el aparato y cuando está en reposo, además del tiempo de activación).

Para productos de la Unión Europea y/o en caso de que así lo exija la normativa en su país de origen:

Ecología y reciclabilidad del producto

- Los materiales que constituyen el envase de este aparato, están integrados en un sistema de recogida, clasificación y reciclado de los mismos. Si desea deshacerse de ellos, puede utilizar los contenedores públicos apropiados para cada tipo de material.

- El producto está exento de concentraciones de sustancias que se puedan considerar dañinas para el medio ambiente.

- Este aparato contiene, o puede contener, aceite. Recordar que deben respetarse las reglamentaciones concernientes a la eliminación de este tipo de contaminante.



- Este símbolo significa que si desea deshacerse del producto, una vez transcurrida la vida útil del mismo, debe depositarlo por los medios adecuados a manos de un gestor de residuos autorizado para la recogida selectiva de Residuos de Aparatos Eléctricos y Electrónicos (RAEE).



- Este símbolo significa que el producto puede disponer de pilas o baterías en su interior, las cuales deben ser retiradas previamente antes de deshacerse del producto. Recuerde que las pilas/baterías deben depositarse en contenedores especiales autorizados. Y que nunca deben tirarse al fuego.



- Este símbolo significa que el usuario debe estudiar minuciosamente las advertencias de seguridad y las instrucciones del aparato antes de usarlo.



- Este símbolo significa que la herramienta es de clase II

CE Declaration of conformity

Declaramos bajo nuestra sola responsabilidad que los productos marca **CASALS** descritos en este manual CID18K-2 están en conformidad con las normas o documentos normalizados siguientes: EN 60745-1, EN 60745-2-1, EN 60745-2-2, EN 55014-1, EN 55014-2, EN 61000-3-2, EN 61000-3-3 y EN 62321 de acuerdo con las directivas europeas 2006/42/EC, 2014/30/EU y 2011/65/EU.

A. Martí i Vergé
Engineering director for Casals Power Tools.

Oliana, 8/04/2019,
Av. Barcelona 25790
Oliana, Lleida, Spain

Perceuse sans fil

7-8 % ? ! &

Cher Client,

Nous vous remercions de votre confiance en Casals.

Grâce à ses efforts continus, à sa fonctionnalité novatrice et à des contrôles de qualité très stricts, Casals développe différents outils électriques qui résistent aux travaux les plus exigeants.

AVERTISSEMENTS DE DANGERS GÉNÉRAUX POUR LES OUTILS ÉLECTRIQUES

! **AVERTISSEMENT** Lire tous les avertissements, instructions, illustrations et spécifications de sécurité joints à cet outil électrique. *Le non-respect des instructions ci-dessous peut entraîner un choc électrique, un incendie et/ou une blessure sérieuse.*

Conservez tous les avertissements et toutes les instructions afin de vous y reporter dans le futur

Le terme « outil électrique » employé dans le présent manuel se réfère à votre outil électrique (filaire) fonctionnant sur secteur ou à votre outil électrique (sans fils) fonctionnant avec batterie.

Sécurité de la zone de travail

- **Veiller à maintenir l'espace de travail propre et bien éclairé.** *Les espaces encombrés ou sombres sont propices aux accidents*

- **Ne pas faire fonctionner les outils électriques dans une atmosphère explosive, par exemple en présence de liquides inflammables, de gaz ou de poussières.** *Les outils électriques produisent des étincelles qui peuvent enflammer les poussières ou les fumées.*

- **Maintenir les enfants et les personnes présentes à l'écart pendant l'utilisation de l'outil.**

Les distractions peuvent vous faire perdre le contrôle de l'outil.

Sécurité électrique

- **Les fiches de l'outil électrique doivent être adaptées au socle. Ne jamais modifier la fiche de quelque façon que ce soit. Ne pas utiliser d'adaptateurs avec des outils à branchement de terre.** *Des fiches non modifiées et des socles adaptés réduiront le risque de choc électrique.*

- **Éviter tout contact du corps avec des surfaces reliées à la terre telles que les tuyaux, les radiateurs, les cuisinières et les réfrigérateurs.** *Il existe un risque accru de choc électrique si votre corps est relié à la terre.*

- **Ne pas exposer les outils à la pluie ou à des conditions humides.** *La pénétration d'eau à l'intérieur d'un outil électrique augmente le risque de choc électrique.*

- **Ne pas maltraiter le cordon. Ne jamais utiliser le cordon pour porter, tirer ou débrancher l'outil. Maintenir le cordon à l'écart de la chaleur, du lubrifiant, des arêtes ou des parties en mouvement.** *Les cordons endommagés ou emmêlés augmentent le risque de choc électrique.*

- **Dans le cas d'une utilisation de l'outil à l'extérieur, utiliser une rallonge adaptée à l'utilisation extérieure.** *L'utilisation d'un cordon adapté à l'utilisation extérieure réduit le risque de choc électrique.*

- **Si l'outil doit fonctionner dans un lieu humide, utiliser un dispositif à courant différentiel résiduel (RCD) en guise de protection.** *Utiliser un RCD permet de réduire le risque de choc électrique.*

Sécurité personnelle

- **Rester vigilant, regarder ce que vous êtes**

é-
il.
le

en train de faire et faire preuve de bon sens dans l'utilisation de l'outil. Ne pas utiliser un outil lorsque vous êtes fatigué ou sous l'emprise de drogues, d'alcool ou de médicaments. *Un moment d'inattention lors de l'utilisation d'un outil peut entraîner de graves blessures physiques.*

re
re
er
nt
es

- Porter l'équipement de protection individuelle adaptée. Toujours porter une protection pour les yeux. *Les équipements de sécurité tels que les masques contre les poussières, les chaussures de sécurité antidérapantes, les casques ou les protections acoustiques utilisés pour les conditions appropriées réduiront les blessures des personnes.*

ir-
x,
a-
ue

- Éviter tout démarrage intempestif. S'assurer que l'interrupteur est en position arrêté avant de brancher l'outil au secteur et/ou au bloc de batteries, de le ramasser ou de le porter. *Porter des outils en ayant le doigt sur l'interrupteur ou brancher des outils dont l'interrupteur est en position marche est source d'accidents.*

es
à
ue

- Retirer toute clé de réglage avant de mettre l'outil en marche. *Une clé laissée fixée sur une partie tournante de l'outil peut donner lieu à des blessures de personnes.*

li-
er

- Ne pas se précipiter. Garder une position et un équilibre adaptés à tout moment. *Cela permet un meilleur contrôle de l'outil dans des situations inattendues.*

a-
es
ou
ic-

- S'habiller de manière adaptée. Ne pas porter de vêtements amples ou de bijoux. Garder les cheveux et les vêtements à distance des parties en mouvement. *Les vêtements amples, les bijoux ou les cheveux longs peuvent être pris dans des parties en mouvement.*

u-
n-
n.
de

- Si des dispositifs sont fournis pour le raccordement d'équipements pour l'extraction et la récupération des poussières, s'assurer qu'ils sont connectés et correctement utili-

sés. *Utiliser des collecteurs de poussière peut réduire les risques dus aux poussières.*

- Malgré l'expérience acquise grâce à l'utilisation fréquente des outils, rester vigilant et ne pas ignorer leurs règles de sécurité. *Une imprudence peut entraîner de graves blessures en une fraction de seconde.*

Utilisation et entretien de l'outil

- Ne pas forcer la capacité de travail de l'outil. Utiliser l'outil approprié pour chaque application. *En utilisant l'outil adapté, le résultat sera meilleur et plus sûr, en accord avec la finalité pour laquelle il a été conçu.*

- Ne pas utiliser l'outil si l'interrupteur ne permet pas de passer de l'état de marche à arrêté et vice versa. *Un outil qui ne peut pas être commandé par l'interrupteur est dangereux et doit être réparé.*

- Débrancher la prise de courant et/ou retirer le corps de la batterie de l'outil électrique, si possible, avant d'effectuer toute sorte de réglages, de changer d'accessoires ou de stocker l'outil. *Ces mesures de sécurité permettent de réduire le risque de mise en route accidentelle de l'outil.*

- Conserver les outils à l'arrêt hors de la portée des enfants et ne pas permettre à des personnes ne connaissant pas l'outil ou les présentes instructions de le faire fonctionner. *Les outils sont dangereux entre les mains d'utilisateurs novices.*

- Respecter l'entretien de l'outil et de ses accessoires. Vérifier qu'il n'y a pas de mauvais alignement ou de blocage des parties mobiles, des pièces cassées ou toute autre condition pouvant affecter le fonctionnement de l'outil. En cas de dommages, faire réparer l'outil avant de l'utiliser. *De nombreux accidents sont dus à des outils mal entretenus.*

- **Garder affûtés et propres les outils permettant de couper.** *Des outils destinés à couper, correctement entretenus, avec des pièces coupantes tranchantes, sont moins susceptibles de bloquer et sont plus faciles à contrôler.*

- **Utiliser l'outil, les accessoires et les lames etc., conformément à ces instructions, en tenant compte des conditions de travail et du travail à réaliser.** *L'utilisation de l'outil pour des opérations différentes de celles prévues pourrait donner lieu à des situations dangereuses.*

- **Garder sèches, propres et dépourvues de lubrifiant et de graisse les poignées et les surfaces de préhension.** *Des poignées et surfaces de préhension glissantes ne permettent pas de tenir et de contrôler l'outil en toute sécurité lors de situations inattendues.*

Utilisation et entretien de la batterie de l'outil

- **Uniquement recharger l'outil avec le chargeur recommandé par le fabricant.** *Un chargeur destiné à une batterie en particulier risque d'entraîner un incendie s'il est utilisé avec une autre batterie.*

- **Toujours utiliser les outils avec la batterie recommandée.** *Utiliser un autre type de batterie risque d'entraîner des blessures ou un incendie.*

- **Lorsqu'elle n'est pas utilisée, conserver la batterie loin d'autres objets métalliques comme des trombones, des pièces, des clés, des clous, des vis ou autres petits objets qui pourraient créer une connexion d'une borne à une autre.** *Causer un court-circuit au niveau des bornes de la batterie risque d'entraîner des brûlures ou un incendie.*

- **Dans des conditions d'utilisation abusives, le liquide peut être projeté hors de la batterie.** Éviter tout contact. En cas de contact

accidental, rincer à l'eau. Si le liquide entre en contact avec les yeux, consulter un médecin. *Le liquide projeté hors de la batterie peut causer des irritations ou des brûlures.*

- **Ne pas utiliser de batterie ou d'outil endommagé ou modifié.** *Les batteries endommagées ou modifiées peuvent avoir un comportement imprévisible et entraîner un incendie, une explosion ou des blessures.*

- **Ne pas exposer une batterie ou un outil endommagé à un feu ou à une température excessive.** *Une exposition à un feu ou à une température supérieure à 130°C peut causer une explosion.*

- **Suivre toutes les instructions de charge et ne pas charger la batterie ni l'outil en dehors de l'éventail de températures indiqué dans les instructions.** *Charger la batterie de façon inappropriée ou en dehors de l'éventail de températures indiqué peut endommager la batterie et augmenter le risque d'incendie.*

- Retirer la batterie de l'outil si nous ne comptez pas l'utiliser pendant un certain temps.

- Débrancher le chargeur de batterie lorsqu'il n'est pas utilisé et avant d'entreprendre son nettoyage.

- Ne jamais ouvrir la ou les batteries, peu importe la raison.

- Lorsqu'elle/s n'est/sont pas utilisée/s, conserver la ou les batteries loin d'autres objets métalliques comme des trombones, des pièces, des clés, des vis, etc. qui pourraient créer une connexion d'une borne à une autre.

- La ou les batteries doivent être stockées à une température inférieure à 40°C.

Service

- **S'assurer que le service de maintenance de l'outil est effectué par le personnel spécialisé, et que, dans le cas où vous auriez besoin de pièces de rechange, celles-ci**

re **soient originales.** *Cela assurera que la sécurité de l'outil est maintenue*
in
rie
n- **- Ne réparer jamais une batterie endommagée.** *La réparation de la batterie doit uniquement être effectuée par le fabricant ou un fournisseur de service agréé.*

- Toute utilisation inappropriée ou non conforme aux instructions d'utilisation annule la garantie et la responsabilité du fabricant.

til **Avertissements de sécurité de la perceuse**
re **- Porter des protections auditives lors de l'utilisation de la perceuse à percussion.** *L'exposition au bruit peut causer une perte auditive.*

ne **- Utiliser la(les) poignée(s) auxiliaire(s), si fournies avec l'outil.** *La perte de contrôle peut causer des dommages personnels.*

er **- Tenir la machine par ses surfaces de préhension isolées car, l'accessoire de coupe pourrait entrer en contact avec un câble caché.** *Le fait de couper un fil « sous tension » peut également mettre « sous tension » les parties métalliques exposées de l'outil électrique et provoquer un choc électrique sur l'opérateur.*

je **Avertissements de sécurité du tournevis**
e- **- Tenir l'outil par ses surfaces de préhension isolées car, l'accessoire de fixation pourrait entrer en contact avec un câble caché.** *Entrer en contact avec un câble « sous tension » peut également mettre « sous tension » les parties métalliques exposées de l'outil électrique et provoquer un choc électrique sur l'opérateur.*

ré **Autres avertissements de sécurité**
s, **- PRÉCAUTION :** Afin d'éviter une surchauffe, ne pas couvrir l'outil.
re **- Afin d'éviter tout risque d'incendie, ne pas boucher totalement ou partiellement l'entrée et**

la sortie d'air de l'outil avec des tissus ou vêtements, etc.

- Ne pas utiliser le chargeur de la batterie si son câble électrique ou sa prise est endommagé.

- Avant de raccorder l'outil au secteur, s'assurer que le voltage indiqué sur la plaque signalétique de la batterie correspond à celui du secteur.

- Connecter le chargeur de la batterie à une prise qui peut fournir un minimum de 10 ampères.

- Utiliser l'outil uniquement avec le raccordement électrique approprié fourni.

- Si une des enveloppes protectrices de l'outil se rompt, débrancher immédiatement le chargeur de la batterie du secteur pour éviter tout choc électrique.

- Ne pas utiliser l'outil s'il est tombé, s'il y a des signes visibles de dommages ou en cas de fuite.

- PRÉCAUTION : Maintenir l'outil au sec.

- PRÉCAUTION : Ne pas utiliser l'outil près de l'eau.

- Ne pas utiliser l'outil avec les mains ou les pieds humides, ni les pieds nus.

- Ne pas couper ni plier le cordon.

- Ne pas laisser le cordon d'alimentation pendre ou entrer en contact avec les surfaces chaudes du chargeur de la batterie.

- Vérifier l'état du cordon. Les câbles endommagés ou emmêlés augmentent le risque de choc électrique.

- Ne pas toucher la prise de raccordement avec les mains mouillées.

- Utiliser des presses de fixation ou un étau à vis pour immobiliser la pièce de travail. Le travail est plus sûr si vous immobilisez la pièce, ce qui vous permettra de manipuler l'appareil à deux mains.

- Ne toucher aucune partie mobile de l'outil en fonctionnement.

- Avant chaque utilisation, dérouler complètement le câble d'alimentation de l'outil.
- Garder les mains et autres parties du corps loin de la zone de travail lorsque l'outil fonctionne.
- Ne pas utiliser l'outil si ses accessoires ne sont pas dûment accouplés.
- Ne pas utiliser l'outil si les accessoires ou consommables fournis présentent des défauts. Les remplacer immédiatement.
- Débrancher l'outil lorsqu'il n'est pas utilisé et avant d'entreprendre son nettoyage.
- Cet outil est uniquement destiné à un usage domestique et non professionnel ni industriel.
- Cet outil doit uniquement être utilisé par un adulte. S'assurer que le produit n'est pas utilisé par des personnes déficientes, des enfants ou des néophytes.
- Cet outil n'est pas un jouet. Les enfants doivent être surveillés pour s'assurer qu'ils ne jouent pas avec l'outil.
- Ne pas stocker l'outil dans un endroit où la température pourrait descendre en dessous de 2°C
- Ne pas exposer l'outil à de fortes températures.
- Ne pas exposer à des températures extrêmes ni à un fort magnétisme.
- Garder et ranger l'outil dans un lieu sec, sans poussière et loin des rayons solaires.
- Toujours vérifier la pièce à usiner avant d'utiliser l'outil et enlever tous les éléments gênants comme les clous, les agrafes, les vis, les ficelles, les bouts de tissus, les vêtements et autres débris.
- Utiliser uniquement l'outil pour des tâches à sec.
- Ne pas utiliser l'outil sur une partie du corps d'une personne ou d'un animal.
- Mettre en marche l'outil pendant 30 se-

condes sans charge et dans une position sûre. Arrêter immédiatement l'outil en cas de vibration trop importante ou de tout autre défaut. Puis, solutionner le problème et/ou suivre les instructions de la section Anomalies et Réparation.

- L'outil peut être utilisé sur des surfaces comme le bois, le carton, le plastique, le plâtre, etc.

Description et performances du produit

Description

- 1 Mandrin sans clé
- 2 Anneau de réglage de coupe.
- 3 Fenêtres de refroidissement
- 4 Freinage doux
- 5 Voyant indicateur de fonctionnement
- 6 Commutateur avant/arrière
- 7 Commutateur On/Off/de réglage de la vitesse
- 8 Bouton de déverrouillage de la batterie
- 9 Batterie
- 10 Anneau de fonctionnement
- 11 Chargeur
- 12 Sélecteur de vitesse

Si le modèle de votre outil est vendu sans les accessoires décrits ci-dessus, vous pouvez les acquérir séparément à partir du service d'assistance technique.

Charger la batterie

Précaution : Une nouvelle batterie n'est pas complètement chargée et doit donc être chargée avant de pouvoir utiliser l'outil pour la première fois.

Précaution : Lors du maniement des batteries, ne pas toucher les deux pôles en même temps, cela risquerait de provoquer

une décharge partielle de l'énergie stockée et affecterait leur longévité.

- Charger la batterie à une température ambiante se situant entre 4 et 40° C.

- Lorsque la batterie est vide, un circuit de protection arrête l'outil. L'accessoire rotatif inséré ne tourne plus.

- Brancher le chargeur (11) au secteur. Et le voyant vert s'allumera

- Enlever la batterie (9) de l'outil en appuyant sur le bouton de déverrouillage de la batterie (8) et en tirant la batterie hors de l'outil

- Insérer la batterie (9) sur le chargeur (11). (Fig B)

- Le voyant vert s'éteindra et le voyant rouge s'allumera pour indiquer que la batterie est en charge.

- Une fois la charge complète, le voyant rouge s'éteindra et le voyant vert s'allumera.

- Lorsque la batterie est chargée, débrancher le chargeur.

- Enlever la batterie (9) en appuyant sur le bouton de déverrouillage de la batterie (8) et en tirant la batterie hors de l'outil.

Mode d'emploi

Avant utilisation :

- S'assurer que tout le matériel d'emballage du produit a été retiré.

- Avant de raccorder l'outil au secteur, s'assurer que le voltage indiqué sur la plaque signalétique correspond à celui du secteur.

- Avant d'utiliser ce produit pour la première fois, il est important de charger complètement la batterie.

Insérer une fraise :

- Pour ouvrir le mandrin de la perceuse (1), lorsque l'outil est à l'arrêt, saisir fermement

la partie arrière du mandrin et tourner la partie avant du mandrin dans le sens anti-horaire.

- Insérer la fraise de perçage, l'embout de tournevis ou un autre outil/accessoire requis pour la tâche dans le mandrin. Afin d'obtenir un blocage sûr de la fraise, l'insérer aussi profond que possible dans le mandrin. Saisir fermement la partie arrière du mandrin et tourner la partie avant du mandrin dans le sens horaire jusqu'à qu'il soit solidement fermé.

- Afin d'enlever les accessoires du mandrin, suivre les mêmes étapes que celles indiquées précédemment mais dans le sens contraire

Visser, percer/dévisser :

- Pour percer ou visser, TOUJOURS régler la direction dans le sens horaire (CW).

- Pour dévisser, régler la direction dans le sens antihoraire (CCW).

- L'outil doit être à l'arrêt lors du changement de sens de vissage.

Comment sélectionner le sens de la rotation (Fig A)

- Ne pas changer la direction de la rotation lorsque l'outil est en marche.

- L'outil possède un sélecteur (6) qui permet de changer le sens de rotation.

Contrôle de vitesse électronique : (Fig A)

- La vitesse de l'outil peut être réglée en fonction de la pression exercée sur le commutateur on/off (7). Cette fonction est très utile car elle permet d'adapter la vitesse de l'outil au type de travail à accomplir.

- Si l'outil travaille constamment au ralenti, la durée de vie de celui-ci sera considérablement réduite.

Changement de vitesse mécanique (Fig C)

- 1e vitesse : Bouger le sélecteur vers l'arrière (12)
- 2e vitesse : Bouger le sélecteur vers l'avant (12)
- L'outil doit être à l'arrêt lors du changement de vitesse

Sélection de la fonction (Fig A, C)

Vissage

- Tourner le sélecteur (10) jusqu'à ce que la flèche sur l'outil pointe (→).
- Tourner le sélecteur (2) de (1) à (21) jusqu'à l'obtention du résultat voulu.

Perçage

- Tourner le sélecteur (10) jusqu'à ce que la flèche sur l'outil pointe (↑).

Perçage avec percussion

- Tourner le sélecteur (10) jusqu'à ce que la flèche sur l'outil pointe (⬇️).

Utilisation :

- Sélectionner la fonction de l'outil désirée. (2)
- Démarrez la machine à l'aide du bouton on/off (7)

Une fois que vous avez terminé d'utiliser l'outil :

- Arrêter l'outil à l'aide du bouton on/off.
- Retirer la batterie de l'outil si nous ne comptez pas l'utiliser pendant un certain temps.
- Nettoyez la machine.

Nettoyage

- Débrancher l'outil et le laisser refroidir avant d'entreprendre son nettoyage.
- Nettoyer l'équipement électrique et les

raccordements avec un tissu humide puis sécher. NE PAS IMMERGER DANS L'EAU OU DANS UN AUTRE LIQUIDE.

- Nettoyer l'équipement avec un tissu humide et quelques gouttes de liquide vaisselle puis sécher.
- Ne pas utiliser de solvants ni de produits avec un pH acide ou basique comme la javel ni de produits abrasifs pour nettoyer l'outil.
- Ne pas laisser d'eau ou un autre liquide s'introduire dans les orifices d'aération afin d'éviter d'endommager les parties internes de l'outil.
- Ne jamais immerger l'outil dans l'eau ni aucun autre liquide ni le placer sous l'eau courante.
- Si l'outil n'est pas nettoyé convenablement, sa surface peut se dégrader, sa durée de vie peut être affectée et son utilisation peut s'avérer dangereuse.

Fournitures

- Utiliser toujours les fournitures originales spécialement conçues pour le modèle de votre outil.
- Ces fournitures sont disponibles dans les magasins spécialisés.

Anomalies et réparation

- En cas de panne ou autre dommage, remettre l'outil à un service d'assistance technique autorisé. Tenter de procéder aux réparations ou de démonter l'outil vous-même peut s'avérer dangereux.
- Si le raccordement a été endommagé, il doit être remplacé. Pour cela, amener l'outil chez un service technique après-vente autorisé. Tenter de procéder aux réparations ou de démonter l'outil vous-même peut s'avérer dangereux.

Caractéristiques:	CID18K-2
- Tension nominale (V) :	18
- Capacité de la batterie (A.h) :	1,5
- Vitesse à vide (rpm) :	0-400/0-1500
- Couple de perçage maximal (N.m) :	30
- Capacité maximale sur acier (mm)	10
- Capacité maximale sur bois (mm)	25
- Capacité maximale sur maçonnerie (mm)	8
- Capacité du mandrin de perçage (mm) :	1-10
- Mandrin sans clé	oui
- N° de couples de serrage	21+2
- Réversible / Électronique	oui
- Temps de charge (heures) :	1
- Poids (Kg) :	1,35
- Niveau de pression acoustique (LpA) =	= 84,7B(A), KpA = 3dB
- Niveau de puissance sonore (LWA) =	= 95,7dB(A), KWA = 3dB
- Vibration	9,138 m/s2, K=1,5 m/s2

Remarque: Ces caractéristiques peuvent changer sans préavis, ces changements seront dus aux améliorations du produit.

- Niveau de puissance sonore déterminé selon la norme EN60745
- Le niveau d'émission de vibrations indiqué ici a été déterminé en fonction de la norme EN60745 et peut être utilisé pour comparer les outils entre eux. Il peut être utilisé pour une évaluation préliminaire d'exposition
- La valeur des vibrations au cours de l'utilisation réelle de l'outil peut varier de la valeur totale indiquée en fonction du mode d'utilisation de l'outil
- Les mesures de sécurité recommandées afin de protéger l'opérateur sont basées sur l'estimation de l'exposition dans les conditions réelles d'utilisation (en prenant en considération toutes les parties du cycle de fonctionnement comme les temps d'arrêt, de ralenti et de démarrage).

Pour les produits de l'Union Européenne et/ou conformément à la réglementation en vigueur de votre pays d'origine :

Écologie et recyclage du produit

- Les matériaux dont l'emballage de cet outil est constitué sont inclus dans un programme de collecte, de classification et de recyclage. Si vous souhaitez vous en défaire, veuillez utiliser les conteneurs publics appropriés pour chaque type de matériel.
- Le produit ne contient pas de concentrations de substances considérées comme étant nocives pour l'environnement.
- Cet outil contient ou peut contenir du lubrifiant. Le respect des réglementations concernant l'élimination de ce type de contaminants est obligatoire.



- Ce symbole signifie que, lorsque l'outil n'est plus utilisable, vous devez le remettre, suivant la méthode appropriée, à un gestionnaire de déchets d'équipements électriques et électroniques (DEEE).



- Ce symbole signifie que le produit peut contenir une ou des batteries. L'utilisateur doit les retirer avant de jeter le produit. Les batteries doivent être jetées dans un conteneur dûment autorisé. Ne pas les jeter dans le feu.



- Ce symbole signifie que l'utilisateur doit lire attentivement les recommandations de sécurité et le mode d'emploi avant d'utiliser le produit.



- Ce symbole signifie que l'outil est de classe II

CE Declaration of conformity

Nous déclarons, sous notre seule responsabilité, que ces produits **CASALS**

CID18K-2 est conforme aux normes suivantes : EN 60745-1, EN 60745-2-1, EN 60745-2-2, EN 55014-1, EN 55014-2, EN 61000-3-2, EN 61000-3-3 et EN 62321 en accord avec les directives 2006/42/EC, 2014/30/EU et 2011/65/EU.

A. Martí i Vergé
Engineering director for Casals Power Tools

Oliana, 8/04/2019,
Av. Barcelona 25790
Oliana, Lleida, Spain

Trapano senza fili

7-8% ?!&

Egregio cliente,

La ringraziamo per la fiducia depositata in Casals.

Grazie allo sforzo continuo, all'innovazione e al superamento di severi controlli di qualità, Casals sviluppa potenti utensili elettrici per i lavori più difficili.

AVVERTENZE GENERALI DI PERICOLO PER ELETTROUTENSILI

! **AVVERTENZA** Leggere tutte le avvertenze di sicurezza, le istruzioni, le illustrazioni e le specifiche fornite con questo utensile elettrico. In caso di mancata osservanza delle istruzioni elencate in basso potrebbe sussistere il pericolo di scosse elettriche, incendi e/o gravi incidenti.

Conservare tutte le avvertenze di pericolo e le istruzioni operative per futura consultazione

Il termine «elettrotensile» utilizzato nelle avvertenze di pericolo si riferisce ad utensili elettrici alimentati dalla rete (con allacciamento) e a utensili elettrici alimentati a batteria (senza allacciamento alla rete).

Sicurezza della postazione di lavoro

- **Mantenere l'area di lavoro pulita e ben illuminata.** È più probabile che si verifichino incidenti in aree non adeguatamente illuminate e ordinate.

- **Evitare d'impiegare l'elettrotensile in ambienti soggetti al rischio di esplosioni nei quali vi sia presenza di liquidi, gas o polveri infiammabili.** Gli elettrotensili producono scintille che possono innescare la combustione di polvere o gas.

- **Tenere lontani bambini ed estranei durante l'utilizzo dell'elettrotensile.** Eventuali distrazioni possono comportare la perdita del controllo dell'elettrotensile.

Sicurezza elettrica

- **Verificare che la spina di collegamento alla rete dell'elettrotensile sia adatta alla presa. Non apportare assolutamente alcuna modifica alla spina. Non usare adattatori su elettrotensili dotati di collegamento a terra.** Utilizzare spine non modificate e prese adatte allo scopo consente di ridurre il rischio di scosse elettriche.

- **Evitare il contatto fisico con le superfici collegate a terra, come tubi, impianti di riscaldamento, cucine elettriche e frigoriferi.** Quando il corpo è collegato alla terra, sussiste un maggior rischio di scosse elettriche.

- **Custodire l'elettrotensile al riparo dalla pioggia o dall'umidità.** L'infiltrazione di acqua nell'elettrotensile aumenta il rischio di scosse elettriche.

Non forzare il cavo di collegamento elettrico. Non afferrare mai il cavo per trasportare, tirare o scollegare l'elettrotensile. Mantenere il cavo lontano da fonti di calore, olio, spigoli taglienti o parti mobili. I cavi danneggiati o attorcigliati aumentano il rischio di scariche elettriche.

- **Qualora si voglia usare l'elettrotensile all'aperto, impiegare solo ed esclusivamente cavi di prolunga adatti per l'impiego esterno.** Utilizzando un cavo omologato per l'impiego esterno è possibile ridurre il rischio di scosse elettriche.

- **Qualora non fosse possibile evitare di utilizzare l'elettrotensile in un ambiente umido, utilizzare un interruttore di sicurezza.** L'utilizzo di un interruttore di sicurezza consente di ridurre il rischio di scosse elettriche.

Sicurezza personale

- È importante concentrarsi sulle operazioni svolte e maneggiare con giudizio l'elettrotensile durante il lavoro. Non utilizzare l'apparecchio se si è affaticati o sotto l'effetto di sostanze stupefacenti, alcool o medicinali.

Qualsiasi momento di disattenzione durante il lavoro con questo tipo di apparecchi può essere causa di gravi incidenti.

- **Indossare gli adeguati dispositivi di protezione individuale. Indossare sempre occhiali di protezione.** I dispositivi di protezione quali maschera anti polvere, scarpe di sicurezza antiscivolo, casco di sicurezza o o protettore auricolare, utilizzati per le condizioni che lo richiedono, ridurranno gli infortuni personali.

Evitate l'avvio involontario dell'utensile. Assicurarsi che l'elettrotensile sia spento prima di collegare l'elettrotensile alla rete di alimentazione o alla batteria ricaricabile, prima di manipolarlo o di trasportarlo. *Trasportare apparecchiature elettriche poggiando le dita sull'interruttore di accensione o collegare le apparecchiature alla rete con l'interruttore in posizione accesa comporta il rischio di gravi incidenti.*

- **Rimuovere qualsiasi chiave di regolazione o chiave inglese prima di accendere l'utensile.** *Nel caso in cui una chiave o un accessorio finiscano in una parte rotante della macchina, sussiste il rischio di gravi incidenti.*

- **Evitare posture anomale del corpo. Avere cura di mettersi in posizione sicura e di mantenere l'equilibrio in ogni situazione.** *In modo da mantenere costantemente il controllo dell'elettrotensile.*

- **Indossare abiti adeguati al lavoro. Non indossare abiti svolazzanti o gioielli. Mantenersi capelli, vestiti e guanti lontani dalle parti in movimento.** *Indumenti abbondanti, gioielli o capelli lunghi possono rimanere impigliati nelle parti in movimento.*

- **In caso fosse previsto il montaggio di dispositivi di aspirazione e di raccolta della polvere, assicurarsi che siano collegati e utilizzati correttamente.** *L'utilizzo di dispositivi di aspirazione può ridurre il rischio di situazioni pericolose dovute allo sviluppo di polvere*

- **La familiarità acquisita con l'uso frequente degli utensili non deve gratificare l'operatore e indurlo a ignorare i principi di sicurezza dell'utensile.** *Una condotta distratta può essere causa di gravi infortuni in una frazione di secondo.*

Manipolazione e uso accurato degli elettrotensili

- **Non forzare la capacità di lavoro dell'apparecchio. Usare gli utensili adatti per ogni tipo di applicazione.** *L'elettrotensile pertinente funzionerà meglio e in modo più sicuro nell'utilizzo per il quale è stato progettato*

- **Non utilizzare mai elettrotensili con interruttori difettosi, in quanto ciò rappresenta un grave pericolo.** *Provvedere alla riparazione dell'interruttore*

- **Scollegare la spina dalla presa di corrente e/o estrarre il corpo della batteria, se separabile, dall'apparecchiatura elettrica prima di realizzare qualsiasi tipo di regolazione, cambiare accessori o riporre l'utensile.** *Adottando queste misure di sicurezza è possibile ridurre il rischio di messa in funzione accidentale dell'apparecchio*

- **Durante i periodi di inutilizzo, conservare gli elettrotensili al di fuori della portata dei bambini e non consentire l'utilizzo dell'elettrotensile a persone che non abbiano familiarità con il suo funzionamento o che non abbiano letto le presenti istruzioni.** *Gli elettrotensili possono essere macchine pericolose se utilizzati da persone che non hanno esperienza sufficiente.*

s-
la
e
ivi
ni
te
a-
u-
ò
ne

- Eseguire la manutenzione degli elettrodomestici e degli accessori. Accertarsi che le parti mobili della macchina funzionino perfettamente, che non si inceppino e che non ci siano pezzi rotti o danneggiati al punto da limitare il funzionamento dell'elettrodomestico. Prima di utilizzare l'elettrodomestico, provvedere alla riparazione degli eventuali componenti danneggiati. *Numerosi incidenti si verificano in seguito a operazioni di manutenzione eseguite con scarsa cura sugli elettrodomestici.*

st-
p-
ni
ti-
ro

- **Mantenere gli utensili da taglio sempre affilati e puliti.** *Se curati con particolare attenzione e mantenuti taglienti e affilati gli utensili da taglio si inceppano meno frequentemente e risultano più facili da guidare.*

rt-
ta
ne

- **Utilizzare l'elettrodomestico, gli accessori opzionali, gli utensili per applicazioni specifiche ecc. attenendosi sempre alle presenti istruzioni, tenendo in considerazione le condizioni di lavoro e le operazioni da eseguire.** *L'impiego di elettrodomestici per usi diversi da quelli previsti può dar luogo a situazioni di pericolo.*

te
a-
ra
e,
e,
si-
ci-

- **Mantenere maniglie e impugnature asciutte, pulite e senza tracce di olio o grasso.** *Maniglie e impugnature sdruciolevoli non consentono una manipolazione sicura e il controllo dell'utensile in situazioni impreviste.*

Uso e cura della batteria

re
ei
st-
a-
ne

- **Ricaricare la batteria esclusivamente con il caricatore specificato dal fabbricante.** *Un caricatore adatto per un tipo di batteria può esporre al rischio d'incendio se usato con una batteria diversa.*

3li
ri-
no

- **Utilizzare elettrodomestici solo con specifiche batterie ricaricabili.** *L'utilizzo di altre pile può comportare un rischio di infortuni e incendi.*

- **Quando la batteria non è in uso, tenerla**

lontano da oggetti metallici quali graffette, monete, chiavi, chiodi, viti o altri piccoli oggetti metallici che possono creare una connessione da un polo all'altro. *Il cortocircuito dei poli della batteria può causare ustioni o incendi.*

- **In caso di abuso può fuoriuscire liquido dalla batteria; evitare il contatto. In caso di contatto accidentale, sciacquare con acqua.** **Se il liquido viene a contatto con gli occhi, chiamare anche un medico.** *Il liquido che fuoriesce dalla batteria può causare irritazioni o ustioni.*

- **Non usare una batteria o un utensile danneggiato o modificato.** *Le batterie danneggiate o modificate possono avere un comportamento imprevisto con conseguenti incendi, esplosioni o rischi di infortuni.*

- **Non esporre una batteria o un utensile a fiamme o temperature eccessive.** *L'esposizione a fiamme o a temperature al di sopra dei 130 °C può essere causa di esplosioni.*

- **Seguire tutte le istruzioni di ricarica e non caricare la batteria o l'utensile ad di fuori dell'intervallo di temperatura specificato nelle istruzioni.** *La carica scorretta o a temperature di fuori dell'intervallo specificato può danneggiare la batteria e aumentare il rischio di incendio.*

- **Estrarre le batterie dall'apparecchio se non lo si utilizzerà per un certo periodo di tempo.**

- **Scollegare la spina del caricabatteria dalla presa quando non viene utilizzato e prima di eseguirne la pulizia.**

- **Non aprire la batteria/le batterie in nessun caso.**

- **Quando la batteria/le batterie non è/non sono in uso, tenerla lontano da altri oggetti metallici quali graffette, monete, chiavi, viti che potrebbero collegare i poli della batteria.**

- La batteria/le batterie devono essere conservate a temperature inferiori a 40 °C.

Riparazioni

- Far riparare l'elettrotensile da una persona qualificata, utilizzando solo pezzi di ricambio identici. *In questo modo si manterrà la sicurezza dell'elettrotensile*

- **Non riparare mai batterie danneggiate.** *La riparazione delle batterie deve essere effettuata esclusivamente dal fabbricante o da servizi assistenza autorizzati.*

- Il produttore invalida la garanzia e declina ogni responsabilità in caso di uso inappropriato dell'apparecchio o non conforme alle istruzioni d'uso.

Avvisi di sicurezza sul trapano

- **Indossare protezioni per le orecchie durante l'uso del trapano a percussione.** *L'esposizione al rumore può provocare la perdita dell'udito.*

- **Usare la/e impugnatura/e ausiliaria/e eventualmente fornita/e con l'apparecchio.** *È possibile, in caso di perdita del controllo dell'apparecchio, che l'utente riporti lesioni personali.*

- **Tenere l'apparecchio isolando le superfici dell'impugnatura durante operazioni in cui l'accessorio da taglio potrebbe entrare in contatto con cavi nascosti.** *Il contatto con un cavo sotto tensione può mettere sotto tensione anche parti metalliche dell'apparecchio, causando una scossa elettrica.*

Avvisi di sicurezza sul cacciavite

- **Tenere l'elettrotensile dalle superfici isolate dell'impugnatura durante le operazioni in cui l'elemento di fissaggio può entrare in contatto con cavi nascosti.** *Gli elementi di fissaggio in contatto con un cavo sotto tensione*

possono mettere sotto tensione anche le parti metalliche dell'apparecchio esposte, causando una scossa elettrica.

Ulteriori indicazioni di sicurezza

- **AVVERTENZA:** Per evitare un surriscaldamento non coprire l'apparecchio.

- Evitare che l'entrata e l'uscita d'aria siano totalmente o parzialmente coperte da mobili, tende, vestiti, ecc, per il pericolo di incendio.

- Non utilizzare il caricabatteria se il cavo di alimentazione o la spina sono danneggiati.

- Prima di collegare il caricabatteria alla rete elettrica, verificare che la tensione indicata sulla targhetta delle specifiche del caricabatteria corrisponda alla tensione di rete.

- Collegare il caricabatteria a una presa di corrente che possa erogare un minimo di 10 ampere.

- Utilizzare l'apparecchio esclusivamente con lo specifico connettore elettrico fornito.

- In caso di rottura di una parte dell'involucro esterno del caricabatteria, scollegare immediatamente la spina dalla presa di corrente al fine di evitare eventuali scariche elettriche.

- Non usare l'apparecchio in seguito a cadute, nel caso presenti danni visibili o in presenza di qualsiasi perdita.

- **AVVERTENZA:** Mantenere asciutto l'apparecchio.

- **AVVERTENZA:** Non usare l'apparecchio vicino all'acqua.

- Non utilizzare l'apparecchio con le mani o i piedi umidi, né a piedi scalzi.

- Non lasciare che il cavo rimanga impigliato o attorcigliato.

- Non lasciare appeso il cavo di alimentazione né farlo venire a contatto con le superfici calde del caricabatteria.

- Controllare le condizioni del cavo di alimentazione. I cavi danneggiati o attorcigliati aumentano il rischio di scariche elettriche.

- Non toccare mai la spina con le mani bagnate.
- Utilizzare delle pinze o una morsa da tavolo per fissare il pezzo da lavorare. Il lavoro viene eseguito in una maggiore sicurezza se il fissaggio lascia entrambe le mani libere di afferrare l'attrezzo.
- Non toccare le parti mobili dell'apparecchio quando è in funzione.
- Prima di ogni utilizzo, srotolare completamente il cavo dell'apparecchio.
- Mantenere le mani e altre parti del corpo lontane dalla zona di lavoro durante l'utilizzo dell'apparecchio.
- Non utilizzare l'apparecchio se gli accessori non sono correttamente collegati.
- Non utilizzare l'apparecchio se gli accessori presentano dei difetti. Procedere sostituirli immediatamente.
- Scollegare la spina dalla rete elettrica quando non viene utilizzato e prima di eseguirne la pulizia.
- Questo apparecchio è destinato unicamente all'uso domestico, non professionale né industriale.
- Questo apparecchio è destinato unicamente all'uso da parte di adulti. Assicurarsi che il prodotto non venga utilizzato da persone disabili, bambini o persone non abituate a manipolarlo.
- Questo apparecchio non è un giocattolo. Assicurarsi che i bambini non giochino con l'apparecchio.
- Non conservare l'apparecchio in zone in cui la temperatura potrebbe essere inferiore a 2 °C
- Non esporre l'apparecchio a temperature estreme.
- Non esporre a temperature estreme o a forti magnetismi.
- Conservare e riporre l'apparecchio in un luogo asciutto, lontano dalla polvere e dalla luce del sole.

- Controllare sempre il pezzo di lavoro prima di utilizzare l'apparecchio e rimuovere eventuali ostruzioni quali chiodi, punti metallici, viti, fili, stracci, tessuti e altri residui.
- Utilizzare l'apparecchio esclusivamente per realizzare lavori in condizioni asciutte.
- Non utilizzare l'apparecchio su nessuna parte del corpo di persone o animali.
- Lasciare l'apparecchio in funzione per 30 secondi senza carico e in una posizione sicura. Arrestare immediatamente l'apparecchio se si nota una vibrazione notevole o qualche altro difetto. In questo caso verificare il problema e/o procedere come descritto nella sezione Anomalie e Riparazione.
- L'apparecchio può essere utilizzato su superfici quali legno, cartone, plastica, gesso ecc.

Descrizione e prestazioni del prodotto

Descrizione

- 1 Mandrino autoserrante
- 2 Ghiera di regolazione.
- 3 Condotti di raffreddamento
- 4 Impugnatura morbida
- 5 Spia di accensione
- 6 Interruttore avanti/indietro
- 7 Interruttore di regolazione della velocità On/Off
- 8 Pulsante di sgancio per la batteria
- 9 Batteria
- 10 Anello di funzione
- 11 Caricabatteria
- 12 Selettore ingranaggio

Se il modello del vostro apparecchio non dispone degli accessori descritti sopra, questi si possono anche acquistare separatamente dal servizio di assistenza tecnica.

Caricare la batteria

Avvertenza: Una nuova batteria non è completamente carica e pertanto deve essere caricata prima di utilizzare l'apparecchio per la prima volta.

Avvertenza: Durante la manipolazione delle batterie, non toccare entrambi i poli allo stesso tempo per evitare che si scarichi parzialmente l'energia immagazzinata, compromettendo la longevità della batteria.

- Caricare la batteria a una temperatura ambiente compresa fra 4 °C e 40 °C.

- Quando la batteria è scarica, l'apparecchio viene spento da un circuito di protezione. L'utensile inserito non ruota più.

- Inserire il caricabatterie (11) in una presa di corrente. La spia verde si accende

- Rimuovere la batteria (9) dall'apparecchio premendo il tasto di sblocco (8) ed estraendo la batteria dall'apparecchio

- Inserire la batteria (9) nel caricabatteria (11). (Fig B)

- La spia verde si spegne e quella rossa si accende per indicare che la batteria è sotto carica.

- Una volta che la carica è completa la spia rossa si spegne e si accende la spia verde.

- Quando la batteria è carica, scollegare il caricabatterie dalla presa di alimentazione.

- Estrarre la batteria (9) premendo il tasto di sblocco (8) ed estraendo la batteria dall'apparecchio.



Modalità d'uso

Prima dell'uso:

- Assicurarsi di aver rimosso dal prodotto tutto il materiale di imballaggio.

- Prima di collegare l'apparecchio alla rete elettrica, verificare che la tensione indicata sulla targhetta delle specifiche corrisponda alla tensione di rete.

- Prima di utilizzare questo prodotto per la prima volta, è importante effettuare una carica completa delle batterie.

Inserimento di una punta:

- Per aprire il mandrino (1), con il trapano spento, reggere con fermezza la parte posteriore del mandrino e ruotare la sua parte anteriore in senso antiorario.

- Introdurre nel mandrino la punta, il cacciavite o altri utensili/accessori necessari per eseguire il lavoro. Per garantire una fissazione sicura della punta, introdurla il più possibile dentro il mandrino. Reggere con fermezza la parte posteriore del mandrino e ruotare la sua parte anteriore in senso orario fino a quando sia ben chiuso.

- Per estrarre gli accessori dal mandrino, ripetere i passi appena indicati in senso contrario.

Avvitamento, foratura/svitamento:

- Per perforare o avvitare, mantenere SEMPRE fissa la direzione in senso orario (CW).

- Per svitare, fissare la direzione in senso antiorario (CCW).

- Non utilizzare l'apparecchio mentre si cambia la direzione di avvitamento.

Cambio della direzione di rotazione (Fig A)

- Non cambiare la direzione di rotazione mentre il motore dell'utensile è in funzione.

- L'apparecchio è dotato di un selettore (6) che permette di cambiare la direzione di rotazione.

Controllo elettronico della velocità: (Fig A)

- La velocità dell'apparecchio può essere regolata secondo la pressione esercitata sull'interruttore on/off (7). Questa funzione è molto utile, dato che permette di adattare la velocità dell'apparecchio al tipo di lavoro che si desidera svolgere.

ri-
ca

- Se si fa funzionare l'apparecchio solo a velocità lenta, la sua vita si ridurrà in modo considerevole.

Cambio di velocità meccanico (Fig C)

n-
re
in

1ª velocità: Spostare all'indietro il selettore (12)

2ª velocità: Spostare in avanti il selettore (12)

- Non utilizzare l'apparecchio mentre si cambia la velocità

Selezionare la funzione (Fig. A, C)

Spingere

vi-
e-
ne
le
la
ja
to

- Ruotare il selettore (10) fino a quando la freccia dell'apparecchio indica la posizione (→).
- Ruotare il selettore (2) da (1) a (21) fino ad ottenere il risultato desiderato.

Trapanare

e-
ti-

- Ruotare il selettore (10) fino a quando la freccia dell'apparecchio indica la posizione (⊞).

Trapanare con la funzione di percussione

ia

- Ruotare il selettore (10) fino a quando la freccia dell'apparecchio indica la posizione (⊞).

Uso:

)
re
re
a.

- Selezionare la funzione dell'apparecchio desiderata. (2)
- Accendere l'apparecchio mediante il pulsante on/off (7)

Una volta terminato di utilizzare l'apparecchio:

)
e-
ta
è
la
si

- Arrestare l'apparecchio rilasciando il pulsante on/off.
- Rimuovere le pile o batterie dall'apparecchio se non lo si utilizza per un lungo periodo.
- Pulire l'apparecchio.

Pulizia

- Scollegare la spina dalla rete elettrica e aspettare che l'apparecchio si raffreddi prima di eseguirne la pulizia.

- Pulire l'unità elettrica e il connettore di rete con un panno umido e poi asciugarli. **NON IMMERGERLI MAI IN ACQUA O IN QUALUNQUE ALTRO LIQUIDO.**

- Pulire il gruppo elettrico con un panno umido, quindi asciugarlo.

- Per la pulizia non impiegare solventi o prodotti a pH acido o basico come la candeggina, né prodotti abrasivi.

- Non lasciar entrare acqua o altri liquidi nelle fenditure del sistema di ventilazione per non danneggiare le parti operative dell'apparecchio.

- Non immergere l'apparecchio in acqua o altri liquidi, né lavarlo con acqua corrente.

- La mancata pulizia periodica dell'apparecchio può provocare il deterioramento delle superfici, compromettendone la durata operativa e la sicurezza.

Consumabili

- Usare sempre consumabili originali, disegnati specificatamente per il suo modello di apparecchio.

- Questo tipo di consumabile è acquistabile presso i negozi specializzati.

Anomalie e riparazioni

- In caso di guasto, rivolgersi a un Centro di Assistenza Tecnica autorizzato. Non tentare di smontare o riparare l'apparecchio da soli perché potrebbe essere pericoloso.

- Se la connessione alla rete di alimentazione è danneggiata, deve essere sostituita; portare l'apparecchio presso un servizio di assistenza tecnica autorizzato. Non tentare di smontare o riparare l'apparecchio da soli per evitare situazioni di pericolo.

Caratteristiche:	CID18K-2
- Tensione nominale (V):	18
- Capacità della batteria (A·h):	1,5
- Velocità a vuoto (rpm):	0-400/0-1500
- Max coppia di foratura (N.m):	30
- Capacità massima nell'acciaio (mm)	10
- Capacità massima nel legno (mm)	25
- Capacità massima nella muratura (mm)	8
- Capacità del mandrino (mm)	1-10
- Mandrino autoserrante	sì
- N. di impostazioni di coppia	21+2
- Reversibile / Elettronico	sì
- Tempo di ricarica (ore):	1
- Peso (Kg):	1,35
- Livello di pressione acustica (LpA) =	= 84.7B(A), KpA = 3dB
- Livello di potenza acustica (LwA) =	= 95.7dB(A), KWA = 3dB
- Vibrazione	9.138 m/s2, K=1,5 m/s2

NB: Queste caratteristiche possono essere soggette a cambi senza previo avviso, dovuti ai miglioramenti effettuati sul prodotto.

- Livello acustico misurato, determinato in base alla norma EN 60745

Il livello di vibrazioni emesse indicato in questa scheda informativa è stato misurato in base alla norma EN60745 e può essere utilizzato per confrontare un utensile con un altro. Esso può essere utilizzato per una valutazione preliminare dell'esposizione

- Il valore delle vibrazioni durante l'uso effettivo dell'elettro utensile può essere diverso dal valore totale dichiarato a seconda della modalità in cui viene utilizzato l'utensile

- Occorre identificare le misure di sicurezza per proteggere l'operatore sulla base di una stima dell'esposizione nelle condizioni reali di utilizzo (tenendo conto di tutte le fasi del ciclo operativo quali il numero di volte che lo strumento viene spento e quando gira a vuoto, oltre al tempo di attivazione).

Per i prodotti dell'Unione Europea e/o nel caso in cui sia previsto dalla legislazione del Suo paese di origine:

Prodotto ecologico e riciclabile

- I materiali che costituiscono l'imballaggio di questo apparecchio sono riciclabili. Per lo smaltimento, utilizzare gli appositi contenitori pubblici, adatti per ogni tipo di materiale.

- Il prodotto non contiene sostanze dannose per l'ambiente.

- Questo apparecchio contiene o potrebbe contenere olio. Ricordarsi di rispettare le norme relative allo smaltimento di questo tipo di contaminante.



- Questo simbolo indica che, per smaltire il prodotto al termine della sua durata utile, occorre depositarlo presso un ente di smaltimento autorizzato alla raccolta differenziata di rifiuti di apparecchiature elettriche ed elettroniche (RAEE).



- Questo simbolo indica che il prodotto potrebbe includere una batteria o delle batterie; l'utente deve rimuoverle prima di smaltire il prodotto. Tenere presente che le batterie devono essere smaltite in contenitori debitamente autorizzati. Non smaltirle nel fuoco.



- Questo simbolo indica che l'utente deve leggere attentamente gli avvertimenti e le istruzioni di sicurezza prima dell'uso.



- Questo simbolo indica che l'utensile appartiene alla categoria II

CE Declaration of conformity

Dichiariamo sotto la nostra esclusiva responsabilità che i prodotti della marca **CASALS** descritti in questo manuale CID18K-2 è conformi alle seguenti norme: EN 60745-1, EN 60745-2-1, EN 60745-2-2, EN 55014-1, EN 55014-2, EN 61000-3-2, EN 61000-3-3 e EN 62321 ai sensi delle direttive 2006/42/CE, 2014/30/UE e 2011/65/UE.

A. Martí i Vergé
Engineering director for Casals Power Tools

Oliana, 8/04/2019,
Av. Barcelona 25790
Oliana, Lleida, Spain

Akku-Bohrschrauber 7-8 % ? ! &

Sehr geehrter Kunde:

Wir danken Ihnen für Ihr Vertrauen in Casals. Dank kontinuierlicher Bemühungen und Innovationen in Kombination mit strengen Qualitätskontrollen entwickelt Casals leistungsstarke Elektrowerkzeuge für schwerste Arbeiten.

ALLGEMEINE SICHERHEITSHINWEISE FÜR ELEKTROWERKZEUGE

! **WARNHINWEIS** Lesen Sie bitte alle Sicherheitsvorschriften, Hinweise, Abbildungen und Spezifikationen, die diesem Elektrowerkzeug beigefügt sind, aufmerksam durch. Die Nichteinhaltung der nachfolgend aufgeführten Sicherheitsvorschriften kann zu elektrischen Entladungen, Bränden bzw. schweren Verletzungen führen.

Bewahren Sie alle Sicherheitsvorschriften und Sicherheitsempfehlungen für spätere Fragen auf.

Der in den Sicherheitsempfehlungen verwendete Begriff „Elektrowerkzeug“ bezieht sich auf Elektrowerkzeuge mit Netzanschluss (mit Netzkabel) ebenso wie auf batteriebetriebene Elektrowerkzeuge (ohne Netzkabel).

Arbeitsplatzsicherheit

- Halten Sie den Arbeitsbereich sauber und sorgen Sie für eine gute Beleuchtung. In ungeordneten und schlecht beleuchteten Arbeitsbereichen kommt es eher zu Unfällen.
- Arbeiten Sie mit dem Elektrowerkzeug nicht in explosionsgefährdeter Umgebung, in der sich brennbare Flüssigkeiten, Gase oder Stäube befinden. Elektrowerkzeuge erzeugen Funken, die den Staub oder die Dämpfe entzünden können.

- Halten Sie Kinder und andere Personen während der Benutzung des Elektrowerkzeugs fern. Bei Ablenkung können Sie die Kontrolle über das Gerät verlieren.

Elektrische Sicherheit

- Der Anschlussstecker des Elektrowerkzeugs muss in die Steckdose passen. Der Stecker darf in keiner Weise verändert werden. Verwenden Sie keine Adapterstecker gemeinsam mit geschützten Elektrowerkzeugen. Unveränderte Stecker und passende Steckdosen verringern das Risiko eines elektrischen Schlag.
- Vermeiden Sie Körperkontakt mit geerdeten Oberflächen wie Rohren, Heizungen, Herden und Kühlschränken. Es besteht ein erhöhtes Risiko durch elektrischen Schlag, wenn Ihr Körper geerdet ist.
- Halten Sie Elektrowerkzeuge von Regen und Nässe fern. Es besteht die Gefahr durch elektrischen Schlag, wenn bestimmte Flüssigkeiten in Elektrowerkzeuge eindringen.
- Üben Sie keinen Zug auf das Kabel aus. - Zweckentfremden Sie das Kabel nicht, um das Elektrowerkzeug zu tragen, aufzuhängen oder um den Stecker aus der Steckdose zu ziehen. Halten Sie das Kabel fern von Hitze, Öl, scharfen Kanten oder sich bewegenden Geräteteilen. Beschädigte oder verwickelte Kabel erhöhen das Risiko eines elektrischen Schlag.
- Wenn Sie mit einem Elektrowerkzeug im Freien arbeiten, verwenden Sie nur Verlängerungskabel, die auch für den Außenbereich geeignet sind. Die Verwendung eines für den Außenbereich geeigneten Verlängerungskabels verringert das Risiko eines elektrischen Schlag.
- Wenn der Betrieb des Elektrowerkzeugs in feuchter Umgebung nicht vermeidbar ist, verwenden Sie einen Fehlerstromschutz-

schalter. Der Einsatz eines Fehlerstromschutzschalters vermindert das Risiko eines elektrischen Schlag.

Persönliche Sicherheit

- Seien Sie aufmerksam, achten Sie darauf, was Sie tun, und gehen Sie mit Vernunft an die Arbeit mit einem Elektrowerkzeug. Benutzen Sie kein Elektrowerkzeug, wenn Sie müde sind oder unter dem Einfluss von Drogen, Alkohol oder Medikamenten stehen. Ein Moment der Unachtsamkeit beim Gebrauch des Elektrowerkzeugs kann zu ernsthaften Verletzungen führen.

- Tragen Sie eine angemessene Schutzausrüstung. Verwenden Sie immer einen Augenschutz. Das Tragen persönlicher Schutzausrüstung, wie Staubmaske, rutschfeste Sicherheitsschuhe, Schutzhelm oder Gehörschutz, je nach Art und Einsatz des Elektrowerkzeugs, verringert das Risiko von Verletzungen.

- Vermeiden Sie eine unbeabsichtigte Inbetriebnahme. Vergewissern Sie sich, dass das Elektrowerkzeug ausgeschaltet ist, bevor Sie es an die Stromversorgung bzw. den Akku anschließen, es aufnehmen oder tragen. Wenn Sie beim Tragen des Elektrowerkzeugs den Finger am Schalter haben oder das Gerät eingeschaltet an die Stromversorgung anschließen, kann dies zu Unfällen führen.

- Entfernen Sie Einstellwerkzeuge oder Schraubenschlüssel, bevor Sie das Elektrowerkzeug einschalten. Ein Werkzeug oder Schlüssel, der sich in einem drehenden Geräteteil befindet, kann zu Verletzungen führen.

- Vermeiden Sie eine abnormale Körperhaltung. Sorgen Sie für einen sicheren Stand und halten Sie jederzeit das Gleichgewicht. Dadurch können Sie das Elektrowerkzeug in unerwarteten Situationen besser kontrollieren.

- Tragen Sie geeignete Kleidung. Tragen Sie

keine weite Kleidung oder Schmuck. Halten Sie Haare, Kleidung und Handschuhe von sich bewegenden Teilen fern. Lockere Kleidung, Schmuck oder lange Haare können von sich bewegenden Teilen erfasst werden.

- Wenn Vorrichtungen zum Anschluss von Zubehöerteilen zur Absaugung und Aufnahme von Staub und Sägemehl eingeschlossen sind, dann überprüfen Sie, ob diese ordnungsgemäß angeschlossen sind und richtig verwendet werden. Die Verwendung einer Staubabsaugung kann Gefährdungen durch Staub verringern.

- Auch wenn Sie mit dem Gebrauch von Elektrowerkzeugen vertraut sind, sollten Sie stets die Sicherheitsprinzipien des Elektrowerkzeugs berücksichtigen. Ein Augenblick der Unachtsamkeit während der Benutzung von Elektrowerkzeugen kann zu schweren Verletzungen führen.

Verwendung und Behandlung des Elektrowerkzeugs

- Betriebskapazität des Geräts nicht überbeanspruchen. Verwenden Sie für jede Anwendung das richtige Werkzeug. Das angemessene Werkzeug sorgt für ein besseres und sicheres Arbeiten in Übereinstimmung mit dem Zweck, für den es konzipiert worden ist.

- Benutzen Sie kein Elektrowerkzeug, dessen Schalter defekt ist. Ein Elektrowerkzeug, das sich nicht mehr ein oder ausschalten lässt, ist gefährlich und muss repariert werden.

- Ziehen Sie den Netzstecker bzw. nehmen Sie den entfernbaren Akku aus dem Elektrowerkzeug, bevor Sie jegliche Einstellungen vornehmen, Zubehöerteile auswechseln oder das Elektrowerkzeug aufbewahren. Durch Anwendung dieser Schutzmaßnahmen wird das Risiko einer unbeabsichtigten Inbetriebnahme des Gerätes verringert.

- Bewahren Sie unbenutzte Elektrowerkzeuge außerhalb der Reichweite von Kindern auf. Lassen Sie Personen das Gerät nicht benutzen, die mit diesem nicht vertraut sind oder diese Anweisungen nicht gelesen haben. *Elektrowerkzeuge sind gefährlich, wenn sie von unerfahrenen Personen benutzt werden.*

- Bewahren Sie die Elektrowerkzeuge und deren Zubehör sicher und in einem guten Zustand auf. Kontrollieren Sie, ob bewegliche Teile einwandfrei funktionieren und nicht klemmen, ob Teile gebrochen oder so beschädigt sind, dass die Funktion des Elektrowerkzeugs beeinträchtigt ist. Lassen Sie beschädigte Teile vor dem Einsatz des Gerätes reparieren. *Viele Unfälle haben ihre Ursache in schlecht gewarteten Elektrowerkzeugen.*

- Halten Sie Schneidwerkzeuge scharf und sauber. *Sorgfältig gepflegte Schneidwerkzeuge mit scharfen Schneidkanten verklemmen sich weniger und sind leichter zu führen.*

- Verwenden Sie Elektrowerkzeug, Zubehör, Einsatzwerkzeuge usw. entsprechend dieser Anleitung. Berücksichtigen Sie dabei die Arbeitsbedingungen und die auszuführende Tätigkeit. *Der Gebrauch von Elektrowerkzeugen für andere als die vorgesehenen Anwendungen kann zu gefährlichen Situationen führen.*

- Handgriffe und Halteflächen sollten trocken, sauber und frei von Fetten und Ölen sein. *Rutschige Handgriffe und Halteflächen ermöglichen in unvorhergesehenen Situationen keine angemessene Kontrolle des Werkzeugs.*

Verwendung und Wartung von Akku-Werkzeugen

- Laden Sie den Akku nur mit dem vom Hersteller angegebenen Ladegerät. *Ein für eine*

bestimmte Akku-Art geeignetes Ladegerät kann bei der Verwendung mit einem andersartigen Akku zu Bränden führen.

- Verwenden Sie die Elektrowerkzeuge nur mit den Akkus, die ihnen speziell zugewiesen sind. *Die Verwendung eines andersartigen Akkus kann Brände oder Verletzungen verursachen.*

- Wenn der Akku nicht verwendet wird, sollte er nicht zusammen mit Büroklammern, Münzen, Schlüsseln, Schrauben oder sonstigen metallischen Gegenständen aufbewahrt werden, durch die beide Pole verbunden werden könnten. *Der Kurzschluss der beiden Anschlussklemmen des Akkus kann einen Brand oder Verbrennungen verursachen.*

- Durch die unsachgemäße Verwendung des Akkus können Leckstellen entstehen. Vermeiden Sie den Kontakt mit der Batterieflüssigkeit. Im Falle von Kontakt ist der betroffene Körperbereich mit reichlich Wasser zu reinigen. Bei Augenkontakt mit Batterieflüssigkeit ist ein Arzt aufzusuchen. *Die Batterieflüssigkeit kann Hautreizungen oder Verbrennungen verursachen.*

- Benutzen Sie weder Akku noch Elektrowerkzeug, wenn diese beschädigt sind oder modifiziert wurden. *Beschädigte oder modifizierte Akkus funktionieren möglicherweise nicht ordnungsgemäß und können einen Brand, eine Explosion oder Verletzungen verursachen.*

- Halten Sie Akku und Elektrowerkzeug von Feuer fern und vermeiden Sie zu hohe Temperaturen. *Der Akku kann explodieren, wenn er in Feuer gerät oder Temperaturen von über 130 °C ausgesetzt wird.*

- Befolgen Sie die Ladeanweisungen und laden Sie den Akku und das Elektrowerkzeug nicht außerhalb des in der Anleitung angegebenen Temperaturbereichs. *Ein falsches Laden bzw. ein Laden außerhalb des angege-*

äten
- *benen Temperaturbereichs kann Schäden am Akku verursachen und erhöht die Brandgefahr.*
ur
e-
en
a-
d,
n-
er
if-
ir-
ss
an
n.
ig
n.
e-
er
s-
it-
lie
'er
o-
er
iff-
:ht
ne
n
n
er
a-
ig
e-
es
e-

- Nehmen Sie den Akku heraus, wenn Sie das Gerät längere Zeit nicht benutzen werden.
- Trennen Sie das Akku-Ladegerät vom Netz, wenn Sie es nicht benutzen und bevor Sie Reinigungsarbeiten durchführen.
- Öffnen Sie auf keinen Fall einen Akku.
- Wenn ein Akku nicht verwendet wird, sollte er nicht zusammen mit anderen metallischen Gegenständen wie Büroklammern, Münzen, Schlüsseln, Schrauben usw. aufbewahrt werden, durch die beide Pole verbunden werden könnten.
- Bewahren Sie Akkus an Orten mit einer Temperatur von unter 40 °C auf.

Wartung

- **Lassen Sie Ihr Elektrowerkzeug nur von qualifiziertem Fachpersonal und nur mit Original-Ersatzteilen reparieren.** *Dadurch wird die Sicherheit des Elektrowerkzeugs gewährleistet.*
- **Versuchen Sie auf keinen Fall, beschädigte Akkus zu reparieren.** *Die Reparatur von Akkus darf nur vom Hersteller oder von zugelassenen Dienstleistern durchgeführt werden.*
- Unsachgemäßer Gebrauch oder die Nichteinhaltung der vorliegenden Gebrauchsanweisungen führen zu einer vollständigen Ungültigkeit der Herstellergarantie.

Sicherheitshinweise für das Bohren

- **Verwenden Sie Gehörschutz, wenn Sie mit dem Schlagwerk bohren.** *Die Einwirkung von Lärm kann zu Gehörschädigung führen.*
- **Verwenden Sie den/die Zusatzhandgriffe, falls am Gerät vorhanden.** *Sollten Sie die Kontrolle über das Gerät verlieren, können Sie schwere Verletzungen erleiden.*

- **Halten Sie das Elektrowerkzeug an isolierten Flächen, wenn Sie Arbeiten ausführen, bei denen das Schneidwerkzeug in Kontakt mit verdeckten Kabeln treten kann.** *Wenn das Zubehör in Kontakt mit einem unter Spannung stehenden Kabel tritt, können die frei liegenden Metallteile des Elektrowerkzeugs ebenfalls unter Spannung stehen und der Arbeiter einen Stromschlag erhalten.*

Sicherheitshinweise für das Schrauben

- **Halten Sie das Elektrowerkzeug an isolierten Flächen, wenn Sie Arbeiten ausführen, bei denen der Bohrer oder das Werkzeug in Kontakt mit verdeckten Kabeln treten kann.** *Der Kontakt mit einer spannungsführenden Leitung kann auch metallene Geräteteile unter Spannung setzen und zu einem elektrischen Schlag führen.*

Zusätzliche Sicherheitshinweise

- **ACHTUNG:** Um eine Überhitzung zu vermeiden, das Gerät nicht abdecken.
- Der Lufteintritt und -austritt darf während des Betriebs weder teilweise noch ganz durch Möbel, Vorhänge, Kleidung usw. behindert werden. Es besteht Brandgefahr.
- Verwenden Sie das Akku-Ladegerät nicht, wenn das Elektrokabel oder der Stecker beschädigt ist.
- Vergewissern Sie sich, dass die Spannung auf dem Typenschild mit der Netzspannung übereinstimmt, bevor Sie das Ladegerät an das Stromnetz anschließen.
- Schließen Sie das Akku-Ladegerät an eine Steckdose mit mindestens 10 Ampere an.
- Verwenden Sie das Gerät nur mit dem mitgelieferten speziellen Stecker.
- Sollte eines der Gehäuseeile des Geräts brechen, ist das Akku-Ladegerät sofort vom Stromnetz zu trennen, um mögliche elektrische Entladungen zu verhindern.

- Das Gerät nicht benutzen, wenn es heruntergefallen ist, sichtbare Schäden aufweist oder undicht ist.
- ACHTUNG: Das Gerät trocken halten.
- ACHTUNG: Das Gerät nicht in Wassernähe benutzen.
- Das Gerät darf nicht mit nassen Händen oder Füßen und auch nicht barfuß betätigt werden.
- Achten Sie darauf, dass das Elektrokabel nicht eingeklemmt oder geknickt wird.
- Sorgen Sie dafür, dass das Elektrokabel nicht hängt oder in Kontakt mit den heißen Flächen des Akku-Ladegeräts kommt.
- Überprüfen Sie den Zustand des Elektrokabels. - Beschädigte oder verwickelte Kabel erhöhen das Risiko von elektrischen Schlägen.
- Berühren Sie den Stecker nicht mit feuchten Händen.
- Benutzen Sie Spannvorrichtungen oder einen Schraubstock, um das Werkstück zu arretieren. Es wird so sicherer gehalten und Sie haben beide Hände für die Bedienung des Elektrowerkzeugs frei.
- Berühren Sie die beweglichen Teile des Geräts nicht, während es in Betrieb ist.
- Vor jedem Gebrauch des Geräts das Stromkabel vollständig auswickeln.
- Hände und sonstige Körperteile sind vom Arbeitsbereich fernzuhalten, während das Gerät verwendet wird.
- Das Gerät nicht benutzen, wenn die Zubehörteile nicht richtig befestigt sind.
- Das Gerät nicht benutzen, wenn die Zubehörteile oder das Verbrauchsmaterial Mängel aufweisen. Ersetzen Sie diese sofort.
- Trennen Sie das Gerät vom Netz, wenn Sie es nicht benutzen und bevor Sie Reinigungsarbeiten durchführen.
- Diese Gerät ist ausschließlich für den Hausgebrauch vorgesehen, nicht für die gewerbliche oder berufliche Nutzung.

- Dieses Gerät ist für die Verwendung durch Erwachsene bestimmt. Achten Sie darauf, dass Personen, die mit derartigen Produkten nicht vertraut sind, sowie Behinderte oder Kinder dieses Gerät nicht benutzen.
- Dieses Gerät ist kein Spielzeug. Kinder sollten überwacht werden, um sicherzustellen, dass sie nicht mit dem Gerät spielen.
- Bewahren Sie das Gerät nicht an Orten auf, an denen Temperaturen von unter 2 °C möglich sind.
- Das Gerät darf keinen extremen Temperaturen ausgesetzt werden.
- Das Gerät darf weder extremen Temperaturen noch starken Magnetfeldern ausgesetzt werden.
- Das Gerät an einem trockenen, staubfreien und vor Sonnenlicht geschützten Ort aufbewahren.
- Überprüfen Sie vor der Verwendung des Geräts immer das Werkstück und entfernen Sie mögliche Behinderungen wie Nägel, Klammern, Schrauben, Drähte, Bänder, Stoffreste und sonstige Materialreste.
- Verwenden Sie das Gerät nur für die Durchführung von Trockenarbeiten.
- Das Gerät nicht auf einem Körperteil einer Person oder einem Tier verwenden.
- Lassen Sie das Gerät ca. 30 Sekunden in einer sicheren Position im Leerlauf laufen. Schalten Sie das Gerät unverzüglich aus, wenn Sie eine beachtliche Vibration oder einen sonstigen Defekt feststellen. Überprüfen Sie in diesem Fall den Fehler bzw. verfahren Sie wie unter dem Abschnitt Störungen und Reparatur beschrieben.
- Mit dem Gerät kann auf folgenden Oberflächen gearbeitet werden: Holz, Karton, Kunststoff, Gips usw.

Produkt- und Leistungsbeschreibung

Beschreibung

- 1 Schlüsselloses Bohrfutter
- 2 Drehmoment-Einstellring
- 3 Kühlungsschlitze
- 4 Weicher Handgriff
- 5 Kontrollleuchte
- 6 Schalter Rechts-/Linkslauf
- 7 Ein-/Ausschalter / Geschwindigkeitsregler
- 8 Entriegelungstaste Akku
- 9 Akku
- 10 Betriebswahlschalter
- 11 Ladegerät
- 12 Geschwindigkeitswahlschalter

Wenn Ihr Gerätemodell nicht über die zuvor aufgeführten Zubehörteile verfügt, können diese auch beim technischen Kundendienst erworben werden.

Laden des Akkus

Warnhinweis: Ein neuer Akku ist nicht vollständig geladen und muss vor der erstmaligen Verwendung des Geräts erst vollständig aufgeladen werden.

Warnhinweis: Während der Handhabung des Akkus dürfen die beiden Pole nicht gleichzeitig berührt werden, da dies zu einer teilweisen Entladung der gespeicherten Energie führen würde und direkte Auswirkungen auf die Nutzungsdauer des Akkus hätte.

- Laden Sie den Akku bei einer Raumtemperatur zwischen 4 und 40 °C.

- Wenn die Akkuladung erschöpft ist, schaltet sich das Gerät durch die Auslösung eines Schutzschaltkreises aus. Das eingesetzte Werkzeug dreht sich nicht mehr.

- Schließen Sie das Ladegerät (11) an das Stromnetz an. Die grüne Kontrollleuchte leuchtet auf.

- Nehmen Sie den Akku (9) durch Drücken der Entriegelungstaste (8) aus dem Gerät.

- Setzen Sie den Akku (9) in das Ladegerät (11) ein (Abb. B).

- Die grüne Kontrollleuchte erlischt und die rote Kontrollleuchte leuchtet auf und zeigt somit an, dass der Akku geladen wird.

- Sobald der Akku vollständig geladen ist, wechselt die rote Kontrollleuchte ihre Farbe und leuchtet Grün auf.

- Trennen Sie das Ladegerät nach dem Laden des Akkus vom Stromnetz.

- Den Akku (9) aus dem Gerät nehmen, indem Sie die Entriegelungstaste (8) drücken und den Akku nach außen aus dem Gerät ziehen.



Gebrauchsanweisung

Hinweise vor dem Einsatz:

- Vergewissern Sie sich, dass Sie das gesamte Verpackungsmaterial des Produkts entfernt haben.

- Vergewissern Sie sich, dass die Spannung auf dem Typenschild mit der Netzspannung übereinstimmt, bevor Sie das Gerät an das Stromnetz anschließen.

- Vor der erstmaligen Verwendung dieses Produkts müssen die Akkus vollständig geladen werden.

Einsetzen eines Bohrers:

- Zum Öffnen des Bohrfutters (1) halten Sie bei ausgeschaltetem Gerät den hinteren Teil des Bohrfutters fest und drehen Sie den vorderen Teil des Bohrfutters entgegen dem Uhrzeigersinn.

- Den Bohrer, die Schrauberklänge oder sonstiges Werkzeug / Zubehör für die Ausführung der Arbeit in das Bohrfutter setzen. Um sicherzustellen, dass der Bohrer gut befestigt ist, muss er so tief wie möglich in das Bohr-

futter eingeführt werden. Den hinteren Teil des Bohrfutters festhalten und den vorderen Teil des Bohrfutters im Uhrzeigersinn drehen, bis es fest verschlossen ist.

- Verfahren Sie in umgekehrter Reihenfolge wie oben beschrieben, um ein Zubehörteil zu entfernen.

Einschrauben/Ausschrauben, Bohren:

- Zum Bohren oder Einschrauben die Drehrichtung IMMER fest auf Uhrzeigersinn (CW) stellen.

- Zum Lösen von Schrauben verwenden Sie die Drehrichtung gegen den Uhrzeigersinn (CCW).

- Verwenden Sie das Gerät nicht, während Sie die Drehrichtung ändern.

Ändern der Drehrichtung (Abb. A)

- Ändern Sie die Drehrichtung nicht, während der Motor des Gerätes läuft.

- Das Gerät ist mit einem Schalter (6) ausgestattet, mit dem die Drehrichtung umgestellt werden kann.

Elektronische Geschwindigkeitskontrolle: (Abb. A)

- Die Geschwindigkeit des Geräts kann durch Druck auf den Ein-/Ausschalter (7) geregelt werden. Diese Funktion ist äußerst nützlich, da die Geschwindigkeit an die entsprechende Arbeit angepasst werden kann.

- Die Lebensdauer des Gerätes wird beachtlich gesenkt, wenn es dauerhaft bei niedriger Geschwindigkeit betrieben wird.

Mechanische Geschwindigkeitseinstellung (Abb. C)

1. Geschwindigkeitsstufe: Wahlschalter (12) nach hinten schieben.

2. Geschwindigkeitsstufe: Wahlschalter (12) nach vorne schieben.

- Verwenden Sie das Gerät nicht, während Sie die Geschwindigkeitsstufe ändern.

Auswahl Betriebsart (Abb. A, C)

Schrauben

- Drehen Sie den Wahlschalter (10), bis der Pfeil des Geräts auf die Position (→) zeigt.

- Drehen Sie den Wahlschalter (2) von Position (1) auf (21), bis Sie das gewünschte Ergebnis erhalten.

Bohren

- Drehen Sie den Wahlschalter (10), bis der Pfeil des Geräts auf die Position (⊞) zeigt.

Bohren mit Schlagbohrfunktion

- Drehen Sie den Wahlschalter (10), bis der Pfeil des Geräts auf die Position (⊞) zeigt.

Gebrauch:

- Wählen Sie die gewünschte Funktion des Geräts aus (2).

- Stellen Sie das Gerät an, indem Sie den Ein-/Ausschalter betätigen (7)

Nach dem Gebrauch des Gerätes:

- Das Gerät mithilfe des Ein-/Ausschalters abstellen.

- Nehmen Sie den Akku aus dem Fach, wenn Sie das Gerät längere Zeit nicht benutzen werden.

- Reinigen Sie das Gerät.

Reinigung

- Ziehen Sie den Stecker heraus und lassen Sie das Gerät abkühlen, bevor Sie mit der Reinigung beginnen.

- Reinigen Sie die elektrische Einheit und den Netzstecker mit einem feuchten Tuch und

trocknen Sie sie danach ab. NIEMALS IN WASSER ODER EINE ANDERE FLÜSSIGKEIT EINTAUCHTEN.

- Reinigen Sie das Gerät mit einem feuchten Tuch, auf das Sie einige Tropfen Reinigungsmittel geben und trocknen Sie es danach ab.

- Verwenden Sie zur Reinigung des Apparats weder Lösungsmittel noch Scheuermittel oder Produkte mit einem sauren oder basischen pH-Wert wie Lauge.

- Lassen Sie kein Wasser oder andere Flüssigkeiten in die Belüftungsöffnungen eindringen, um Schäden an den inneren Funktionsteilen des Gerätes zu vermeiden.

- Das Gerät nicht in Wasser oder andere Flüssigkeiten tauchen und nicht unter den Wasserhahn halten.

- Halten Sie das Gerät nicht sauber, so könnte sich der Zustand seiner Oberfläche verschlechtern, seine Lebenszeit negativ beeinflussen und gefährliche Situationen verursacht werden.

Ersatzteile und Betriebsmittel

- Verwenden Sie stets für Ihr Gerät geeignete Original-Verbrauchsmaterialien.

- Betriebsmittel sind in Fachgeschäften erhältlich.

Störungen und Reparatur

- Bringen Sie das Gerät im Falle einer Störung zu einem zugelassenen technischen Wartungsdienst. Versuchen Sie nicht, das Geräts selbst auseinanderzubauen oder zu reparieren, da Verletzungsgefahr besteht.

- Wenn das Netzkabel beschädigt ist, muss es ausgetauscht werden. Das Gerät ist zu einer zugelassenen technischen Kundendienststelle zu bringen. Versuchen Sie nicht, das Geräts selbst auseinanderzubauen oder zu reparieren, da Verletzungsgefahr besteht.

Merkmale:	CID18K-2
- Nennspannung (V):	18
- Akku-Kapazität (Ah):	1,5
- Leerlaufdrehzahl (U/Min):	0-400/0-1500
- Max. Drehmoment Bohren (Nm):	30
- Maximale Leistung Stahl (mm):	10
- Maximale Leistung Holz (mm):	25
- Maximale Leistung Mauerwerk (mm):	8
- Bohrfutterkapazität (mm):	1-10
- Schlüssellooses Bohrfutter	ja
- Drehmomenteinstellungen	21+2
- Umkehrbar / Elektronisch	ja
- Ladedauer (Stunden):	1
- Gewicht (kg):	1,35
- Schalldruckpegel (LpA) =	= 84.7B(A), KpA = 3dB
- Schallleistungspegel (LwA) =	= 95.7dB(A), KWA = 3dB
- Vibration	9,138 m/s ² , K=1,5 m/s ²

Anmerkung: Im Zuge technischer Verbesserungen des Gerätes können ohne Vorankündigung Änderungen bezüglich dieser technischen Daten eintreten.

- Die Messung des Schalldruckpegels erfolgte gemäß Norm EN 60745.

- Die Messung des in diesem Datenblatt aufgeführten Schwingungsemissionswerts erfolgte gemäß den Bestimmungen der Norm EN 60745 und kann für den Vergleich zwischen Maschinen herangezogen werden. Sie kann auch für eine Vorbewertung des Gefährdungsgrads verwendet werden.

- Die Vibrationsemission während der tatsächlichen Benutzung des Elektrowerkzeugs kann je nach Art der Benutzung der Maschine vom angegebenen Gesamtwert abweichen.

- Es sind die Sicherheitsmaßnahmen zum Schutz des Benutzers anhand einer Schätzung des Gefährdungsgrads unter den tatsächlichen Benutzungsbedingungen zu identifizieren (dies unter Berücksichtigung aller Phasen des Arbeitszyklus sowie der Ausschalt- und Leerlaufzeiten der Maschine und der Betriebszeit).

Für Produkte der Europäischen Union bzw. falls vom Gesetz in Ihrem Herkunftsland vorgeschrieben:

Umweltschutz und Recycling des Produktes

- Das Verpackungsmaterial dieses Geräts ist Bestandteil eines Sammel-, Klassifizierungs- und Recycling-Systems. Wenn Sie es entsorgen wollen, können Sie die für das jeweilige Material entsprechenden Abfallcontainer verwenden.

- Das Produkt enthält keine Substanzen in für die Umwelt schädlichen Konzentrationen.

- Dieses Gerät enthält Öl oder kann Öl enthalten. Bitte denken Sie daran, die Vorschriften bezüglich der Entsorgung dieser umweltbelastenden Substanz einzuhalten.



- Dieses Symbol bedeutet, dass Sie das Produkt, sobald es abgelaufen ist, von einem entsprechend zugelassenen Fachmann für Umweltmanagement der Entsorgung für Elektrische und Elektronische Geräteabfälle (EEGA) zukommen lassen müssen.



- Dieses Symbol bedeutet, dass das Produkt Akkus oder Batterien beinhalten kann, die vor der Entsorgung entnommen werden müssen. Beachten Sie, dass die Akkus/Batterien in dafür geeigneten speziellen Containern entsorgt werden müssen. Akkus/Batterien dürfen auf keinen Fall ins Feuer geworfen werden.



- Dieses Symbol bedeutet, dass der Benutzer die Sicherheitshinweise und Bedienungsanleitung des Gerätes vor dessen Verwendung aufmerksam durchlesen sollte.



- Dieses Symbol bedeutet, dass es sich um ein Gerät der Schutzklasse II handelt.

CE Declaration of conformity

Wir erklären unter alleiniger Verantwortung, dass die in dieser Bedienungsanleitung beschriebenen Produkte der Marke **CASALS**, CID18K-2, die folgenden Normen und Standards erfüllen: EN 60745-1, EN 60745-2-1, EN 60745-2-2, EN 55014-1, EN 55014-2, EN 61000-3-2, EN 61000-3-3 und EN 62321 gemäß den Richtlinien 2006/42/EC, 2014/30/EU und 2011/65/EU.

A. Martí i Vergé
Engineering director for Casals Power Tools

Oliana, 8/04/2019,
Av. Barcelona 25790
Oliana, Lleida, Spain

Berbequim sem fios CID18K-2

Caro cliente,
Agradecemos a sua confiança na Casals.
Graças ao esforço e inovação contínuos, bem como ao cumprimento dos controlos de qualidade mais rigorosos, a Casals desenvolve ferramentas elétricas potentes para os trabalhos mais difíceis.

INDICAÇÕES GERAIS DE SEGURANÇA PARA FERRAMENTAS ELÉTRICAS

! **AVISO** Leia todos os avisos e todas as instruções, ilustrações e especificações de segurança fornecidas com esta ferramenta elétrica. O desrespeito das instruções apresentadas abaixo pode causar choque elétrico, incêndio e/ou lesões graves.

Guarde bem todas as advertências e instruções para referência futura

O termo "ferramenta elétrica", usado a seguir nas indicações de advertência, refere-se a ferramentas elétricas operadas com corrente de rede (com cabo de rede) ou com acumulador (sem cabo de rede).

Segurança na área de trabalho

- Mantenha a área de trabalho limpa e bem iluminada. As áreas desordenadas ou escuras propiciam a ocorrência de acidentes.

- Não trabalhe com ferramentas elétricas em áreas com risco de explosão, nas quais se encontrem líquidos, gases ou pós inflamáveis. As ferramentas elétricas produzem faíscas que poderão inflamar pós ou vapores.

- Mantenha as crianças e outras pessoas afastadas das ferramentas elétricas durante o respetivo manuseamento. Em caso de distração, é possível que perca o controlo sobre o aparelho.

Segurança elétrica

- A ficha das ferramentas elétricas deve ser compatível com a tomada. A ficha não deve ser modificada de maneira alguma. Não use uma ficha adaptadora com ferramentas elétricas com ligação à terra. As fichas não modificadas e as tomadas adequadas reduzem o risco de choque elétrico.

- Evite o contacto com superfícies ligadas à terra, tais como tubos, aquecimentos, fogões e frigoríficos. Se o corpo estiver em contacto com a terra, existe risco elevado de choque elétrico.

- Mantenha as ferramentas elétricas afastadas da chuva ou humidade. A infiltração de água numa ferramenta elétrica aumenta o risco de choque elétrico.

- Não deverá usar o cabo para outras finalidades. Nunca use o cabo para transportar, puxar ou retirar a ferramenta elétrica. Mantenha o cabo afastado do calor, de óleos, de cantos afiados ou de partes do aparelho em movimento. Os cabos danificados ou emaranhados aumentam o risco de choque elétrico.

- Se trabalhar com a ferramenta elétrica ao ar livre, só deverá usar cabos de extensão adequados para áreas exteriores. O uso de um cabo de extensão adequado para áreas exteriores reduz o risco de choque elétrico

- Se não for possível evitar o funcionamento da ferramenta elétrica em áreas húmidas, deverá ser usado um dispositivo de corrente residual (RCD). O uso de um dispositivo de corrente residual reduz o risco de choque elétrico.

Segurança pessoal

- Esteja atento, observe o que está a fazer e tenha prudência ao manusear a ferramenta elétrica. Não use a ferramenta elétrica quando estiver fatigado ou sob a influência de

drogas, de álcool ou de medicamentos. *Um momento de descuido ao usar a ferramenta elétrica poderá originar lesões graves*

- Use equipamento de proteção pessoal. Use sempre óculos de proteção. O uso de equipamento de proteção pessoal, como a máscara de proteção contra o pó, os sapatos de segurança antiderrapantes, o capacete de segurança ou a proteção auditiva, reduz o risco de lesões

- Evite um arranque não intencional. Certifique-se de que a ferramenta elétrica está desligada antes de a ligar à fonte de alimentação e/ou ao conjunto de baterias e antes de a levantar ou transportar. Se tiver o dedo no interruptor ao transportar ferramentas elétricas ou se ligar as ferramentas elétricas com o interruptor ligado, poderão ocorrer acidentes

- Remova quaisquer chaves de ajuste ou chaves inglesas antes de ligar a ferramenta elétrica. *Uma chave ou uma chave inglesa que se encontre junto de uma peça da ferramenta elétrica em movimento poderá originar lesões*

- Evite uma posição incorreta. Mantenha sempre o equilíbrio e uma posição firme. *Desta maneira, é mais fácil controlar a ferramenta elétrica em situações inesperadas*

- Use roupa adequada. Não use roupa larga nem joias. Mantenha o cabelo e as roupas afastadas de peças em movimento. *As roupas largas, o cabelo comprido ou as joias podem ficar presos em peças em movimento*

- Certifique-se de que os dispositivos que forem fornecidos para a extração de pó e para as instalações de recolha estão ligados e são usados de maneira adequada. O uso de um aparelho de extração de pó pode reduzir os perigos relacionados com pó

- A familiaridade resultante do manuseamento frequente das ferramentas não

deverá permitir que se torne indiferente e que ignore as instruções de segurança das ferramentas. *Uma distração de uma fração de segundos pode causar ferimentos graves.*

Cuidados ao manusear ferramentas elétricas

- Não force a ferramenta elétrica. Use a ferramenta elétrica adequada para cada situação. *A ferramenta apropriada fará um trabalho melhor e mais seguro, de acordo com o fim a que se destina*

- Não use uma ferramenta elétrica com um interruptor defeituoso. *Qualquer ferramenta elétrica com um interruptor defeituoso representa um perigo e deve ser reparada*

- Se for removível, desligue a ficha da fonte de alimentação e/ou do conjunto de baterias da ferramenta elétrica antes de efetuar qualquer ajuste, de mudar acessórios ou de armazenar ferramentas elétricas. *Estas medidas de segurança reduzem o risco de arranque acidental da ferramenta elétrica*

- Armazene as ferramentas elétricas inativas fora do alcance das crianças e não permita o uso de ferramentas elétricas por pessoas que não estejam familiarizadas com as mesmas ou que não tenham lido estas instruções. *As ferramentas elétricas são perigosas se forem usadas por pessoas inexperientes*

- Efetue a manutenção das ferramentas elétricas e dos acessórios. *Verifique se as peças em movimento estão desalinhadas, se existem peças partidas ou qualquer outra condição que possa afetar o funcionamento da ferramenta elétrica. Caso a ferramenta elétrica esteja danificada, deverá ser reparada antes de ser usada. Muitos acidentes resultam de uma manutenção inadequada das ferramentas elétricas*

- Mantenha as ferramentas de corte afiadas

e limpas. As ferramentas de corte com cantos de corte afiados encravam com menos frequência e podem ser controladas com maior facilidade se for efetuada uma manutenção adequada

- Use a ferramenta elétrica, os acessórios, as ferramentas e outros de acordo com estas instruções, tendo em consideração as condições de trabalho e a tarefa a ser efetuada. O uso de ferramentas elétricas para operações diferentes das designadas pode resultar numa situação perigosa.

- Mantenha os cabos e as superfícies secas, limpas e sem oleosidades. As superfícies e os cabos escorregadios não permitem o controlo nem a manutenção segura da ferramenta em situações inesperadas

Cuidados ao manusear a ferramenta da bateria

- Carregue a bateria apenas com o carregador especificado pelo fabricante. Um carregador adequado a um determinado conjunto de baterias poderá criar risco de incêndio quando usado com outro conjunto de baterias.

- Use as ferramentas elétricas apenas com os conjuntos de bateria especificamente designados. O uso de quaisquer outros conjuntos de bateria poderá originar ferimentos ou incêndio.

- Quando o conjunto de baterias não estiver a ser usado, mantenha-o afastado de outros objetos de metal, como clips, moedas, chaves, pregos, parafusos ou outros pequenos objetos de metal, que possam efetuar uma ligação de um terminal para outro. O curto-circuito nos terminais da bateria poderá causar queimaduras ou um incêndio.

- Em condições abusivas, o líquido poderá ser ejetado da bateria. Deverá evitar o contato. Se o contato ocorrer acidental-

mente, lave com água. Se o líquido entrar em contacto com os olhos, lave com água e procure assistência médica. O líquido que é ejetado da bateria poderá causar irritação ou queimaduras.

- Não use uma ferramenta nem um conjunto da bateria que esteja danificado ou modificado. As baterias danificadas ou modificadas poderão apresentar um comportamento imprevisível, resultando num incêndio, numa explosão ou em risco de lesão.

- Não exponha a ferramenta nem o conjunto da bateria ao fogo ou a temperaturas excessivas. A exposição ao fogo ou a temperaturas acima dos 130° C poderá provocar uma explosão.

- Siga todas as instruções de carregamento e não carregue a ferramenta nem o conjunto da bateria fora da gama de temperatura especificada no manual de instruções. Efetuar o carregamento de forma inadequada ou a temperaturas fora da gama especificada poderá danificar a bateria e aumentar o risco de incêndio.

- Retire as baterias do aparelho no caso de não o utilizar durante longos períodos de tempo.

- Desligue o carregador da bateria da tomada quando este não estiver a ser usado e antes de efetuar qualquer tarefa de limpeza.

- Não abra a(s) bateria(s) em nenhuma circunstância.

- Quando a(s) bateria(s) não estiver(em) a ser usada(s), mantenha-a(s) afastada(s) de outros objetos de metal, como clips, moedas, chaves, pregos, entre outros, que possam efetuar uma ligação de um terminal para outro.

- A(s) bateria(s) deve(m) ser armazenada(s) a uma temperatura inferior a 40° C.

Assistência

- Certifique-se de que a ferramenta elétrica

é reparada apenas por pessoal qualificado e com peças de reposição originais. *Desta forma, é assegurado o funcionamento seguro da ferramenta elétrica*

- Nunca preste assistência a conjuntos de baterias danificados. *A assistência a conjuntos de baterias apenas deverá ser efetuada pelo fabricante ou por centros de assistência autorizados.*

- Qualquer uso inadequado ou em desacordo com as instruções representa um perigo e anula a garantia e a responsabilidade do fabricante.

Indicações de segurança ao manusear o berbequim

- Usar protetores de ouvidos durante a perfuração de impacto. *A exposição ao ruído pode provocar perda de audição.*

- Use o(s) cabo(s) auxiliar(es), se for(em) fornecido(s) com a ferramenta. *A perda do controlo do aparelho pode originar danos pessoais.*

- Ao manusear a ferramenta, segure-a pelas superfícies protegidas, uma vez que o aparelho de corte poderá entrar em contacto com cabos ocultos. *O contacto entre o aparelho de corte e um cabo ligado poderá expor as peças de metal da ferramenta elétrica e originar um choque elétrico.*

Indicações de segurança ao manusear a chave de fendas

- Ao efetuar uma tarefa na qual o parafuso possa entrar em contacto com os fios ocultos, segure a ferramenta elétrica pelas superfícies protegidas. *O contacto entre os parafusos e um cabo ligado poderá expor as peças de metal da ferramenta elétrica e originar um choque elétrico.*

Indicações de segurança adicionais

- AVISO: Para evitar um sobreaquecimento, não cubra o aparelho.

- Certifique-se de que nem a entrada nem a saída de ar ficam total ou parcialmente tapadas por cortinas, roupas, entre outros, devido ao risco de incêndio.

- Não use o carregador da bateria se o cabo ou a ficha estiverem danificados.

- Antes de ligar o carregador, certifique-se de que a voltagem indicada no rótulo de classificação do carregador corresponde à voltagem da rede.

- Ligue o carregador da bateria a uma tomada que possa fornecer um mínimo de 10 amperes.

- Use o aparelho apenas com o conector elétrico específico fornecido.

- Se algum dos revestimentos do aparelho se partir, desligue imediatamente o carregador da bateria da tomada para evitar a possibilidade de sofrer um choque elétrico.

- Não use o aparelho se este tiver caído no chão e se existirem sinais visíveis de danos ou de fugas.

- AVISO: Não molhe o aparelho.

- AVISO: Não use o aparelho perto da água.

- Não use o aparelho com as mãos nem com os pés molhados ou descalços.

- Não corte nem dobre o cabo de alimentação.

- Não permita que o cabo de alimentação fique pendurado ou entre em contacto com as superfícies quentes do carregador da bateria.

- Verifique o estado do cabo de alimentação. Os cabos danificados ou entrelaçados aumentam o risco de choque elétrico.

- Não toque na ficha com as mãos molhadas.

- Utilize prensas de fixação ou um torno de bancada para fixar a peça a trabalhar. O trabalho será mais seguro se a fixação permitir libertar as duas mãos para manusear o aparelho.

- Não toque em nenhuma das peças em movimento do aparelho enquanto este estiver a funcionar.

- Antes de cada utilização, desenrole completamente o cabo de alimentação do aparelho.

- Mantenha as mãos e outras partes do corpo afastadas da área de trabalho enquanto estiver a usar o aparelho.

- Não use o aparelho se os acessórios não estiverem devidamente instalados.

- Não use o aparelho se os acessórios ou consumíveis instalados apresentarem defeitos. Proceda imediatamente à respetiva substituição.

- Desligue o aparelho da tomada quando este não estiver a ser usado e antes de efetuar qualquer tarefa de limpeza.

- Este aparelho foi concebido apenas para uso doméstico e não para uso profissional nem industrial.

- Este aparelho foi concebido apenas para ser usado por adultos. Certifique-se de que este aparelho não é usado por pessoas portadoras de deficiência, por pessoas sem experiência nem por crianças.

- Este aparelho não é um brinquedo. As crianças devem ser vigiadas de maneira a garantir que não brincam com o aparelho.

- Não armazene o aparelho em áreas onde a temperatura possa ser inferior a 2° C

- Não exponha o aparelho a temperaturas extremas.

- Não exponha o aparelho a temperaturas extremas nem a magnetismo forte.

- Mantenha o aparelho num local seco, sem pó e afastado da luz solar direta.

- Verifique sempre o aparelho antes do seu manuseamento e remova quaisquer obstruções, tais como pregos, agrafos, parafusos, fios, trapos, panos e outros detritos.

- Use o aparelho apenas para efetuar tarefas em locais secos.

- Não use o aparelho sobre nenhuma parte do corpo de uma pessoa ou de um animal.

- Deixe o aparelho em funcionamento durante 30 segundos sem carga e numa posição segura. Pare imediatamente o aparelho se verificar uma vibração considerável ou outra anomalia. Em seguida, verifique o problema e/ou proceda conforme está descrito na secção Anomalias e Reparação.

- O aparelho pode ser usado em superfícies tais como: madeira, cartão, plástico, gesso, entre outras.

Descrição e especificações do produto

Descrição

- 1 Bucha sem chave
- 2 Anel de ajuste do torque.
- 3 Aberturas de ventilação
- 4 Pega suave
- 5 Luz de alimentação
- 6 Interruptor de avanço/inversão
- 7 Interruptor de ajuste de velocidade/ligar/desligar
- 8 Botão de libertação da bateria
- 9 Bateria
- 10 Anel de função
- 11 Carregador
- 12 Seletor de marcha

Se o modelo do seu aparelho não tiver os acessórios descritos acima, os mesmos também poderão ser comprados em separado no Serviço de Assistência Técnica.

Carregar a bateria

Aviso: Uma bateria nova não está completamente carregada e, como tal, deverá ser carregada antes do aparelho ser usado pela primeira vez.

Aviso: Durante o manuseamento das baterias, não toque nos dois polos ao mesmo tempo. Caso contrário, irá provocar a descarga parcial da energia armazenada afetando a respetiva duração.

- Carregue a bateria a uma temperatura atmosférica entre 4 e 40° C.

- Quando a bateria estiver descarregada, o aparelho desliga-se por meio de um circuito de proteção. A ferramenta inserida já não roda.

- Ligue o carregador (11) à tomada. E a luz piloto verde irá ligar-se

- Remova a bateria (9) do aparelho pressionando o botão de libertação da bateria (8) e retirando-a do aparelho

- Coloque a bateria (9) no carregador (11). (Fig. B)

- A luz piloto verde irá desligar-se e a luz piloto vermelha irá ligar-se para indicar que a bateria está em processo de carregamento.

- Assim que a bateria estiver carregada, a luz piloto vermelha desliga-se e a luz piloto verde liga-se.

- Quando a bateria estiver carregada, retire o carregador da tomada.

- Remova a bateria (9) pressionando o botão de libertação da bateria (8) e retirando-a do aparelho.



Instruções de uso

Antes de usar:

- Certifique-se de que retirou todo o material da embalagem.

- Antes de ligar o aparelho, certifique-se de que a voltagem indicada no rótulo de classificação corresponde à voltagem da rede.

- Antes de usar este produto pela primeira vez, é importante carregar completamente as baterias.

Inserir uma broca:

- Para abrir a bucha (1), desligue o berbequim da corrente e prenda com firmeza a parte posterior da bucha, fazendo girar a parte dianteira no sentido anti-horário.

- Introduza a broca, a chave de fendas ou outras ferramentas/outros acessórios necessários para realizar o trabalho, na bucha. De forma a garantir uma fixação segura da broca, insira-a o mais possível na bucha. Prenda com firmeza a parte posterior da bucha e gire a respetiva parte dianteira no sentido horário, até ficar bem fechada.

- Para retirar os acessórios da bucha, repita os passos acima indicados, mas na ordem inversa.

Aparafusar, perfurar/desaparafusar:

- Para perfurar ou aparafusar, fixe SEMPRE a direção no sentido horário (CW).

- Para desaparafusar, fixe a direção no sentido anti-horário (CCW).

- Não utilize o aparelho enquanto muda a direção de aparafusamento.

Mudança da direção de rotação (Fig. A)

- Não mude a direção de rotação enquanto o motor da ferramenta estiver em funcionamento.

- O aparelho dispõe de um seletor (6) que permite mudar a direção da rotação.

Controlo eletrónico da velocidade: (Fig. A)

- A velocidade do aparelho pode ser regulada de acordo com a pressão exercida no interruptor ligar/desligar (7). Esta função é bastante útil, uma vez que permite adaptar a velocidade do aparelho ao tipo de trabalho a efetuar.

- Se o aparelho funcionar continuamente a uma velocidade lenta, a vida útil será reduzida consideravelmente.

Mudança da velocidade mecânica (Fig. C)

- 1.ª velocidade: Mova o seletor para trás (12)
- 2.ª velocidade: Mova o seletor para a frente (12)
- Não utilize o aparelho enquanto muda a velocidade

Selecionar a função (Fig. A e C)

Transmissão

- Vire o seletor (10) até que a seta do aparelho aponte para (←).
- Vire o seletor (2) do (1) até ao (21) até alcançar o resultado pretendido.

Perfuração

- Vire o seletor (10) até que a seta do aparelho aponte para (I).

Perfuração com a função de impacto

- Vire o seletor (10) até que a seta do aparelho aponte para (II).

Uso:

- Selecione a função do aparelho pretendida. (2)
- Ligue o aparelho acionando o interruptor de ligar/desligar (7)

Depois de usar o aparelho:

- Pare o aparelho soltando o interruptor de ligar/desligar.
- Retire a bateria do aparelho no caso de não o utilizar durante longos períodos de tempo.
- Limpe o aparelho.

Limpeza

- Desligue o aparelho da tomada e deixe-o arrefecer antes de iniciar qualquer operação de limpeza.
- Limpe a ligação de rede e o equipamento elétrico com um pano húmido e seque-os em seguida. **NÃO SUBMERJA EM ÁGUA NEM EM QUALQUER OUTRO LÍQUIDO.**

- Limpe o equipamento com um pano húmido com algumas gotas de detergente e seque-o em seguida.

- Não use solventes nem produtos com um fator pH ácido ou básico, como a lixívia ou produtos abrasivos, para limpar o aparelho.
- Não deixe entrar água nem qualquer outro líquido pelas aberturas de ventilação, de maneira a evitar danos nas peças internas do aparelho.
- Nunca submerja o aparelho em água nem em qualquer outro líquido e não o coloque debaixo da torneira com água a correr.
- Se o aparelho não estiver limpo, a sua superfície poderá degradar-se e afetar de forma inevitável a duração de vida do aparelho tornando o respetivo uso perigoso.

Consumíveis

- Use sempre consumíveis de origem, concebidos especificamente para o modelo do seu aparelho.
- Poderá adquirir este tipo de consumíveis em lojas especializadas.

Anomalias e reparação

- Caso o aparelho esteja avariado ou caso surjam outros problemas, leve-o a um serviço de assistência técnica autorizado. Não tente desmontar nem reparar o aparelho sem assistência, uma vez que poderá ser perigoso.
- Se a ligação à tomada tiver sido danificada, deve ser substituída. Para tal, deverá levar o aparelho a um serviço de assistência técnica autorizado.
- Não tente desmontar nem reparar o aparelho sem assistência, uma vez que poderá ser perigoso.

Características:	CID18K-2
- Tensão nominal (V):	18
- Capacidade da bateria (A·h):	1,5
- Velocidade em vazio (rpm):	0-400/0-1500
- Binário de perfuração máx. (N.m):	30
- Capacidade máxima em aço (mm):	10
- Capacidade máxima em madeira (mm):	25
- Capacidade máxima em alvenaria (mm):	8
- Capacidade da bucha (mm):	1-10
- Bucha sem chave	sim
- N.º de binários de aperto	21+2
- Reversível/Eletrónico	sim
- Tempo de carregamento (horas):	1
- Peso (Kg.):	1,35
- Nível de pressão do som (LpA) =	= 84.7B(A), KpA = 3dB
- Nível de potência do som (LwA) =	= 95.7dB(A), KWA = 3dB
- Vibração	9,138 m/s ² , K=1,5 m/s ²

Nota importante: Estas características podem estar sujeitas a alterações sem aviso prévio, de forma a melhorar o produto.

- O nível de medição sonora foi determinado de acordo com a norma EN60745
- O nível de emissão de vibração nesta ficha de informação foi medido de acordo com a norma EN60745 e poderá ser usado para comparar uma ferramenta com outra. Pode ser usado para uma avaliação preliminar de exposição.
- O valor de vibração durante o uso da ferramenta elétrica pode diferir do valor total declarado dependendo na forma como a ferramenta é usada
- É necessário identificar medidas de segurança para proteger o utilizador, medidas essas que se baseiam numa estimativa de exposição nas condições atuais de utilização (tendo em consideração todas as partes do ciclo de funcionamento, tais como os momen-

tos em que a ferramenta está desligada e os momentos em que está em funcionamento inativo, bem como o tempo de arranque).

Para produtos da União Europeia e/ou conforme os requisitos da regulamentação do seu país de origem:

Ecologia e reciclabilidade do produto

- Os materiais que constituem a embalagem deste aparelho estão integrados num sistema de recolha, classificação e reciclagem. Caso deseje desfazer-se dos mesmos, pode usar os contentores públicos apropriados para cada tipo de material.
- O produto está isento de concentrações de substâncias que possam ser consideradas nocivas para o ambiente.
- Este aparelho contém, ou poderá conter, óleo. Lembre-se de que se deve respeitar os regulamentos relativos à eliminação deste tipo de contaminante.



- Este símbolo significa que, se desejar desfazer-se do produto depois de terminada a sua vida útil, deve entregá-lo ao cuidado de um gestor de resíduos autorizado para a recolha seletiva de Resíduos de Equipamentos Elétricos e Eletrónicos (REEE).



- Este símbolo significa que o produto poderá incluir uma bateria ou várias baterias. O utilizador deve removê-las antes de eliminar o produto. Lembre-se de que as baterias devem ser eliminadas em recipientes devidamente autorizados. Não as elimine com fogo.



- Este símbolo significa que o utilizador deve ler atentamente as instruções e os avisos de segurança antes de usar o aparelho.



- Este símbolo significa que a ferramenta pertence à Classe II.

CE Declaration of conformity

Declaramos sob a nossa única responsabilidade que os produtos da marca CASALS descritos neste manual CID18K-2

estão em conformidade com as seguintes normas: EN 60745-1, EN 60745-2-1, EN 60745-2-2, EN 55014-1, EN 55014-2, EN 61000-3-2, EN 61000-3-3 e EN 62321 de acordo com as Diretivas da UE 2006/42/EC, 2014/30/EU e 2011/65/EU.

A. Martí i Vergé
Engineering director for Casals Power Tools

Oliana, 8/04/2019,
Av. Barcelona 25790
Oliana, Lleida, Spain

Ασύρματο τρυπάνι 7-8 % ? ! &

Αγαπητέ πελάτη,
Ευχαριστούμε για την εμπιστοσύνη σας στην Casals. Χάρη στις αδιάκοπες προσπάθειες, τις καινοτομίες και τους αυστηρότατους ελέγχους ποιότητας, η Casals κατασκευάζει ηλεκτρικά εργαλεία ακόμη και για τις πιο απαιτητικές εργασίες.

ΓΕΝΙΚΕΣ ΥΠΟΔΕΙΞΕΙΣ ΑΣΦΑΛΕΙΑΣ ΓΙΑ ΗΛΕΚΤΡΙΚΑ ΕΡΓΑΛΕΙΑ

! ΠΡΟΕΙΔΟΠΟΙΗΣΗ Διαβάστε όλες τις υποδείξεις ασφαλείας, τις οδηγίες, τις εικόνες και τις προδιαγραφές που παρέχονται με αυτό το ηλεκτρικό εργαλείο. Η μη τήρηση των οδηγιών που περιγράφονται παρακάτω μπορεί να προκαλέσει ηλεκτροπληξία, πυρκαγιά ή/και σοβαρούς τραυματισμούς. Φυλάξτε όλες τις προειδοποιήσεις και τις οδηγίες για κάθε μελλοντική χρήση. Ο όρος «ηλεκτρικό εργαλείο» που χρησιμοποιείται στις προειδοποιητικές υποδείξεις αναφέρεται σε ηλεκτρικά εργαλεία που τροφοδοτούνται από το ηλεκτρικό δίκτυο (με ηλεκτρικό καλώδιο) καθώς και σε ηλεκτρικά εργαλεία που τροφοδοτούνται από μπαταρία (χωρίς ηλεκτρικό καλώδιο).

Ασφάλεια στον χώρο εργασίας

- Διατηρείτε την περιοχή εργασίας σας καθαρή και καλά φωτισμένη. Σε χώρους που είναι ακατάστατοι και σκοτεινοί γίνονται περισσότερα ατυχήματα.
- Μην χρησιμοποιείτε ηλεκτρικά εργαλεία σε περιβάλλον όπου υπάρχει κίνδυνος έκρηξης, στο οποίο υπάρχουν εύφλεκτα υγρά, αέρια ή σκόνες. Τα ηλεκτρικά εργαλεία δημιουργούν σπινθήρες, οι οποίοι μπορούν να αναφλέξουν τη σκόνη ή τις αναθυμιάσεις.

- Όταν χρησιμοποιείτε το ηλεκτρικό εργαλείο, κρατάτε μακριά απ' αυτό τα παιδιά και άλλα παρευρισκόμενα άτομα. Σε περίπτωση απόσπασης της προσοχής σας, μπορεί να χάσετε τον έλεγχο της συσκευής.

Ηλεκτρική ασφάλεια

- Το βύσμα του ηλεκτρικού εργαλείου πρέπει να ταιριάζει στην πρίζα. Δεν επιτρέπεται με κανέναν τρόπο η μετατροπή του βύσματος. Μην χρησιμοποιείτε προσαρμογείς βύσματος με γειωμένα ηλεκτρικά εργαλεία. Τα αμεταποίητα βύσματα και οι κατάλληλες πρίζες μειώνουν τον κίνδυνο ηλεκτροπληξίας.
- Αποφεύγετε την επαφή του σώματός σας με γειωμένες επιφάνειες όπως σωλήνες, θερμοαντλία σώματα (καλοριφέρ), κουζίνες και ψυγεία. Όταν το σώμα σας είναι γειωμένο, αυξάνεται ο κίνδυνος ηλεκτροπληξίας.
- Μην εκθέτετε τα ηλεκτρικά εργαλεία στη βροχή ή την υγρασία. Η διείσδυση νερού σε ένα ηλεκτρικό εργαλείο αυξάνει τον κίνδυνο ηλεκτροπληξίας.
- Μην κακομεταχειρίζεστε το ηλεκτρικό καλώδιο. Μην χρησιμοποιείτε ποτέ το ηλεκτρικό καλώδιο για να μεταφέρετε ή να αναρτήσετε το ηλεκτρικό εργαλείο, ή για να βγάλετε το βύσμα από την πρίζα. Κρατάτε το ηλεκτρικό καλώδιο μακριά από υπερβολικές θερμοκρασίες, αιχμηρές άκρες ή/και κινητά εξαρτήματα. Τα φθαρμένα ή περιπλεγμένα ηλεκτρικά καλώδια αυξάνουν τον κίνδυνο ηλεκτροπληξίας.
- Όταν εργάζεστε με το ηλεκτρικό εργαλείο σε εξωτερικό χώρο, χρησιμοποιείτε καλώδια επιμήκυνσης (μπαλαντέζες) που είναι κατάλληλα για χρήση σε εξωτερικούς χώρους. Η χρήση κατάλληλων καλωδίων επιμήκυνσης για υπαίθριους χώρους μειώνει τον κίνδυνο ηλεκτροπληξίας.
- Όταν η χρήση του ηλεκτρικού εργαλείου

κό
τα
γα
Ξε
ις,
ει
με
ς.
ίς
α.
ες
.
ις
ς,
ες
ο,
η
τε
νο
κό
το
ή
ή
α.
ρό
ες
ή
ον
ίο
τε
ου
ίς
ον
ει
ου

σε υγρό περιβάλλον είναι αναπόφευκτη, τότε χρησιμοποιήστε διάταξη προστασίας ρεύματος διαρροής (RCD). Η χρήση διάταξης προστασίας ρεύματος διαρροής μειώνει τον κίνδυνο ηλεκτροπληξίας.

Προσωπική ασφάλεια

- Να είστε πάντα σε εγρήγορση, να εκτελείτε με προσοχή την εργασία σας και να χρησιμοποιείτε την κοινή λογική κατά τον χειρισμό του ηλεκτρικού εργαλείου. Μη χρησιμοποιείτε ηλεκτρικά εργαλεία όταν είστε κουρασμένος(-η) ή όταν βρίσκεστε υπό την επήρεια ναρκωτικών, αλκοόλ ή φαρμάκων. Μια στιγμιαία απροσεξία κατά τον χειρισμό του ηλεκτρικού εργαλείου μπορεί να οδηγήσει σε σοβαρούς τραυματισμούς.

- Φοράτε τα κατάλληλα μέσα ατομικής προστασίας. Να φοράτε πάντα προστατευτικά γυαλιά. Ο κατάλληλος προστατευτικός εξοπλισμός όπως η μάσκα προστασίας από σκόνη, τα αντιολισθητικά υποδήματα ασφαλείας, το προστατευτικό κράνος ή η προστασία ακοής, ανάλογα με τις εκάστοτε συνθήκες, βοηθά στη μείωση του κινδύνου τραυματισμών.

- Αποφεύγετε την ακούσια ενεργοποίηση της συσκευής. Βεβαιωθείτε ότι ο διακόπτης βρίσκεται στη θέση απενεργοποίησης πριν συνδέσετε την συσκευή με την πρίζα ή τοποθετήσετε την μπαταρία, καθώς και πριν τη σηκώσετε ή τη μεταφέρετε. Μεταφέροντας το ηλεκτρικό εργαλείο με το δάχτυλό σας στον διακόπτη ή συνδέοντας το εργαλείο με την πηγή ρεύματος όταν ο διακόπτης στη θέση ενεργοποίησης, δημιουργείται κίνδυνος τραυματισμών.

- Αφαιρείτε εργαλεία ρύθμισης και κλειδιά από το ηλεκτρικό εργαλείο, πριν το θέσετε σε λειτουργία. Ένα προσαρτημένο εργαλείο ρύθμισης ή κλειδί σε ένα περιστρεφόμενο

τμήμα του ηλεκτρικού εργαλείου, μπορεί να οδηγήσει σε τραυματισμούς.

- Μην υπερεκτιμάτε τις δυνατότητές σας. Φροντίστε για την ασφαλή στάση του σώματός σας και διατηρείτε πάντοτε την ισορροπία σας. Έτσι μπορείτε να ελέγχετε καλύτερα το εργαλείο σε μη αναμενόμενες περιστάσεις.

- Φοράτε τα κατάλληλα ρούχα. Μην φοράτε φαρδιά ρούχα ή κοσμήματα. Κρατάτε τα μαλλιά και τα ρούχα σας μακριά από κινούμενα εξαρτήματα. Τα φαρδιά ρούχα, τα κοσμήματα ή τα μακριά μαλλιά μπορεί να πιαστούν στα κινούμενα εξαρτήματα.

- Όταν υπάρχει η δυνατότητα σύνδεσης διατάξεων αναρρόφησης ή συλλογής σκόνης, βεβαιωθείτε ότι αυτές συνδέονται και χρησιμοποιούνται σωστά. Η χρήση διάταξης αναρρόφησης σκόνης μπορεί να μειώσει τους κινδύνους που σχετίζονται με τη σκόνη.

- Μην εφησυχάζετε και μην αγνοείτε τις οδηγίες ασφαλείας λόγω της οικειότητας που θα αναπτύξετε από τη συχνή χρήση του εργαλείου. Μια απρόσεκτη ενέργεια μπορεί να οδηγήσει σε σοβαρό τραυματισμό σε κλάσματα του δευτερολέπτου.

Χειρισμός και φροντίδα του ηλεκτρικού εργαλείου

- Μην χειρίζεστε με δύναμη το ηλεκτρικό εργαλείο. Να χρησιμοποιείτε το κατάλληλο ηλεκτρικό εργαλείο για κάθε εφαρμογή. Η χρήση του κατάλληλου ηλεκτρικού εργαλείου εξασφαλίζει μια καλύτερη και ασφαλέστερη εργασία με την προβλεπόμενη ταχύτητα.

- Μην χρησιμοποιήσετε ποτέ ένα ηλεκτρικό εργαλείο που έχει χαλασμένο διακόπτη. Ένα ηλεκτρικό εργαλείο που δεν μπορείτε πλέον να το ελέγξετε με τον διακόπτη του, είναι επικίνδυνο και πρέπει να επισκευαστεί.

- Πριν πραγματοποιήσετε οποιαδήποτε ρύθμιση, αλλάξτε εξαρτήματα ή αποθηκεύσετε το εργαλείο, βγάλτε το βύσμα από την πρίζα ή/και αφαιρέστε την μπαταρία, εάν είναι αποσπώμενη. Εφαρμόζοντας αυτά τα μέτρα ασφαλείας, μειώνεται ο κίνδυνος ακούσιας ενεργοποίησης του ηλεκτρικού εργαλείου.

- Φυλάσσετε το ηλεκτρικό εργαλείο μακριά από παιδιά και μην επιτρέπετε σε άτομα που δεν είναι εξοικειωμένα με το εργαλείο ή με αυτές τις οδηγίες να χειρίζονται το ηλεκτρικό εργαλείο. Τα ηλεκτρικά εργαλεία είναι επικίνδυνα όταν χρησιμοποιούνται από μη εξοικειωμένα άτομα.

- Φροντίστε να συντηρείτε τα ηλεκτρικά εργαλεία και τα εξαρτήματά τους. Ελέγχετε για τυχόν λανθασμένη ευθυγράμμιση ή μπλοκάρισμα των κινούμενων εξαρτημάτων, σπάσιμο εξαρτημάτων ή οποιαδήποτε άλλη κατάσταση που μπορεί να επηρεάσει τον τρόπο λειτουργίας του ηλεκτρικού εργαλείου. Στείλτε αυτά τα χαλασμένα εξαρτήματα για επισκευή πριν τα ξαναχρησιμοποιήσετε. Η κακή συντήρηση των ηλεκτρικών εργαλείων αποτελεί αιτία πολλών ατυχημάτων.

- Διατηρείτε τα εργαλεία κοπής αιχμηρά και καθαρά. Τα κατάλληλα συντηρημένα κοπτικά εργαλεία με αιχμηρά κοπτικά μέρη σφηνώνουν δυσκολότερα και είναι ευκολότερα στον χειρισμό.

- Χρησιμοποιείτε τα ηλεκτρικά εργαλεία, εξαρτήματα, τρυπάνια κτλ. σύμφωνα με τις παρούσες οδηγίες. Λαμβάνετε επίσης υπόψη σας τις εκάστοτε συνθήκες και την υπό εκτέλεση εργασία. Η χρήση ηλεκτρικών εργαλείων σε μη προβλεπόμενες εργασίες μπορεί να δημιουργήσει επικίνδυνες καταστάσεις.

- Διατηρείτε τις χειρολαβές και τις επιφάνειες συγκράτησης στεγνές,

καθαρές και απαλλαγμένες από λάδια και γράσα. Οι ολισθηρές χειρολαβές και επιφάνειες συγκράτησης δεν επιτρέπουν τον ασφαλή χειρισμό και έλεγχο του εργαλείου σε αναπάντεχες συνθήκες.

Χειρισμός και φροντίδα της μπαταρίας

- Η επαναφόρτιση πρέπει να γίνεται μόνο με τον φορτιστή που ορίζει ο κατασκευαστής. Ένας φορτιστής που είναι κατάλληλος για ένα είδος μπαταρίας, μπορεί να οδηγήσει σε κίνδυνο πυρκαγιάς εάν χρησιμοποιηθεί με διαφορετικό είδος μπαταρίας.

- Χρησιμοποιείτε τα ηλεκτρικά εργαλεία μόνο με τις ειδικά σχεδιασμένες μπαταρίες τους. Η χρήση άλλης μπαταρίας μπορεί να οδηγήσει σε κίνδυνο τραυματισμού και πυρκαγιάς.

- Όταν δεν χρησιμοποιείτε την μπαταρία, φυλάξτε την μακριά από άλλα μεταλλικά αντικείμενα, όπως συνδετήρες, νομίσματα, καρφιά, βίδες ή άλλα μικρά μεταλλικά αντικείμενα, τα οποία μπορούν να συνδέσουν τους ακροδέκτες της μπαταρίας μεταξύ τους. Η βραχυκύκλωση των ακροδεκτών της μπαταρίας μπορεί να προκαλέσει πυρκαγιά ή εγκαύματα.

- Σε περίπτωση κατάχρησης, μπορεί να εκρυσταί υγρό από την μπαταρία. Αποφύγετε την επαφή με αυτό. Σε περίπτωση ακούσιας επαφής, ξεπλύνετε με νερό. Εάν το υγρό έρθει σε επαφή με τα μάτια σας, απευθυνθείτε επίσης σε γιατρό. Το υγρό που εκρέει από την μπαταρία μπορεί να προκαλέσει ερεθισμούς ή εγκαύματα.

- Μην χρησιμοποιείτε μπαταρίες ή εργαλεία που έχουν φθαρεί ή τροποποιηθεί. Οι φθαρμένες ή τροποποιημένες μπαταρίες μπορεί να έχουν απρόβλεπτη συμπεριφορά, με αποτέλεσμα τον κίνδυνο πυρκαγιάς, έκρηξης ή τραυματισμού.

- Μην εκθέτετε την μπαταρία ή το εργαλείο σε φλόγα ή υπερβολική θερμοκρασία. Η έκθεση

σε
να
- /
μ
σε
π
λο
π
β
π
-
ε
α
-
ό
ο
-
μ
- /
φ
α
β
α
-
θ
Σ
-
ε
κ
α
η
- /
φ
μ
κα

- /
τι
ε
κ

ια σε φλόγα ή θερμοκρασία άνω των 130°C μπορεί να προκαλέσει έκρηξη.

αι - Ακολουθήστε όλες τις οδηγίες φόρτισης και
ον μην φορτίζετε την μπαταρία ή το εργαλείο
σε θερμοκρασίες εκτός του εύρους που προβλέπεται στις οδηγίες. Η φόρτιση με λανθασμένο τρόπο ή σε θερμοκρασίες εκτός του προβλεπόμενου εύρους, μπορεί να προκαλέσει βλάβη στην μπαταρία και αυξάνει τον κίνδυνο πυρκαγιάς.

με - Αφαιρέστε τις μπαταρίες από τη συσκευή εάν δεν πρόκειται να την χρησιμοποιήσετε για αρκετό χρονικό διάστημα.

ισ - Αποσυνδέστε τον φορτιστή από την πρίζα όταν δεν τον χρησιμοποιείτε και πριν ξεκινήσετε οποιαδήποτε ενέργεια καθαρισμού.

νο - Μην ανοίγετε σε καμία περίπτωση την(ιες) μπαταρία(ες).

κό - Όταν δεν χρησιμοποιείτε την(ιες) μπαταρία(ες), φυλάξτε την(ις) μακριά από άλλα μεταλλικά αντικείμενα, όπως συνδετήρες, νομίσματα, βίδες, τα οποία μπορούν να συνδέσουν τους ακροδέκτες της μπαταρίας μεταξύ τους.

ρο - Οι μπαταρίες πρέπει να αποθηκεύονται σε θερμοκρασία κάτω των 40°C.

ια Σέρβις

αι - Φροντίστε οι εργασίες σέρβις στο εργαλείο σας να πραγματοποιούνται από κατάλληλα καταρτισμένο τεχνικό, με γνήσια ανταλλακτικά. Έτσι εξασφαλίζετε τη διατήρηση της ασφάλειας του ηλεκτρικού εργαλείου

ον - Μην πραγματοποιείτε ποτέ εργασίες σέρβις σε φθαρμένες μπαταρίες. Οι εργασίες σέρβις στις μπαταρίες πρέπει να εκτελούνται μόνο από τον κατασκευαστή ή εξουσιοδοτημένο συνεργείο σέρβις.

με - Οποιαδήποτε λανθασμένη ή μη σύμφωνη με τις οδηγίες χρήση της συσκευής μπορεί να είναι επικίνδυνη και ακυρώνει επίσης την εγγύηση και την ευθύνη του κατασκευαστή.

Προειδοποιήσεις ασφαλείας για το τρυπάνι

- Φοράτε προστατευτικά ακοής όταν χρησιμοποιείτε το κρουστικό τρυπάνι. Η έκθεση στον θόρυβο μπορεί να προκαλέσει απώλεια ακοής.

- Χρησιμοποιείτε την βοηθητικές λαβές, εάν παρέχονται με τη συσκευή. Η απώλεια ελέγχου μπορεί να οδηγήσει σε τραυματισμό του χρήστη.

- Να κρατάτε το ηλεκτρικό εργαλείο από τις μονωμένες επιφάνειες συγκράτησης όταν εκτελείτε ενέργειες στις οποίες το εξάρτημα κοπής μπορεί να έρθει σε επαφή με μη ορατές καλωδιώσεις. Η επαφή του εξαρτήματος κοπής με ηλεκτροφόρο καλώδιο μπορεί να ρευματοδοτήσει τα μεταλλικά μέρη του ηλεκτρικού εργαλείου και να προκαλέσει ηλεκτροπληξία στον χειριστή.

Προειδοποιήσεις ασφαλείας για το καταβίδι

- Να κρατάτε το ηλεκτρικό εργαλείο από τις μονωμένες επιφάνειες συγκράτησης όταν εκτελείτε ενέργειες στις οποίες ο συνδετήρας μπορεί να έρθει σε επαφή με μη ορατές καλωδιώσεις. Η επαφή των συνδετήρων με ηλεκτροφόρο καλώδιο μπορεί να ρευματοδοτήσει τα μεταλλικά μέρη του ηλεκτρικού εργαλείου και να προκαλέσει ηλεκτροπληξία στον χειριστή.

Συμπληρωματικές προειδοποιήσεις ασφαλείας

- ΠΡΟΣΟΧΗ: Για να αποφευχθεί η υπερθέρμανση, μην καλύπτετε τη συσκευή.

- Βεβαιωθείτε ότι τόσο η είσοδος όσο και η έξοδος του αέρα δεν καλύπτονται πλήρως ή μερικώς από κουρτίνες, υφάσματα κτλ., καθώς έτσι αυξάνεται ο κίνδυνος πυρκαγιάς.

- Μην χρησιμοποιείτε τον φορτιστή εάν έχει φθαρεί το καλώδιο ή το βύσμα.

- Πριν συνδέσετε τον φορτιστή στο δίκτυο, βεβαιωθείτε ότι η τάση που υποδεικνύεται στην

πλακέτα χαρακτηριστικών ταιριάζει με την τάση του δικτύου.

- Συνδέστε τον φορτιστή σε πρίζα με παροχή τουλάχιστον 10 amperes.

- Χρησιμοποιείτε τη συσκευή μόνο με τον παρεχόμενο ηλεκτρικό σύνδεσμο.

- Αν σπάσει κάποιος από τα περιβλήματα της συσκευής, αποσυνδέστε αμέσως τον φορτιστή από την πρίζα για να αποφύγετε πιθανή ηλεκτροπληξία.

- Μην χρησιμοποιείτε τη συσκευή εάν έχει πέσει, εάν υπάρχουν ορατά σημάδια ζημιάς ή εάν υπάρχει διαρροή.

- ΠΡΟΣΟΧΗ: Διατηρείτε στεγνή τη συσκευή.

- ΠΡΟΣΟΧΗ: Μην χρησιμοποιείτε τη συσκευή κοντά σε νερό.

- Μην χρησιμοποιείτε τη συσκευή με βρεγμένα χέρια ή πόδια, ή όντας ξυπόλυτος(-η).

- Μην κόβετε και μην τσακίζετε το ηλεκτρικό καλώδιο.

- Μην αφήσετε το καλώδιο τροφοδοσίας να κρεμάσει ή να έρθει σε επαφή με τις θερμές επιφάνειες του φορτιστή.

- Ελέγχετε την κατάσταση του ηλεκτρικού καλωδίου. Τα ανακατωμένα ή φθαρμένα καλώδια αυξάνουν τον κίνδυνο ηλεκτροπληξίας.

- Μην αγγίζετε το βύσμα με βρεγμένα χέρια.

- Να χρησιμοποιείτε σφιγκτήρες ή μέγγενη για να πιάνετε το κομμάτι πάνω στο οποίο θέλετε να δουλέψετε. Η εργασία είναι ασφαλέστερη εάν έχετε ελεύθερα και τα δύο σας χέρια για να χειρίζεστε το εργαλείο.

- Μην αγγίζετε κανένα από τα κινούμενα μέρη της συσκευής όταν αυτή βρίσκεται σε λειτουργία.

- Πριν από κάθε χρήση, ξετυλίξτε εντελώς το καλώδιο τροφοδοσίας της συσκευής.

- Κατά τη χρήση της συσκευής, να κρατάτε τα χέρια και τα υπόλοιπα μέρη του σώματός

σας μακριά από τον χώρο εργασίας.

- Μην χρησιμοποιείτε τη συσκευή εάν τα εξαρτήματά της δεν έχουν συνδεθεί σωστά.

- Μην χρησιμοποιείτε τη συσκευή εάν τα εξαρτήματα ή τα αναλώσιμά της είναι ελαττωματικά. Αντικαταστήστε τα αμέσως.

- Αποσυνδέστε τη συσκευή από την πρίζα όταν δεν τη χρησιμοποιείτε και πριν ξεκινήσετε οποιαδήποτε ενέργεια καθαρισμού.

- Η συσκευή αυτή προορίζεται μόνο για οικιακή και όχι επαγγελματική ή βιομηχανική χρήση.

- Η συσκευή αυτή προορίζεται για χρήση μόνο από ενήλικες. Βεβαιωθείτε ότι το προϊόν αυτό δεν χρησιμοποιείται από άτομα με ειδικές ανάγκες, παιδιά ή άτομα που δεν είναι εξοικειωμένα με τον χειρισμό του.

- Η συσκευή αυτή δεν είναι παιχνιδι. Τα παιδιά θα πρέπει να επιτηρούνται για να αποφευχθεί η χρήση της συσκευής ως παιχνιδι.

- Μην αποθηκεύσετε τη συσκευή σε περιοχές με θερμοκρασία κάτω από 2°C

- Η συσκευή δεν πρέπει να εκτίθεται σε ακραίες θερμοκρασίες.

- Αποφύγετε την έκθεση σε ακραίες θερμοκρασίες ή ισχυρό μαγνητισμό.

- Η συσκευή πρέπει να φυλάσσεται σε στεγνό μέρος, χωρίς σκόνη και μακριά από το ηλιακό φως.

- Να ελέγχετε πάντα το κομμάτι στο οποίο πρόκειται να εργαστείτε πριν από τη χρήση και να αφαιρείτε τυχόν εμπόδια, όπως καρφιά, συρραπτικά, βίδες, νήματα, ράκη, υφάσματα και άλλα υπολείμματα.

- Χρησιμοποιείτε τη συσκευή μόνο για στεγνές εργασίες.

- Μην χρησιμοποιείτε τη συσκευή σε μέρη του σώματος ανθρώπων ή ζώων.

- Αφήστε τη συσκευή σε λειτουργία χωρίς φορτίο για 30 δευτερόλεπτα σε μια θέση ασφαλή. Εάν παρατηρήσετε σημαντικούς κραδασμούς ή άλλες βλάβες, σταματήστε αμέσως τη συσκευή.

ΣΤ
ή/
εν
-
ΕΤ
Υ

Πι
π

Πι

1

2

3

4

5

6

7

8

9

10

11

12

Ει

τα

μτ

υτ

Φ

Πι

πί

νσ

σι

Πι

τα

πι

στ

εν

τη

Στην περίπτωση αυτή, ελέγξτε το πρόβλημα ή/και προχωρήστε όπως περιγράφεται στην ενότητα «Βλάβες και Επισκευές».

- Η συσκευή μπορεί να χρησιμοποιηθεί σε επιφάνειες όπως ξύλο, χαρτόνι, πλαστικό, γύψος κτλ.

Περιγραφή και τεχνικά χαρακτηριστικά του προϊόντος

Περιγραφή

- 1 Υποδοχή τρυπανιού χωρίς κλειδί
- 2 Ροδέλα ρύθμισης ροπήs.
- 3 Αεραγωγοί ψύξης
- 4 Μαλακή λαβή
- 5 Λυχνία ισχύος
- 6 Διακόπτης εμπρός/πίσω
- 7 Διακόπτης on/off/ ρύθμισης ταχύτητας
- 8 Κουμπί αποδέσμευσης μπαταρίας
- 9 Μπαταρία
- 10 Ροδέλα λειτουργίας
- 11 Φορτιστής
- 12 Επιλογέας ταχύτητας

Εάν το μοντέλο της συσκευής σας δεν διαθέτει τα εξαρτήματα που περιγράφονται παραπάνω, μπορείτε να τα αγοράσετε ξεχωριστά από την υπηρεσία τεχνικής βοήθειας.

Φόρτιση της μπαταρίας

Προσοχή: Οι καινούριες μπαταρίες δεν είναι πλήρως φορτισμένες και, συνεπώς, πρέπει να φορτίζονται πριν από την πρώτη χρήση της συσκευής.

Προσοχή: Κατά τη διάρκεια του χειρισμού των μπαταριών, μην αγγίζετε και τους δύο πόλους ταυτόχρονα, καθώς αυτό θα οδηγήσει στη μερική εκφόρτιση της συσσωρευμένης ενέργειας, επηρεάζοντας έτσι τη διάρκεια ζωής της μπαταρίας.

- Φορτίστε την μπαταρία σε θερμοκρασία περιβάλλοντος από 4 έως 40°C.

- Όταν η στάθμη της μπαταρίας εξαντλείται, η συσκευή απενεργοποιείται μέσω ενός προστατευτικού κυκλώματος. Το εργαλείο που έχει εισαχθεί παύει να περιστρέφεται.

- Συνδέστε τον φορτιστή (11) στην πρίζα. Θα ανάψει η πράσινη ενδεικτική λυχνία

- Αφαιρέστε την μπαταρία (9) από τη συσκευή πατώντας το κουμπί ξεκλειδώματος της μπαταρίας (8) και τραβώντας την εκτός της συσκευής

- Εισαγάγετε την μπαταρία (9) στον φορτιστή (11). (Εικ. Β)

- Η πράσινη ενδεικτική λυχνία θα σβήσει και θα ανάψει η κόκκινη λυχνία, η οποία υποδεικνύει ότι η μπαταρία φορτίζει.

- Μόλις ολοκληρωθεί η φόρτιση, κόκκινη ενδεικτική λυχνία θα σβήσει και θα ανάψει η πράσινη λυχνία.

- Όταν φορτιστεί η μπαταρία, αποσυνδέστε τον φορτιστή από την πρίζα.

- Αφαιρέστε την μπαταρία (9) πατώντας το κουμπί ξεκλειδώματος της μπαταρίας (8) και τραβώντας την εκτός της συσκευής.



Οδηγίες χρήσης

Σημειώσεις πριν τη χρήση:

- Βεβαιωθείτε ότι έχετε αφαιρέσει όλα τα υλικά συσκευασίας του προϊόντος.

- Πριν συνδέσετε τη συσκευή στο δίκτυο, βεβαιωθείτε ότι η τάση που υποδεικνύεται στην πλακέτα χαρακτηριστικών ταιριάζει με την τάση του δικτύου.

- Πριν χρησιμοποιήσετε προϊόν αυτό για πρώτη φορά, είναι σημαντικό να φορτίσετε πλήρως τις μπαταρίες.

Εισαγωγή τρυπανιού:

- Για να ανοίξετε την υποδοχή τρυπανιού (1), με το δράπανο απενεργοποιημένο, κρατήστε με δύναμη το πίσω μέρος της υποδοχής τρυπανιού

και περιστρέψτε αριστερόστροφα το μπροστινό τμήμα της υποδοχής.

- Τοποθετήστε στην υποδοχή τρυπανιού το τρυπάνι, το κατσαβίδι ή άλλο εργαλείο/αξεσουάρ που απαιτείται για την εκτέλεση της εργασίας. Για την ασφαλή στερέωση του τρυπανιού, εισαγάγετέ το όσο γίνεται πιο βαθιά στην υποδοχή. Κρατάτε με δύναμη το πίσω μέρος της υποδοχής τρυπανιών και γυρίστε δεξιόστροφα το μπροστινό μέρος της υποδοχής, έως ότου κλείσει καλά.

- Για να βγάλετε τα αξεσουάρ από την υποδοχή τρυπανιών, επαναλάβετε τα βήματα που υποδεικνύονται παραπάνω, αλλά με την αντίστροφη σειρά

Βίδωμα, τρυπάνι/ξεβίδωμα:

- Για χρήση ως τρυπάνι ή για βίδωμα, διατηρείτε ΠΑΝΤΑ την κατεύθυνση σταθερά δεξιόστροφα (CW).

- Για ξεβίδωμα, ρυθμίστε την κατεύθυνση αριστερόστροφα (CCW).

- Ενώ αλλάζετε την κατεύθυνση του βιδώματος, η συσκευή δεν πρέπει να βρίσκεται σε χρήση.

Αλλαγή της κατεύθυνσης περιστροφής (Σχ. Α)

- Μην αλλάζετε την κατεύθυνση της περιστροφής όσο το μοτέρ του εργαλείου βρίσκεται σε λειτουργία.

- Η συσκευή διαθέτει έναν επιλογέα (6), με τον οποίο μπορείτε να αλλάζετε την κατεύθυνση της περιστροφής.

Ηλεκτρονικός έλεγχος ταχύτητας: (Εικ. Α)

- Η ταχύτητα της συσκευής μπορεί να ρυθμιστεί ανάλογα με την πίεση που ασκείτε τον διακόπτη on/off (7). Αυτή η λειτουργία είναι πολύ χρήσιμη γιατί σας επιτρέπει να προσαρμόζετε την ταχύτητα της συσκευής ανάλογα με το είδος της εργασίας που θέλετε να εκτελέσετε.

- Εάν χρησιμοποιείτε τη συσκευή συνεχώς σε χαμηλή ταχύτητα, η ωφέλιμη διάρκεια ζωής της μπορεί να μειωθεί αρκετά.

Μηχανική αλλαγή ταχύτητας (Εικ. C)

1η ταχύτητα: Μετακινήστε τον επιλογέα προς τα πίσω (12)

2η ταχύτητα: Μετακινήστε τον επιλογέα προς τα εμπρός (12)

- Ενώ αλλάζετε την ταχύτητα, η συσκευή δεν πρέπει να βρίσκεται σε χρήση

Επιλογή λειτουργίας (Εικ. Α, C)

Μετάδοση κίνησης

- Γυρίστε τον επιλογέα (10) μέχρι το βέλος της συσκευής να στραφεί στο (←).

- Γυρίστε τον επιλογέα (2) από το (1) στο (21) μέχρι να επιτευχθεί το επιθυμητό αποτέλεσμα.

Τρυπάνι

- Γυρίστε τον επιλογέα (10) μέχρι το βέλος της συσκευής να στραφεί στο (☐).

Τρυπάνι με κρουστική λειτουργία

- Γυρίστε τον επιλογέα (10) μέχρι το βέλος της συσκευής να στραφεί στο (☐).

Χρήση:

- Επιλέξτε την επιθυμητή λειτουργία της συσκευής. (2)

- Ενεργοποιήστε τη συσκευή χρησιμοποιώντας το κουμπί on/off (7)

Μόλις σταματήσετε να χρησιμοποιείτε τη συσκευή:

- Σταματήστε τη συσκευή πατώντας τον διακόπτη on/off.

- Αφαιρέστε την μπαταρία από τη συσκευή εάν δεν πρόκειται να τη χρησιμοποιήσετε για αρκετό χρόνο.

- Καθαρίστε την συσκευή.



Καθαρισμός

- Αποσυνδέστε τη συσκευή από την πρίζα και αφήστε την να κρυώσει πριν ξεκινήσετε οποιαδήποτε διαδικασία καθαρισμού.
- Καθαρίστε την ηλεκτρική διάταξη και το βύσμα λήψης ρεύματος με ένα υγρό πανί και μετά στεγνώστε τα. ΜΗΝ ΤΑ ΒΥΘΙΖΕΤΕ ΣΕ ΝΕΡΟ Ή ΣΕ ΟΠΟΙΟΔΗΠΟΤΕ ΑΛΛΟ ΥΓΡΟ.
- Καθαρίστε τη συσκευή με ένα υγρό πανί με λίγες σταγόνες απορρυπαντικού και ύστερα στεγνώστε τη.
- Μην χρησιμοποιείτε διαλυτικά ή προϊόντα με όξινο ή βασικό pH όπως η χλωρίνη ή διαβρωτικά προϊόντα για τον καθαρισμό της συσκευής.
- Μην αφήσετε να μπει νερό ή άλλο υγρό στις σπές εξαερισμού για να αποφευχθούν φθορές στα εσωτερικά λειτουργικά τμήματα της συσκευής.
- Μην βυθίζετε τη συσκευή σε νερό ή άλλο υγρό και μην την τοποθετείτε κάτω από τη βρύση.
- Εάν δεν διατηρείτε καθαρή τη συσκευή, η επιφάνειά της μπορεί να αλλοιωθεί με αποτέλεσμα

να μειωθεί η διάρκεια ζωής της και να καταστεί μη ασφαλής για χρήση.

Αναλώσιμα

- Να χρησιμοποιείτε πάντα αυθεντικά αναλώσιμα, σχεδιασμένα ειδικά για το μοντέλο της συσκευής σας.
- Μπορείτε να προμηθευτείτε αυτά τα αναλώσιμα από εξειδικευμένα καταστήματα.



Δυσλειτουργίες και επισκευή

- Σε περίπτωση βλάβης ή άλλου προβλήματος, μεταφέρετε τη συσκευή σε εξουσιοδοτημένο κέντρο τεχνικής εξυπηρέτησης. Μην επιχειρήσετε να αποσυναρμολογήσετε ή να επισκευάσετε τη συσκευή μόνοι σας, γιατί είναι επικίνδυνο.
- Εάν το βύσμα σύνδεσης με την πρίζα έχει φθαρεί, πρέπει να αντικατασταθεί. Μεταφέρετε τη συσκευή σε εξουσιοδοτημένο κέντρο τεχνικής εξυπηρέτησης. Μην επιχειρήσετε να αποσυναρμολογήσετε ή να επισκευάσετε τη συσκευή μόνοι σας, για να αποφύγετε τους κινδύνους.

Χαρακτηριστικά:

	CID18K-2
- Ονομαστική τάση (V):	18
- Χωρητικότητα μπαταρίας (A·h):	1.5
- Ταχύτητα χωρίς φορτίο (σαλ):	0-400/0-1500
- Μέγιστη ροπή διάτρησης (N.m):	30
- Μέγιστη δυνατότητα σε χάλυβα (mm):	10
- Μέγιστη δυνατότητα σε ξύλο (mm):	25
- Μέγιστη δυνατότητα σε τοιχοποιία (mm):	8
- Δυνατότητα σφικτήρα τρυπανιού (mm):	1-10
- Σφικτήρας χωρίς κλειδί	Ναι
- Αρ. ρυθμίσεων ροπής	21+2
- Αναστρέψιμη / Ηλεκτρονική	Ναι
- Διάρκεια φόρτισης (ώρες):	1
- Βάρος (Kg.)	1,35
- Στάθμη ηχητικής πίεσης (LpA) =	= 84.7B(A), KpA = 3dB
- Στάθμη ηχητικής ισχύος (LwA) =	= 95.7dB(A), KWA = 3dB
- Κραδασμοί	9,138 m/s ² , K=1,5 m/s ²

Σημείωση: Οι προδιαγραφές αυτές μπορεί να αλλάξουν χωρίς πρότερη ειδοποίηση για τους σκοπούς της βελτίωσης της συσκευής.

- Η ένταση του ήχου καθορίστηκε σύμφωνα με το πρότυπο EN60745

- Το επίπεδο εκπομπής κραδασμών που αναγράφεται σε αυτό το δελτίο πληροφοριών έχει μετρηθεί σύμφωνα με το πρότυπο EN60745 και μπορεί να χρησιμοποιηθεί για τη σύγκριση του ενός εργαλείου με το άλλο. Μπορεί να χρησιμοποιηθεί για την προκαταρκτική εκτίμηση της έκθεσης

- Το επίπεδο των κραδασμών κατά τη διάρκεια της πραγματικής χρήσης του ηλεκτρικού εργαλείου μπορεί να διαφέρει από την τιμή των προδιαγραφών, ανάλογα με τον τρόπο χρήσης του εργαλείου

- Είναι σημαντικό να προσδιορίζονται τα μέτρα ασφαλείας για την προστασία του χειριστή, με βάση την εκτίμηση της έκθεσης σε πραγματικές συνθήκες χρήσης (λαμβάνοντας υπόψη όλες τις φάσεις του κύκλου λειτουργίας, όπως οι περιόδους κατά τις οποίες το εργαλείο είναι απενεργοποιημένο ή σε κατάσταση ρελαντί επιπροσθέτως του χρόνου ενεργοποίησης).

Για προϊόντα την Ευρωπαϊκής Ένωσης ή/και σε περίπτωση που κάτι τέτοιο απαιτείται από τη νομοθεσία της χώρας σας:

Οικολογία και δυνατότητα ανακύκλωσης του προϊόντος

- Τα υλικά από τα οποία αποτελείται η συσκευασία αυτής της συσκευής περιλαμβάνονται σε ένα σύστημα συλλογής, ταξινόμησης και ανακύκλωσης. Σε περίπτωση που θέλετε να τα απορρίψετε, χρησιμοποιήστε τους αντίστοιχους κάδους

ανακύκλωσης για κάθε τύπο υλικού.

- Το προϊόν δεν περιέχει συγκεντρώσεις συστατικών που μπορούν να θεωρηθούν επιβλαβείς για το περιβάλλον.

- Η συσκευή αυτή περιέχει, ή θα μπορούσε να περιέχει, λάδι. Θυμηθείτε ότι πρέπει να τηρείτε τους κανονισμούς αναφορικά με την εξάλειψη των ρυπαντικών ουσιών αυτού του είδους.



- Το σύμβολο αυτό σημαίνει πως εάν επιθυμείτε να απορρίψετε το προϊόν μετά το πέρας της διάρκειας ζωής του, θα πρέπει να το κάνετε με τον ενδεδειγμένο τρόπο μέσω ενός οργανισμού διαχείρισης αποβλήτων, εξουσιοδοτημένου για την επιλεκτική περισυλλογή αποβλήτων ηλεκτρικών και ηλεκτρονικών συσκευών (ΑΗΗΣ).



- Το σύμβολο αυτό σημαίνει ότι το προϊόν μπορεί να περιέχει μπαταρία ή μπαταρίες. Ο χρήστης πρέπει να τις αφαιρείσει πριν από την απόρριψη του προϊόντος. Θυμηθείτε ότι οι μπαταρίες πρέπει να απορρίπτονται σε κατάλληλους περιέκτες. Μην τις απορρίπτετε σε φωτιά.



- Το σύμβολο αυτό σημαίνει ότι ο χρήστης πρέπει να διαβάσει προσεκτικά τις προειδοποιήσεις και τις οδηγίες ασφαλείας πριν από τη χρήση.



- Το σύμβολο αυτό σημαίνει πως το εργαλείο είναι κλάσης II

CE Declaration of conformity

Με το παρόν δηλώνουμε, με δική μας ευθύνη, ότι τα προϊόντα **CASALS** όπως περιγράφονται σε αυτό το εγχειρίδιο

CID18K-2 συνάδουν με τα ακόλουθα πρότυπα: EN 60745-1, EN 60745-2-1, EN 60745-2-2, EN 55014-1, EN 55014-2, EN 61000-3-2, EN 61000-3-3 και EN 62321 σύμφωνα με τις οδηγίες 2006/42/EC, 2014/30/EU και 2011/65/EU.

A. Martí i Vergé
Engineering director for Casals Power Tools



Oliana, 8/04/2019,
Av. Barcelona 25790
Oliana, Lleida, Spain

Акумулаторна бормашина

7-8% ?!&

Уважаеми Клиенти,
Много Ви благодарим за доверието към Casals.

Благодарение на своите непрекъснати усилия, нашите иновации и най-строгия контрол за качество, Casals разработва Електрически Инструменти за най-трудните работни приложения.

Общи Предупреждения за Безопасност на Електрически Инструменти

! **ВНИМАНИЕ** Прочетете всички предупреждения за безопасност и всички инструкции, илюстрации и спецификации, предоставени с този електрически инструмент. Неспазването на всички инструкции, изброени по-долу, може да доведе до токов удар, пожар и/или тежки наранявания

Запазете всички предупреждения и инструкции за бъдеща справка
Терминът "електрически инструмент" в предупрежденията, се отнася до вашия електрически захранен (със захранващ кабел) електрически инструмент или захранен с акумулаторна батерия (акумулаторен) електрически инструмент

Безопасност на работната зона

- **Поддържайте работното място чисто и добре осветено.** Неподредените или недостатъчно осветените зони могат да бъдат причина за злополуки

- **Не работете с електрическите инструменти в експлозивни атмосфери, като при наличието на запалими течности, газове или прах.**

Електрическите инструменти създават искри, които могат да възпламяят прах и изпарения
- **Дръжте децата и наблюдателите с безопасно разстояние, докато работите с електрическия инструмент.** Отвлечането на внимание може да доведе до загуба на контрол

Електрическа безопасност

- **Щепселът трябва да съответства на използвания контакт. Никога не променяйте щепсела по никакъв начин. Не използвайте адаптери за щепсел със заземени (със заземяване) електрически инструменти.** Оригинални щепсели и съответстващите на тях контакти ще намалят риска от токов удар

- **Избягвайте контакт на тялото със заземените повърхности, като тръби, радиатори, кухненски печки и хладилници.** Съществува увеличен риск от токов удар, ако тялото ви е в контакт със заземяване.

- **Не излагайте електрическите инструменти на дъжд или условия на влага.** Влизането на вода в уреда, ще увеличи риска от токов удар

- **Не злоупотребявайте с кабела. Никога не използвайте кабела за да носите, дърпате или изключвате електрическия инструмент.** Пазете кабела на разстояние от нагриване, омасляване, остри ръбове или движещи се части. Повредените или оплетени кабели увеличават риска от токов удар.

- **При работа на открито с електрически инструмент, използвайте само удължителен кабел, предназначен за употреба на открито.** Използването на кабел, предназначен за употреба на открито, намалява риска от токов удар

- **Ако работата с електрическия инструмент във влажна среда е неизбежно, използвайте устройството за остатъчен ток (RCD) със защитено захранване.** Употребата на RCD намалява риска от токов удар

Ли
- Е
в
ра
и
и
в
м
вр
мс
-
за
З
не
и
пр
на
-
У
(и
за
хе
на
пр
пс
ин
во
-
и
ел
га
на
на
- I
пс
ц
дс
в I
-
ш
св

Лична безопасност

- **Бъдете концентрирани, бъдете внимателни в дейността си и използвайте здрав разум, когато работите с електрическия инструмент. Не използвайте електрическия инструмент, когато сте уморени или под въздействието на наркотици, алкохол или медикаменти. Момент на невнимание по време на работа с електрическия инструмент, може да доведе до сериозни наранявания.**

- **Използвайте средства за индивидуална защита. Винаги носете предпазни очила. Защитната екипировка, като маска против прах, непълзгащи се обезопасителни обувки, каска или средства за защита на слуха, използвани при конкретните условия, ще намалят риска от наранявания**

- **Предотвратете неволно стартиране. Уверете се, че ключът е в позиция off (изкл.), преди да свържете източника на захранване и/или комплекта батерии, да хванете или носите инструмента. Носенето на електрическия инструмент, държейки пръста си върху пусковия прекъсвач или подаването на електричество на електрически инструменти, които имат пусков прекъсвач, води до инциденти**

- **Отстранете ключа за регулиране или гаечния ключ, преди да включите електрическия инструмент. Оставянето на гаечен ключ или ключ за регулиране, закачен на въртящата се част, може да доведе до наранявания**

- **Не се пресягайте. Поддържайте правилна позиция на тялото и равновесие през цялото време. Това дава възможност за по-добър контрол на електрическите инструменти в неочаквани ситуации**

- **Обличайте се подходящо. Не носете широки дрехи или бижута. Дръжте косата си и дрехите на разстояние от движещи се**

части. Широките дрехи, бижутата, дългите коси могат да бъдат захванати в движещите се части

- **Ако уредите са предразположени за свързване към система за извличане на прах и система за събиране, уверете се, че те са включени и се използват правилно. Използването на системи за събиране на прах може да намали рисковете свързани с наличие на прах**

- **Не позволявайте познаването на инструмента, в следствие на честата употреба да ви позволяват да станете уверени и да игнорирате принципите за безопасност. Невнимателно действие може да причини сериозни наранявания за части от секундата.**

Употреба на електрически инструмент и грижи

- **Не насилвайте електрическия инструмент. Използвайте правилния електрически инструмент за вашето приложение. Правилният електрически инструмент ще извърши работата по-добре и по-безопасно, при мощността, за която е проектиран**

- **Не използвайте електрическия инструмент в случай, че пусковия прекъсвач не го включва и изключва. Всеки електрически инструмент, който не може да бъде контролиран чрез пусковия прекъсвач е опасен и трябва да бъде ремонтиран**

- **Изключете щепсела от източника за захранване и/или комплекта батерии, ако се откача от електрическия инструмент, преди да извършите всякакъв вид настройки, смяна на аксесоари или да поставите на съхранение електрическите инструменти. Тези превантивни мерки за безопасност намаляват риска от случайно стартиране на електрическия инструмент**

- **Съхранявайте електрическия инструмент далеч от достъпа на деца и не позволявайте**

на лица, които не са запознати с електрическия инструмент или с тези инструкции да работят с електрически инструмент. Електрическите инструменти са опасни в ръцете на неопитни потребители

- **Поддържайте** електрическите инструменти и аксесоари. Проверете за разместване или свързване на подвижните части, счупване на части и всички други условия, които могат да се отразят на работата на електрическия инструмент. Ако е повреден, ремонтирайте електрическия инструмент преди употреба. Много злополуки се дължат на зле поддържани електрически инструменти

- **Поддържайте** режещите инструменти остри и чисти. Добре поддържаните режещи инструменти с остри режещи ръбове оказват по-малко съпротивление и са по-лесни за управление

- **Използвайте** електрическия инструмент и неговите аксесоари в съответствие с тези инструкции, като вземате предвид условията на труд и работата, която трябва да бъде извършена. Използването на електрическия инструмент за операции, различни от тези, по неговото предназначение, може да доведе до опасна ситуация.

- **Поддържайте** дръжките и повърхностите за хващане сухи, чисти и без наличие на масло и грес. Хлъзгавите дръжки и повърхности за хващане не позволяват безопасно манипулиране и контрол на инструмента в неочаквани ситуации

Употреба на акумулаторен инструмент и грижи

- **Зареждайте** единствено със зарядното

устройство, определено от производителя. Зарядно устройство, което е подходящо за един комплект батерии може да причини риск от пожар, когато се използва с друг комплект батерии.

- **Използвайте** електрическите инструменти само със съответния модел акумулаторни батерии. Използването на каквито и да е други акумулаторни батерии може да създаде риск от нараняване и пожар.

- **Когато** пакета батерии не се използва, съхранявайте го далеч от други метални предмети като кламери, монети, ключове, пирони, винтове или други малки метални предмети, които могат да свържат едната клема към другата. Поставянето на терминалите на батериите заедно в късо съединение може да предизвика изгаряния или пожар.

- **При** неправомерни условия, може да изтече течност от батерията; избягвайте контакт. При възникване на случаен контакт, изплакнете с вода. Ако възникне контакт с очите, допълнително потърсете медицинска помощ. Течността, изтекла от батерията може да предизвика дразнене или изгаряне.

- **Не използвайте** комплект батерия или инструмент, който е повреден или променен. Повредените или променени батерии могат да имат непредвидимо поведение, предизвиквайки пожар, експлозия или риск от нараняване.

- **Не излагайте** комплекта батерия или инструмента на огън или прекомерна температура. Излагането на огън или температура над 130°C може да предизвика експлозия.

- **Следвайте** всички инструкции и не зареждайте комплекта батерия или инструмент извън температурния диапазон, указан в инструкциите. Неправилното зареждане или при извън оказания

те
ба
-
въ
вр
- |
от
уп
по
- |
об
-
съ
ка
мс
- |
те

Ус
-
б1
из
ча
ел
-
об
Те
ба
от

-В
ин
и |
П1
бс
-
п1
за
-
дс
мо

температурен диапазон може да повреди батерията и да увеличи риска от пожар.

- Извадете батериите от уреда, ако не възнамерявате да го използвате за известно време.

- Изключете зарядното устройство на батерията от електрическата мрежа, когато то не се употребява и преди да предприемете операции по почистване.

- Не отваряйте батерията/ите при каквито и да е обстоятелства.

- Когато батерията/ите не се използват, съхранявайте я далеч от други метални предмети като кламери, монети, ключове, винтове ... които могат да свържат една клема към друга.

- Батерията/ите трябва да се съхраняват при температура под 40°C.

Услуги

- **Електрическият инструмент трябва да бъде ремонтиран от квалифициран техник, използвайки само идентични резервни части.** Това ще гарантира, че безопасността на електрическия инструмент е запазена

- Никога не извършвайте техническо обслужване на повредени комплекти батерии. Техническото обслужване на комплекти батерии трябва да бъде да се извършвано само от производителя или от оторизирани сервиси.

- Всяка злоупотреба или неспазване на инструкциите за употреба анулира гаранцията и освобождава производителя от отговорност.

Предупреждения за безопасност на бормашина

- **Носете защити за уши, при ударно пробиване** *Експозицията на шум може да доведе до загуба на слуха.*

- **Използвайте помощна дръжка(и), ако е доставена с инструмента.** *Загубата на контрол може да причини телесни повреди.*

- **Хващайте електрическия инструмент за изолираните повърхности, когато извършвате операция, при която режещият инструмент може да влезе в контакт със скрит кабел.** *Влизането в контакт на режещия инструмент с проводник „под напрежение“ може да изложи металните части на електрическия инструмент на „напрежение“ и може да подложи оператора на токов удар.*

Предупреждения за безопасност на винтоверт

- **Дръжте електрическия инструмент за изолираната повърхност за хващане, при извършване на операция, при която съединителната скоба може да влезе в контакт със скрит кабел.**

Съединителни скоби на режещия инструмент с проводник „под напрежение“ може да изложи металните части на електрическия инструмент на „напрежение“ и може да подложи оператора на токов удар.

Допълнителни предупреждения за безопасност

- **ВНИМАНИЕ:** С цел да се предотврати прегряване не покривайте уреда.

- Уверете се, че както достъпа на въздух, така и изхода не са изцяло или частично покрити от платнище, облекло и др., тъй като това увеличава риска от пожар.

- Не използвайте устройството за зареждане на батерии, ако кабелът или щепселът е повреден.

- Уверете се, че напрежението, посочено на етикета на зарядното устройство, съответства на напрежението в мрежата преди да включите зарядното устройство.

- Свържете зарядното устройство на батерията към контакт, който може да доставя най-малко 10 ампера.

- Използвайте уреда единствено със специалния предоставен електрически конектор.
- Ако някой от уредите прекъсва, веднага изключете устройството за зареждане на батерии от електрическата мрежа, за да се предотврати възможност от токов удар.
- Не използвайте уреда, ако е паднал на пода, ако има видими признаци на повреда или при наличие на теч.
- ВНИМАНИЕ: Поддържайте уреда сух.
- ВНИМАНИЕ: Не използвайте уреда в близост до вода.
- Не използвайте уреда с мокри ръце или крака, или с боси крака.
- Не захващайте или не огъвайте хранящия кабел.
- Не позволявайте хранящия кабел да виси или да влиза в контакт с горещите повърхности на устройството за зареждане на батерии.
- Проверете състоянието на хранящия кабел. Повредени или оплетени кабели увеличават риска от токов удар.
- Не докосвайте щепсела с мокри ръце.
- Използвайте скоби или менгеме за да обезопасите обекта, за да се работи на място. Работата ще бъде по-безопасна, ако и двете ръце са свободни за да контролират инструмента.
- Не докосвайте нито една от движещите се части на уреда, докато той функционира.
- Развивайте напълно хранящия кабел на уреда преди всяка употреба.
- Дръжте ръцете и други части на тялото достатъчно далеч от зоната на работа, по време на работа с уреда.
- Не използвайте уреда, ако неговите аксесоари не са поставени правилно.
- Не използвайте уреда, ако аксесоарите

- или консумативите, свързани с него, са дефектни. Заменете ги веднага.
- Изключете уреда от електрическата мрежа, когато той не се употребява и преди да предприемете операции по почистване.
- Този уред е предназначен за домашна употреба само, не е предназначен за професионални, промишлени нужди.
- Този уред е предназначен за употреба от възрастни лица. Уверете се, че този продукт не се използва от хора в неравностойно положение, деца или хора, не привикнали към неговата употреба.
- Този уред не е играчка. Децата трябва да бъдат наблюдавани, за да се гарантира, че те не си играят с този уред.
- Не съхранявайте уреда в зони, където температурата може да бъде по-ниска от 2°C
- Не излагайте уреда на екстремни температури.
- Не излагайте на екстремни температури или силен магнетизъм.
- Съхранявайте уреда на сухо място, без прах, далеч от пряка слънчева светлина.
- Винаги проверявайте детайла преди операция и отстранете всякакви препятствия, като пирони, скоби, винтове, връзки, парчета плат и други отломки.
- Използвайте уреда само за извършване на сухи операции.
- Не използвайте уреда върху която и да е част от тялото на човек или животно.
- Оставете уреда да работи без натоварване за 30 секунди в безопасна позиция. Ако забележите сериозни вибрации или други дефекти, спрете уреда незабавно. След това проверете проблема и/или действайте според указанията на параграф Аномалии и Ремонт.
- Уредът може да се използва върху повърхности като дърво, твърд картон, пластмаса, мазилка и др.

О
 О
 1
 2
 3
 4
 5
 6
 7
 8
 9
 10
 11
 12
 А
 о
 за
 о
 3
 В
 и
 у
 В
 ба
 по
 пр
 ен
 пр
 -
 те
 - К
 по
 ин
 -
 м
 св

Описание на продукта и спецификации

Описание

- 1 Патронник без заключващо устройство
- 2 Пръстен за регулиране на въртящ момент.
- 3 Охлаждащи дюзи
- 4 Мека ръкохватка
- 5 Светлина на захранване
- 6 Превключвател напред/обръщане на посоката
- 7 On / Off превключвател за регулиране на скорост
- 8 Бутон за освобождаване на батерията
- 9 Батерия
- 10 Пръстен за функции
- 11 Зарядно устройство
- 12 Селектор на зъбна предавка

Ако моделът на вашия уред няма аксесоарите, описани по-горе, те също така могат да бъдат закупени отделно от Отделът за техническо обслужване.

Зареждане на батерията

Внимание: Новата батерия не е напълно заредена и следователно трябва да бъде заредена, преди уредът да бъде използван за първи път.

Внимание: По време на разглеждането на батериите, не докосвайте двата полюса по едно и също време, тъй като това ще предизвика частичния разряд на заредена енергия, следователно ще се отрази на продължителността на живот.

- Заредете батерията при атмосферна температура между 4 и 40°C.

- Когато батерията е изтощена, уредът е изключен посредством защитна верига. Поставеният инструмент не се върти.

- Включете зарядното устройство (11) към мрежата за захранване. И зелена контролна светлина ще светне

- Отстранете батерията (9) от уреда, като натиснете бутона за отключване на батерията (8) и като издърпате батерията от уреда

- Поставете батерията (9) в зарядното устройство (11). (Фиг В)

- Зелената контролна светлина ще се изключи, а червената контролна светлина ще се включи, за да покаже, че батерията е в процес на зареждане.

- След като зареждането е приключило, червеният сигнализиращ индикатор ще се изключи, а зеленият сигнализиращ индикатор ще се включи.

- Когато батерията се заредена, изключете зарядното устройство от мрежата за електрическо захранване.

- Отстранете батерията (9), като натиснете бутона за отключване на батерията (8) и като издърпате батерията от уреда.



Инструкции за експлоатация

Преди употреба:

- Уверете се, че цялата опаковка на продукта е била отстранена.

- Уверете се, че напрежението, посочено на етикета съответства на напрежението в мрежата преди да включите уреда.

- Преди да използвате този продукт за първи път, е важно да се направи пълно зареждане на батериите.

Поставяне на бургия

- За да отворите патронника на бормашината (1), докато е напълно изключен, придържайте здраво задната част на патронника и завъртете предната част на патронника обратно на часовниковата стрелка.

- Поставете в патронника пробивната бургия, накрайника на винтоверта, или друг инструмент/ аксесоар, необходим за

изпълнението на задачата. За да се получи сигурно закрепване на бургията, колкото е възможно по-навътре в патронника. Придържайте здраво задната част на патронника и завъртете предната част на патронника по часовниковата стрелка, докато тя не е добре затворена.

- За да свалите аксесоари от патронника, следвайте същите стъпки, както е посочено по-горе, но в обратен ред

Завинтване, пробиване/развинтване:

- За пробиване или завинтване, ВИНАГИ поддържайте посоката, зададена по часовниковата стрелка (CW).

- За да развинтите, задайте посока, обратно на часовниковата стрелка (CCW).

- Уредът не трябва да се използва по време на смяна на посоката на завинтване.

Как да се избере посоката на въртене (Фиг А)

- Не променяйте посоката на въртене, докато моторът на инструмента е в експлоатация.

- Уредът е снабден със селектор (6), който позволява посоката на въртене да бъде променена.

Електронно управление на скоростта: (Фиг А)

- Скоростта на уреда може да се регулира в зависимост от натиска, упражняван върху бутона за вкл./изк. (on/off) (7). Тази функция е много полезна, тъй като тя дава възможност да се регулира скоростта на уреда според вида на работата, която трябва да се извърши.

- Ако уредът работи без прекъсване на ниска скорост, продължителността на работния живот на уреда ще бъде намалена значително.

Механична смяна на скорост (Фиг. С)

1-ва скорост: Преместете назад селектора (12)
2-ра скорост: Преместете напред селектора (12)

- Уредът не трябва да се използва по време на смяна на скоростта

Изберете функцията (Фиг. А, С)

Управление

- Завъртете селектора (10) докато стрелката на уреда сочи (→).

- Завъртете селектора (2) от (1) до (21), докато се постигне желаният резултат.

Пробиване

- Завъртете селектора (10) докато стрелката на уреда сочи (↗).

Пробиване с Ударна Функция

- Завъртете селектора (10) докато стрелката на уреда сочи (↘).

Употреба:

- Изберете желаната функция на уреда. (2)

- Включете уреда (on) посредством бутона on/off (7)

След като сте приключили с употребата на уреда:

- Спрете уреда чрез отпускане на бутона on/off.

- Извадете батерията от уреда, ако не възнамерявате да не го използвате за известно време.

- Почистете уреда.

Почистване

- Изключете уреда от електрическата мрежа и го оставете да се охлади, преди да предприемате операции по почистване.

- Почистете електрическото оборудване и

мрежовата връзка с влажна кърпа и подсушете. НЕ ПОТАПАЙТЕ ВЪВ ВОДА ИЛИ В ДРУГА ТЕЧНОСТ.

- Почистете оборудването с влажна кърпа с няколко капки почистваща течност и след това подсушете.

- Не използвайте разтворители или продукти с киселина или рН основа, като белина или абразивни продукти за почистване на уреда.

- Не позволявайте вода или каквато и да е друга течност да попада във вентилационните отвори, за да се избегне увреждане на вътрешните части на уреда.

- Никога не потапяйте уреда във вода или друга течност, както и не го поставяйте под течаща вода.

- Ако уредът не е в добро състояние на чистота, повърхността му може да влоши и неизбежно това да се отрази на продължителността на експлоатационния живот на уреда и може да стане опасен за употреба.

Захранване

- Винаги използвайте оригинални консумативи, предназначени специално за вашия модел уред.

- Тези консумативи са налични в специализирани магазини.

Аномалии и ремонт

- Ако възникнат повреди или други проблеми, занесете уреда в оторизиран сервиз за техническа поддръжка. Не се опитвайте да го разглобявате или ремонтирате самостоятелно, тъй като това може да бъде опасно.

- Ако връзката към мрежата е била повредена, тя трябва да бъде заменена, занесете уреда в упълномощен център за техническа поддръжка. Не се опитвайте да разглобявате или ремонтирате уреда сами за да се избегнат ситуации на опасност.

Спецификации:

	CID18K-2
- Номинално Напрежение (V):	18
- Капацитет на батерия (A-h):	1,5
- Скорост при липса на натоварване (rpm):	0-400/0-1500
- Максимален въртящ момент при пробиване (N.m.):	30
- Максимален капацитет в стомана (mm):	10
- Максимален капацитет в дърво (mm):	25
- Максимален капацитет в зидария (mm):	6
- Капацитет на патронник на бормашина (mm):	1-10
- Патронник без заключващо устройство	да
- N. настройки на въртящ момент	21+2
- Смяна на посоката / Електронно	да
- Време на зареждане (часове):	1
- Тегло (Kg.):	1,35
- Ниво на звуковото налягане (LpA) =	= 84.7B(A), KpA = 3dB
- Ниво на звуковата мощност (LwA) =	= 95.7dB(A), KWA = 3dB
- Вибрация	9,138 m/s ² , K=1,5 m/s ²

Забележка: Тези характеристики подлежат на промяна без предизвестие с цел подобряване.

-Измерено звуково ниво определено съгласно EN60745

-Нивото на емисия на вибрации дадено в този информационен лист е измерено съгласно EN60745 и може да се използва за сравнение на един инструмент с друг. То може да се използва за предварителна оценка на експозицията

-Стойността на вибрация по време на действителната употреба на електрическия инструмент може да се различава от обявената обща стойност в зависимост от начина, по който се използва с дадения инструмент

-Необходимо е определянето на мерки за безопасност, за да се защити оператора, които се базират на оценка на експозицията в реалните условия на употреба (като се вземат предвид всички части на работния цикъл, както и времето, през което инструментът е изключен и когато той функционира на празен ход, в допълнение към времето за натискане на превключвателя).

За версиите на продукти на ЕС и/или в случай, че се изисква във вашата държава:

Екология и рециклиране на продукта

- Материалите, от които се състои опаковката на този уред са включени в системата за събиране, класифициране и рециклиране. Ако желаете да ги изхвърлите, използвайте съответните

обществените контейнери за смет за всеки отделен вид материал.

- Продуктът не съдържа концентрация на вещества, които могат да бъдат считани за вредни за околната среда.

- Този уред съдържа, или може да съдържа машинно масло. Не забравяйте, че трябва да се придържате към разпоредбите, свързани с премахването на този вид замърсител.



- Този символ означава, че в случай, че желаете да изхвърлите продукта, след като неговия жизнен цикъл е приключил, занесете го в оторизиран център за отпадъци за разделното събиране на Отпадъци от Електрическо и Електронно Оборудване (WEEE).



- Този символ означава, че продуктът може да включва батерия или батерии; потребителят трябва да ги отстрани преди да изхвърли продукта. Не забравяйте, че батериите трябва да се изхвърлят в съответните контейнери, с оторизация за тяхното събиране. Не ги изхвърляйте в огъня.



- Този символ означава, че потребителят трябва да консултира изцяло предупрежденията за безопасност и инструкциите преди употреба.



- Този символ означава, че този инструмент е от клас II

CE Declaration of conformity

Ние декларираме, под нашата собствена отговорност, че продуктът **CASALS**, описан в това ръководство CID18K-2

отговарят на следните стандарти: EN 60745-1, EN 60745-2-1, EN 60745-2-2, EN 55014-1, EN 55014-2, EN 61000-3-2, EN 61000-3-3 и EN 62321 в съответствие с Европейски Директиви 2006/42/EC, 2014/30/EU и 2011/65/EU.

A. Martí i Vergé
Engineering director for Casals Power Tools



Oliana, 8/04/2019,
Av. Barcelona 25790
Oliana, Lleida, Spain

من طرف لآخر، قصر دارة أطراف توصيل البطارية سويًا قد يؤدي إلى حدوث حروق أو نشوب حريق.

في ظل الحالات السيئة، قد يتم خروج السائل من البطارية، تجنب الملامسة، في حالة الملامسة بدون قصد، فقم بالغسل بالماء، إذا تلامس السائل مع العين، فأطلب المساعدة الطبية بشكل إضافي، السائل الخارج من البطارية قد يؤدي إلى حدوث تهيج أو حروق.

- لا تستخدم حزمة بطاريات أو أداة تالفة أو معدله، فالبطاريات التالفة أو المعدلة قد تظهر سلوكًا غير متوقع يؤدي إلى حريق أو انفجار أو خطر إصابة.

- لا تعرض حزمة البطاريات أو الأداة للنار أو لدرجة حرارة زائدة، حيث إن التعرض للنار أو درجة حرارة فوق ١٣٠ درجة مئوية قد يسبب انفجارًا.

- اتبع جميع تعليمات الشحن ولا تشحن حزمة البطاريات أو الأداة خارج نطاق درجات الحرارة المحددة في التعليمات، قد يؤدي الشحن غير الصحيح أو في درجات حرارة خارج النطاق المحدد إلى تلف البطارية ويزيد من خطر الحريق.

- أخرج البطاريات من الجهاز إذا كنت لا توي استخدامها لبعض الوقت.

- أفضل شاحن البطارية من مصدر التيار عند عدم استخدامه قبل بدء أي عملية تنظيف له.

- لا تفتح البطاريات تحت أي ظرف من الظروف.

- عند عدم استخدام البطاريات، أبقيها بعيدًا عن الأجسام المعدنية الأخرى مثل مشابك الورق والعلقات والمفاتيح والمسامير... التي يمكن توصيلها بطرف آخر.

- يجب تخزين البطاريات عند درجة حرارة أقل من ٤٠ درجة مئوية.

الصيانة

- دع مصلح موهل يقوم بإجراء الخدمة على الأداة الآلية الخاصة بك باستخدام قطع الغيار البديلة المطابقة فقط، يضمن ذلك الحفاظ على أمان وسلامة الأداة الآلية

- لا تقم أبدًا بصيانة البطاريات التالفة، يجب صيانة حزم البطاريات بواسطة الشركة المصنعة أو مزودي الخدمة المعتمدين فقط.

- أي سوء استعمال، أو عدم التزام بتعليمات الاستعمال سيؤدي إلى إلغاء الضمان وبخلي المصنع من المسؤولية.

تحذيرات السلامة للحفر

-قم بإرتداء واقبات الأذن عند الحفر التصادمي، يمكن أن يسبب التعرض للضجيج فقدان السمع.

-استخدم القبض (المقباض) المساعدة، إذا كان متوفرًا مع الأداة، يمكن أن يسبب فقدان التحكم إصابة شخصية.

- امسك الأداة الكهربائية بواسطة أسطح الإمساك المعزولة، عند القيام بعملية قد يتلامس فيها ملحق القطع مع سلك مخفي، في حالة ملامسة

استخدام الأدوات الآلية وصيانتها

- لا تستخدم القوة المفرطة مع الأداة الآلية، استخدم الأداة الآلية المناسبة للعمل الذي تريد القيام به، تقوم الأداة الآلية الملائمة بالمهام بشكل أفضل وأسرع ضمن التصنيف الذي صممت من أجله

- لا تستخدم الأداة الآلية إذا كان مفتاح التشغيل غير قادر على تشغيلها وإيقافها عن العمل، أي أداة طاقة لا يمكن التحكم فيها بواسطة المفتاح تكون أداة خطيرة ويجب أن يتم إصلاحها

- أفضل القابس من مصدر التيار الكهربائي و/أو اخرج البطارية من الأداة الآلية إذا كان يمكن إخراجها، قبل القيام بأي نوع من التعديلات أو تبديل الملحقات أو تخزين الأداة، إن مثل تلك الإجراءات الوقائية تحد من خطورة بدء تشغيل أداة الطاقة بشكل عارض

- قم بتخزين الأدوات الآلية التي لا يتم استعمالها بعيدًا عن متناول الأطفال ولا تسمح للأشخاص الذين ليس لديهم دراية بهذه الأداة الآلية أو معرفة بهذه التعليمات بتشغيل الأداة الآلية، إن أدوات الطاقة تشكل خطرًا بين أيدي غير المدربين على استخدامها

- قم بصيانة الأداة الكهربائية وملحقاتها، يجب التأكد من عدم وجود خلل في ضبط الأجزاء المتحركة أو تكيلها أو كسور في أجزاء منها أو أية حالة أخرى يمكن أن تؤثر على عمل الأداة الآلية، إذا كانت الأداة الآلية متفجرة، عليك إصلاحها قبل استخدامها من جديد، يرجع السبب في العديد من الحوادث إلى صيانة الأدوات الكهربائية بشكل رديء

- حافظ على حدة ونظافة الأدوات القاطعة، إن أدوات القطع التي يتم صيانتها بشكل جيد وتكون نصلها القاطعة حادة، تكون أقل عرضة للانزلاق وأسهل في التحكم

- استخدم الأداة الآلية والملحقات ولقم الأداة وما شابه ذلك طبقًا لهذه التعليمات، مع الأخذ في الاعتبار ظروف التشغيل والعمل المراد تنفيذه، قد يؤدي استعمال الأداة في أعمال غير تلك المخصصة لها إلى مواقف خطيرة.

- حافظ على المقابض وأسطح أماكن الإمساك جافة ونظيفة وخالية من الزيوت والشحوم، فالمقابض وأسطح أماكن الإمساك الزلقة لا تسمح بالاستخدام الآمن للأداة والتحكم فيها

استخدام البطارية والعناية بها

- أعد الشحن فقط باستخدام الشاحن الوارد من قبل الجهة الصانعة، الشاحن الذي يكون ملائم لنوع واحد من حزمة البطاريات قد يؤدي إلى خلق خطر نشوب حريق عند استخدامها مع حزمة بطارية أخرى.

استخدم الأدوات الكهربائية فقط مع حزم البطاريات المصممة خصيصًا لها، استخدام أي حزمة بطارية أخرى قد يؤدي إلى خلق خطر التعرض للإصابة ونشوب حريق.

في حالة عدم استخدام حزمة البطارية، فقم بحفظها بعيدًا عن الأشياء المعدنية الأخرى كمشابك الورق، العجلات المعدنية، المفاتيح، المسامير، البراغي، أو غيرها من الأشياء المعدنية الصغيرة التي قد تؤدي إلى التوصيل

نشكر تفننكم بكاسال بروفيشونالس، فضلاً للجهود والتجديد الدائم وتعدي جميع شروط الجودة الصارمة تقوم كاسالس بروفيشونالس بتطوير أدوات كهربائية قوية للأعمال القاسية.

ملاحظات تحذيرية عامة للعدد الكهربائي



تحذير: اقرأ جميع تحذيرات السلامة والتعليقات والرسوم التوضيحية والمواصفات المصاحبة لهذه الأداة الكهربائية، قد يؤدي عدم الالتزام بجميع التعليمات المذكورة أدناه إلى حدوث صدمة كهربائية أو نشوب حريق أو إصابة خطيرة أو كل ما سبق احتفظ بجميع التحذيرات والتعليمات للرجوع إليها في المستقبل يشر مصطلح «أداة آليّة» في التحذيرات إلى الأداة الكهربائية الآليّة المتصلة بمصدر تيار رئيسي لديك (عن طريق السلك) أو الأداة الكهربائية الآليّة التي تعمل بالبطارية (بدون سلك)

السلامة منمنقة العمل

- حافظ على نظافة منطقة العمل وإضاءتها بشكل جيد. تتسبب المناطق غير المرئية أو المظلمة بوقوع الحوادث
- لا تقم باستعمال الأدوات الآليّة في بيئة قابلة للانفجار، كالتي توجد فيها سوائل أو غازات أو بودرة قابلة للاحتراق مثلا. تطلق الأدوات الآليّة شرر كهربائيّ يمكن أن يؤدي إلى إشعال البودرة أو الأبخرة
- احرص على إبقاء الأطفال والمارة بعيدا عند استعمال الأدوات الآليّة. حالات تشتت الانتباه يمكن أن تؤدي إلى فقدان السيطرة

السلامة الكهربائيّة

- يجب أن يتوافق قايس الأداة الآليّة مع مقبس التيار المستخدم، لا تقم بتعديل القابس بأي طريقة كانت، لا تستخدم قوايس مهايئة مع الأدوات الآليّة المرؤدة بتأريض. تنقل القوايس غير المعدلة ومقابس التيار الكهربائي المتطابقة من خطر التعرض لصدمة كهربائية
- تجنب ملامسة الجسد للأسطح المؤرضة أو الموصلة بالأرض كالأنياب وشبكات التدفئة ومجالات الناقيلة والثلاجات. تزداد خطورة التعرض لصدمة كهربائية إذا أصبح جسدك موصل تأريض أو لاسم موصل أرضي
- لا تقم بتعرض الأداة الآليّة للمطر أو الأحوال الجوية المبللة، يؤدي دخول مياه في أداة من أدوات الطاقة إلى زيادة خطر التعرض لصدمة كهربائية

تعليمات أصلية

- تجنب إحداث ضرر في سلك الكهرباء، لا تستخدم السلك مطلقاً لحمل الأداة الآليّة أو سحبها أو نزع السلك من القابس الكهربائي. أبعد السلك عن الحرارة أو الزيت أو العواف الحادة أو الأجزاء المتحركة. ترفع الأسلاك الناقلة أو المتشابكة من خطر التعرض لصدمة كهربائية
- عند تشغيل الأداة الكهربائيّة خارج المنزل، استخدم كابل إطالة ملائم للاستخدامات خارج المنزل. يقلل استخدام كابل ملائم خارج المنزل من خطر التعرض لحدوث صدمة كهربائية
- في حال اضطررت إلى استعمال الأداة الآليّة في جو رطب، من الضروري أن تقوم بوصلها عبر (RCD) مصدر كهربائي مزود بقاطع حماية للأدوات التي تعمل بالتيار المتبقي. إن استخدام قاطع «RCD» يقلل من مخاطر التعرض لصدمة كهربائية

السلامة الشخصية

- يرجى توخي الحيطة والحذر ومراقبة ما تقوم بفعله والاستعانة بحسك السليم عند تشغيل أداة كهربائية. لا تقم باستخدام الأداة الآليّة عندما تكون مرهقا أو تحت تأثير الكحول أو المخدرات أو الأدوية. يمكن أن تسبب لحظة من عدم الانتباه أثناء استعمال الأداة التعرض لإصابة شخصية خطيرة
- قم بإرتداء معدات الحماية الشخصية. قم دائماً بإرتداء حماية للعين. استخدم المعدات الواقية مثل القناع الواقي من الغبار، أو أحذية السلامة المقاومة للانزلاق، أو قفعة صلبة للرأس، أو وسائل حماية السمع، الملائمة لظروف عملك، يحد من التعرض لإصابات شخصية
- تفادى التشغيل غير المقصود. تأكد من إطفاء الأداة قبل وصلها بمصدر التيار الكهربائي و/أو البطاريات، وأثناء حمل أو نقل الأداة. يمكن أن يتسبب حمل الأداة الآليّة واصبعك على المفتاح أو وصل الأداة بالكهرباء عندما يكون مفتاح التشغيل على وضعية التشغيل في وقوع حوادث
- قم بإبعاد مفاتيح الضبط أو الربط قبل تشغيل الأداة الآليّة. يمكن أن يؤدي ترك مفتاح ضبط أو ربط متصلا بجزء متحرك من أجزاء أداة الطاقة إلى حدوث إصابة شخصية
- تفادى الوضعيات الخطرة، حافظ على ثبات قدميك وتوازنك في كافة الأوقات. يتنبح لك ذلك تحكما أفضل في الأداة الآليّة في الحالات

غير المتوقفة

- ارتدي الملابس المناسبة، لا ترتدي ثياباً واسعة أو مجوهرات، أبعد الشعر والثياب عن الأجزاء المتحركة. يمكن أن تعلق الثياب الفضفاضة أو المجوهرات أو الشعر الطويل بالأجزاء المتحركة في الأداة
- إن كانت الأدوات مزودة بوصلة لشفط الأتربة وتجهيزات التجميع، احرص على وصلها واستخدامها بشكل صحيح. استخدام عملية شفط الأتربة يمكن أن يحد من الأضرار المرتبطة بالغبار
- لا تدع اعتيادك على استخدام الأدوات يكون سبباً في تجاهلك لمبادئ السلامة الخاصة بالأداة. قد يؤدي السلوك الطائش إلى إصابة خطيرة خلال جزء من الثانية.

إذا لم يكن موديل جهازك يحتوي على الملحقات المذكورة أعلاه، فيمكنك شرائها على حدة من «خدمة المساعدة الفنية».

شحن البطارية

تنبيه: لا تكون البطارية الجديدة مشحونة تمامًا وبالتالي يجب شحنها قبل استخدام الجهاز لأول مرة.

تنبيه: خلال التعامل مع البطاريات، لا تلمس كلا القطبين في نفس الوقت حيث سيؤدي ذلك إلى التفريغ الجزئي للطاقة المخزونة وبالتالي يؤثر على طول العمر.

- اشحن البطارية في درجة حرارة الجو ما بين 4 و 4٠ درجة مئوية.

- عندما تكون البطارية فارغة، يتم إيقاف الجهاز عن طريق دائرة واقية. أداة الإدخال لم تعد تدور.

- قم بتوصيل الشاحن (١١) في التيار الكهربائي، وسوف تضيء لمبة الإرشاد الخضراء

- أخرج البطارية (٩) من الجهاز عن طريق الضغط على زر فتح البطارية (A)، وسحب البطارية من الجهاز

- أدخل البطارية (٩) في الشاحن (١١). (الشكل B)

سوف تنطفئ لمبة الإرشاد الخضراء وسوف تضيء لمبة الإرشاد الحمراء لبيان أن البطارية تحت عملية الشحن.

- بمجرد انتهاء الشحن تنطفئ لمبة الإرشاد الحمراء وتضيء لمبة الإرشاد الخضراء.

- عندما يتم شحن البطارية أفضل الشاحن من الكهرباء.

- أخرج البطارية (٩) من الجهاز عن طريق الضغط على زر فتح البطارية (A)، وسحب البطارية من الجهاز.

طريقة الاستخدام

ملاحظات قبل الاستعمال:

- تأكد من إزالة مواد تغليف المنتج بالكامل.

- قبل توصيل الجهاز بالكهرباء، تأكد أن الجهد الكهربائي المشار إليه في ملصق

تعليمات التشغيل متوافق مع الجهد الكهربائي في مصدر التيار.

- قبل استخدام هذا المنتج لأول مرة، من المهم شحن البطاريات بالكامل.

إدخال لقمة:

- لفتح ماسك الحفر (١)، ببساطة إمساك الجزء الخلفي للماسك وأدر

الجزء الأمامي للماسك عكس اتجاه عقارب الساعة.

- أدخل لقمة الثقب الأسطوانية، أو أداة/ملحق آخر مطلوب للعملية، في حامل

مسامير الثقب (J). تثبيت اللقمة بإحكام، أدخل اللقمة لأقصى مسافة ممكنة في

حامل تثبيت مسمار الثقب. لفتح حامل مسامير الثقب يجب فصل جهاز الثقب

والإسكاب بالجزء الخلفي لحامل مسامير الثقب وإدارة القسم الأمامي منه بعكس

اتجاه عقارب الساعة.

- لإزالة الملحقات من الطرف، اتبع نفس الخطوات كما هو مبين من قبل ولكن

بترتيب عكسي

الربط والحفر/الفك:

- للثقب أو شد البراغي عليك بالحفاظ على جهاز الثقب باتجاه عقارب الساعة

(CW).

- لفك البراغي، يجب تثبيت الجهاز في اتجاه عقارب الساعة (CCW).

عدم استخدام الجهاز أثناء تغيير اتجاه شد البراغي.

كيف يتم تحديد اتجاه الدوران (الشكل A)

- لا تقم بتغيير اتجاه الدوران أثناء تشغيل أداة الموتور في عملية.

- للجهاز محدد (٦) يسمح بتغيير اتجاه الدوران.

التحكم الآلي في السرعة: (الشكل A)

- يمكن تنظيم سرعة الجهاز وفقا للضغط على مفتاح التشغيل/الإيقاف (٧). هذه

الوظيفة ذات فائدة كبيرة لأنها تسمح بضبط سرعة الجهاز حسب العمل المطلوب

تنفيذه.

- تقصر مدة صلاحية الجهاز في حالة استعمله بشكل مستمر على سرعة بطيئة.

تغيير السرعة الميكانيكية (الشكل C)

السرعة الأولى: تحريك المحدد للوراء (١٢)

السرعة الثانية: تحريك المحدد للأمام (١٢)

- عدم استخدام الجهاز أثناء تغيير السرعة

حدد الوظيفة (الشكل A و C)

القيادة

- قم بتدوير زر التعديل (C) حتى يشير السهم على الجهاز إلى (←).

- أدر المحدد (٢) من (١) إلى (٢١) إلى أن يتم الحصول على النتيجة المرجوة.

الحفر

ملحق القطع لسلك «مزود بالكهرباء» فقد يتسبب في جعل بعض الأجزاء المعدنية للأداة الكهربائية (نشطة بالكهرباء) وهو ما قد يسبب للمشغل صدمة كهربائية.

تحذيرات السلامة للمفك

امسك الأداة الكهربائية بواسطة أسطح الإمساك المعزولة، عند القيام بعملية قد يتلامس فيها ملحق القطع مع سلك مخفي، في حالة ملامسة ملحق القطع لسلك «مزود بالكهرباء» فقد يتسبب في جعل بعض الأجزاء المعدنية للأداة الكهربائية (نشطة بالكهرباء) وهو ما قد يسبب للمشغل صدمة كهربائية.

تحذيرات سلامة إضافية

- تنبيه: لتجنب ارتفاع درجة الحرارة، لا تقم بتغطية الجهاز.
- تأكد أن مدخل الهواء ومدخله غير مغطى كلياً أو جزئياً بالقماش أو الملابس أو غير ذلك، حيث أن ذلك يزيد من خطر الحريق.
- لا تستخدم شاحن البطارية إذا كان الكابل أو القابس تالفاً.
- قبل توصيل الشاحن بالكهرباء، تأكد أن الجهد الكهربائي المشار إليه في ملصق تعليمات التشغيل متوافق مع الجهد الكهربائي في مصدر التيار.
- قم بتوصيل شاحن البطارية بمقمس يستطيع توفير قوة ١٠ أمبير على الأقل.
- لا تستخدم الجهاز إلا مع الموصل الكهربائي المحدد المزود معه.
- في حالة تعرض الأغلفة الخارجية للجهاز للكسر، افضل شاحن البطارية من مصدر التيار فوراً لتجنب وقوع صدمة كهربائية.
- لا تستخدم الجهاز إذا وقع على الأرض أو عند ظهور علامات ضرر أو إذا كانت هناك تسريبات.

- تحذير: حافظ على الجهاز جافاً.

- تحذير: لا تستعمل الجهاز بالقرب من الماء.

- لا تستخدم الجهاز ويدك أو قدمك ربطة أو عندما تكون حافي القدمين.

- تجنب لف الكابل حول الجهاز.

- لا تسمح بتعليق سلك الطاقة أو تلامسه مع الأسطح الساخنة لشاحن

البطارية.

- افحص حالة كبل الكهرباء - يزيد الكابل التالف أو المتشابك من خطر

وقوع صدمة كهربائية.

- لا تلمس القابس بأيدي مبللة.

- استخدم قطع تثبيت أو برغي خاص للإمساك بقطعة العمل. يكون

العمل أكثر أماناً إذا استطاع المستخدم تثبيت القطعة واستخدام كلا

اليدين للتحكم بالأداة.

- لا تلمس أي من أجزاء الجهاز المتحركة أثناء عملها.

- يتم تخلص كابل التيار الكهربائي بشكل كامل كل استخدام.

- أبعد الأيدي وأجزاء الجسد الأخرى تماماً عن منطقة العمل أثناء

استخدام الأداة.

- لا تستخدم الجهاز قبل تركيب جميع أجزائه بشكل جيد.

- لا تستخدم الجهاز إذا كانت الملحقات أو المواد المستهلكة الموصلة به معيبة، وقم

بإستبدالها على الفور.

- أفضل الجهاز من مصدر التيار عند عدم استخدامه قبل بدء أي عملية تنظيف له.

- هذا الجهاز لأغراض الاستخدام المنزلي فقط، وليس لاستخدام المهني أو الصناعي.

- تم تصميم هذا الجهاز لاستخدامه من قبل أشخاص بالغين. تأكد من عدم

استخدام هذا المنتج من قبل المعاقين أو الأطفال أو الأشخاص غير المعتادين على

التعامل معه.

- هذا الجهاز ليس لعبة. يجب مراقبة الأطفال لكي لا يعيثوا بهذا الجهاز.

- لا تقم بتخزين الجهاز في مناطق يمكن أن تكون درجة الحرارة فيها أقل من

٢ درجة مئوية

- لا تعرض الجهاز لدرجات حرارة مفرطة.

- لا تعرضه لدرجات حرارة عالية أو مغناطيسية قوية.

- احفظ الجهاز في مكان جاف وخال من الغبار، وبعيداً عن ضوء الشمس.

- افحص دائماً قطعة العمل قبل تشغيلها وقم بإزالة أي عوائق مثل المسامير

والدبابيس والبراني والخيوط والخرق وقطع القماش وغيرها من بقايا الحطام

الصغيرة.

- استخدم الجهاز للقيام بمهام جافة فقط.

-- لا تستعمل الجهاز فوق أي جزء من جسم إنسان أو حيوان.

- اترك الجهاز في حالة تشغيل خلال ٣٠ ثانية دون شحن وفي وضعية آمنة. قم

بإيقاف الجهاز على الفور في حال حدوث اهتزاز كبير أو في حالة وجود أي عطل

آخر، وفي هذه الحالة افحص العطل وقم بإصلاحه حسب الموضوع في قسم الأعطال

والإصلاح.

- يمكن استخدام الجهاز على أسطح مثل: الخشب والورق المقوى والبلاستيك

والبلاستر، الخ.

وصف ومواصفات المنتج

الوصف

١ طرف بدون مفتاح

٢ حلقة ضبط العزم،

٣ فتحات التهوية

٤ مقبض ناعم

٥ لمبة الطاقة

٦ مفتاح وضع للأمام ووضع عكس الحركة

٧ مفتاح تشغيل/ إيقاف تشغيل/ ضبط السرعة

٨ زر تحرير البطارية

٩ البطارية

١٠ حلقة الوظيفة

١١ الشاحن

١٢ محدد السرعة الميكانيكية

لتجنب الإصابات الخطيرة.

- عدم استعمال الجهاز بالقرب من خليط المواد المخدرة القابلة للاحتراق مع الهواء أو الأوكسجين أو النتروجين.

يمكن لهذه الموصفات أن تتعرض للتغيير دون إنذار سابق و ذلك كجزء من عملية تحسين المنتج.

لمنتجات الاتحاد الأوروبي و/ أو في حال المطالبة بها حسب القوانين في بلدك الأصلي:

البيئة وإمكانية إعادة تصنيع المنتج

- إن المواد التي يتكون منها حاوي هذا الجهاز هي تندمج في وسيلة جمع، وترتيب، وإعادة تصنيعها.

حافظ على البيئة ولا ترمي البطاريات المستخدمة في القمامة المنزلية، بل في أماكن القمامة المخصصة.

- بعد انتهاء استعمال المنتج وقبل التخلص منه في برميل القمامة الخاص بالأجهزة الكهربائية و الإلكترونية، قم بإزالة البطاريات ورميها في براميل القمامة المخصصة لها.

- إن هذا المنتج خال تماما من تكاثف المواد التي يمكن اعتبارها مضره بالمحيط.

يحتوي الجهاز أو يمكن أن يحتوي على الزيت، تذكر وجوب احترام قواعد التخلص من هذا النوع من المواد الملوثة



- هذا الرمز يشير إلى أن المنتج يشتمل على بطاريات في داخله؛ يجب سحب هذه البطاريات قبل التخلي عن المنتج. تذكر أن البطاريات يمكن وضعها في أوعية خاصة ولا يمكن أبدا رميها في النار.



يشير هذا الرمز إلى ضرورة قراءة التعليمات من قبل المستخدم قبل الشروع بالاستخدام.



- يعني هذا الرمز أن الأداة من الفئة الثانية



Declaration of conformity

نعلن بموجب هذا، وتحت مسؤوليتنا وحدنا، أن منتجات

CASALS الموصوفة في هذا الدليل

2-VNPL18M تتوافق مع المعايير التالية: EN

1-60745، و EN 1-2-60745، و EN 2-2-60745، و

1-55014، و EN 2-55014، و EN 2-3-61000، و

EN 3-3-61000 و EN 62321 وفقاً لتوجيهات

الاتحاد الأوروبي رقم EC/42/2006، و EN/30/2014، و

EU/65/2011.

A. Martí i Vergé
Engineering director for Casals Power Tools,

Oliana, 8/04/2019,
Av. Barcelona 25790
Oliana, Lleida, Spain



- هذا الرمز يشير إلى أردت التخلص من المنتج وعند التأكد من انتهاء عمره، يجب إتمام ذلك عن طريق استخدام الوسائل المناسبة على يد الوكلاء المعتمدون للتعامل مع هذه المخلفات وذلك بهدف الجمع المنتقى لهذه المخلفات من الأجهزة الكهربائية والالكترونية.

- قم بتدوير زر التحديد (C) حتى يشير السهم على الجهاز إلى (1.1).

الحفر بوظيفة الصدم

- قم بتدوير زر التحديد (C) حتى يشير السهم على الجهاز إلى (1.2) للاستخدام:

- حدد وظيفة الجهاز المطلوبة، (2)

- يتم توصيل التيار بالمعدة، باستخدام زر توصيل التيار/فصل التيار (7) عند الانتهاء من استعمال الجهاز، قم بما يلي:

- أوقف تشغيل الجهاز باستخدام مفتاح التشغيل/الإيقاف.

- قم بإزالة البطاريات من الجهاز في حال عدم استخدامه لوقت طويل.

- تنظيف الجهاز.



التنظيف

- أفضل الجهاز من مصدر التيار واتركه يبرد قبل الشروع في أي عملية تنظيف.

- نظف المعدات الكهربائية ووصلة مصدر التيار بقطعة قماش رطبة وجفها بعد ذلك، لا تقم بتغسيها في الماء أو في أي سائل آخر.

- نظف الجهاز بقطعة قماش مبللة مع بضع قطرات من المنظف السائل وجفها بعد ذلك.

- يمنع استخدام أي نوع من أنواع المذيبات ولا أي منتج يحتوي على عنصر حمضي أو قاعدي مثل المبيضات أو أي منتجات حاكة أو كاشطة لتنظيف الجهاز.

- لا تسمح للمياه أو سائل آخر بالدخول في فتحات التهوية لتجنب إتلاف الأجزاء الداخلية للجهاز.

- تجنب تمامًا وضع الجهاز في الماء أو أي سائل آخر أو وضعه تحت ماء الصنبور.

- إذا لم يتم المحافظة على نظافة الجهاز، فإن سطحه قد يتحلل ويؤثر بشكل سلبي على مدة صلاحية الجهاز مما قد يجعله غير آمن للاستخدام.

اللوازم

- استخدم دائمًا اللوازم الأصلية، المصممة خصيصًا لطراز الجهاز الخاص بك.

- تتوفر هذه اللوازم في المتاجر المتخصصة.



الإعطاب وكيفية الإصلاح

- خذ الجهاز إلى خدمة دعم فني معتمدة في حالة تعرض المنتج للتلغ أو حدوث مشكلة أخرى. لا تحاول تفكيك أو إصلاح الجهاز بنفسك فقد يكون هذا خطيرًا.

- في حالة تلف وصلة التوصيل بالكهرباء، فيجب استبدالها، بأخذ الجهاز إلى خدمة دعم فني مرخص. لا تحاول تفكيك أو إصلاح الجهاز بنفسك

الخصائص:

-VNPLi8M

(V): (الحد الكهرطائي) (فولت) -	18
(A·h) (سعة البطارية (الأمبير في الساعة) -	1,5
(rpm): (السرعة بدون حمل (لفة في الدقيقة	1500-0/400-0
(Nm): (القوى عزم للحفر (نيوتن·متر -	30
(الحد الأقصى للقدرة في الخرسانة (ملم -	10
(الحد الأقصى للقدرة في الخشب (ملم -	25
(الحد الأقصى للقدرة في البناء الحجري (ملم -	8
(قدرة طرف المثقاب (ملم -	10-1
الطرف بدون مفتاح -	نعم
عدد إعدادات العزم -	2+21
قابل للعكس / الكروني -	نعم
(مدة الشحن (ساعات) -	1
(التوازن (كجم) -	1,35
(LpA) = مستوى ضغط الصوت	= 85B(A), KpA = 3dB
(LwA) = مستوى ضغط الصوت	= 95,7dB(A), KWA = 3dB
الاهتزاز -	9,138 m/s2, K=1,5 m/s2







CASALS POWERTOOLS S.L. · Av. Barcelona s/n · 25790 Oliana SPAIN (EU)
www.casalstools.es