

# taurus

## SLIMLOOK KERATIN PRO

Alisador de pelo

Hair straightener

Fer à coiffer

Haarglätter

Lisciacapelli

Alisador de cabelo

Haardroger

Prostownica do włosów

Σίδερο ισιώματος μαλλιών

υπέρυθρη

Щипцы для выпрямления

волос

Uscător de păr

Преса за изправяне

на коса

جهاز تجفيف الشعر

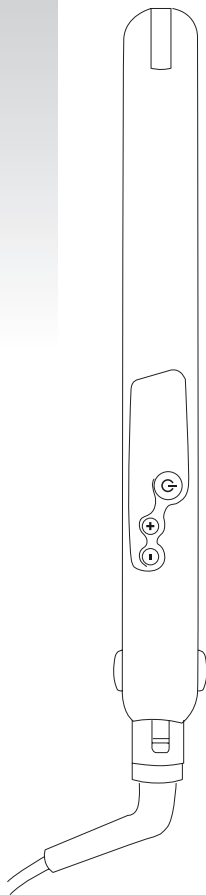

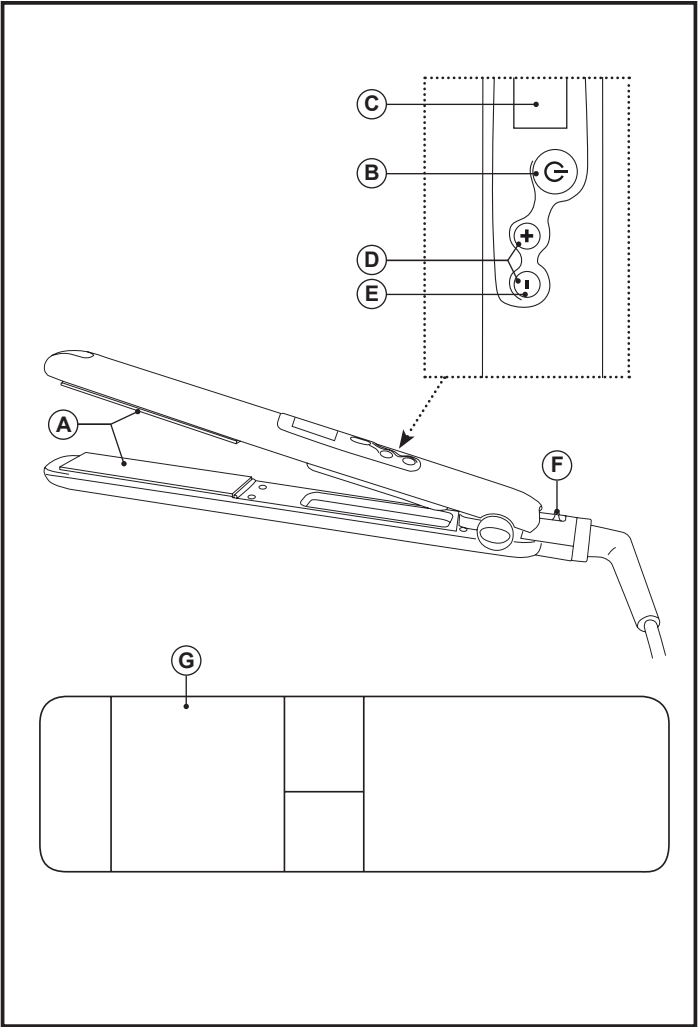

Fig.1

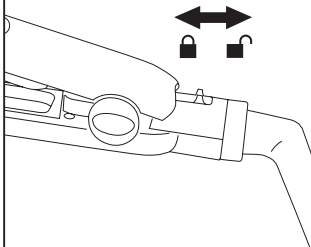

Fig.2

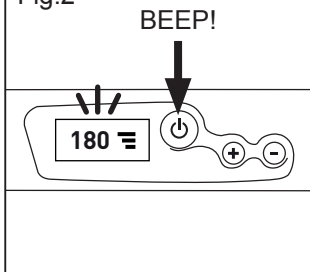

Fig.3

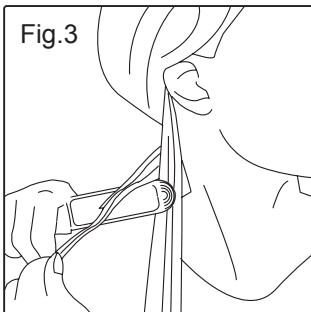
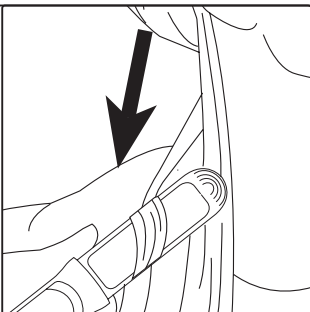
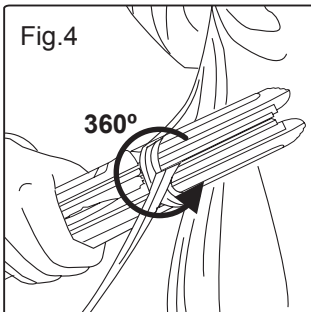

Fig.4



---

# Español

## Plancha de cabello

Slimlook Keratin Pro

### **Distinguido cliente:**

Le felicitamos por haber elegido un producto de la marca TAURUS. Nuestros productos se diseñan y fabrican para satisfacer las expectativas de nuestros clientes más exigentes durante mucho tiempo. Los electrodomésticos TAURUS, además, proporcionan la tranquilidad de haber superado las más exigentes normas de calidad y seguridad.

## DESCRIPCIÓN

A Placas alisadoras basculantes

B Boton encendido /apagado

C Pantalla LCD

D Botones selector temperatura +/-

E Botón bloqueo temp\* (- )

F Botón bloqueo placas

G Alfombrilla aislante termo resistente

(\*)Una vez seleccionada la temperatura para bloquearla debe presionar durante 3 segundos+ el botón (- ) aparecerá un candado, para desbloquear la temperatura vuelva a presionar el botón (- ) y el candado desaparecerá. Para apagar completamente la plancha no debe estar el bloqueo de la plancha seleccionado.

- Lea completamente estas instrucciones antes de utilizar su aparato.
- Este manual es parte integrante del producto. Consérvelo en un lugar seguro para futuras consultas.
- Tenga en cuenta las advertencias descritas a continuación, el incumplimiento de dichas advertencias puede provocar accidentes con resultado de daños materiales o personales.

## INDICACIONES DE SEGURIDAD

- Este aparato pueden utilizarlo niños con edad de 8 años y superior y personas con capacidades físicas, sensoriales o mentales reducidas o falta de experiencia y conocimiento, si se les ha dado la supervisión o formación apropiadas respecto al uso del aparato de una manera segura y comprenden los peligros que implica. Los niños no deben jugar con el aparato. La limpieza y el mantenimiento a realizar por el usuario no deben realizarlo los niños sin supervisión.
- Si el cable de alimentación esta dañado, debe ser sustituido por el fabricante, por su servicio post-venta o por personal cualificado similar con el fin de evitar un peligro
- **PRECAUCIÓN:** No utilice el aparato cerca de bañeras, lavabos, duchas u otros recipientes que contengan agua. Si cayera al agua, **NO** intente cogerlo. Desenchúfelo inmediatamente



Este símbolo significa que el aparato no debe ser usado cerca del agua.

- Antes de enchufar el aparato a la red eléctrica, compruebe que el voltaje indicado coincide con el de su hogar.
  - Conectar el aparato a una base de toma de corriente que soporte como mínimo 10 amperios.
  - La clavija del aparato debe coincidir con la base eléctrica de la toma de corriente. Nunca modificar la clavija. No usar adaptadores de clavija.
  - No tire nunca del cable ni cuelgue el aparato por él. Desenchufe el aparato tirando siempre de la clavija, nunca del cable
  - No utilizar el aparato con el cable eléctrico o la clavija dañada.
  - No enrollar el cable eléctrico de conexión alrededor del aparato.
  - No dejar que el cable eléctrico de conexión quede colgando de la mesa o quede en contacto con las superficies calientes del aparato.
  - Para una mayor protección complementaria, se recomienda instalar en el circuito eléctrico que alimenta el cuarto de baño, un dispositivo de corriente diferencial residual (RCD) que no exceda de 30mA. Solicite consejo a un instalador.
  - No toque el aparato con las manos húmedas cuando esté en funcionamiento
  - Antes de enchufar el aparato a la red, asegúrese de que sus manos y el aparato estén completamente secos
  - Si alguna de las envolventes del aparato se rompe, desconectar inmediatamente el aparato de la red para evitar la posibilidad de sufrir un choque eléctrico.
- ATENCIÓN: NO UTILICE EL APARATO CERCA DEL AGUA**
- No utilizar ni guardar el aparato a la intemperie.
  - Para una máxima eficacia, las placas alcanzan la temperatura de uso profesional (220°C). No toque las placas ni la carcasa que las recubre, ya que alcanzan una temperatura muy elevada. Asegúrese que las placas no tocan los ojos o la piel desnuda mientras se utiliza el aparato
  - Durante el funcionamiento, las placas llegan a alcanzar hasta 220°C. Las piezas de plástico cercanas a las placas, también estarán calientes. Le recomendamos apoyar la

mano en la zona de control de temperatura.

- No deje el aparato expuesto a agentes atmosféricos
- Nunca utilice sustancias inflamables (por ejemplo, gomina) en el pelo antes de utilizar la plancha
- Nunca deje el aparato funcionando sobre una superficie o trapo húmedo.
- No deje el aparato en funcionamiento sobre superficies no resistentes al calor. Asegúrese que las placas están frías antes de apoyarla sobre una superficie.
- No usar el aparato si su dispositivo de puesta en marcha/ paro no funciona.
- Desenchufe el aparato siempre después de su uso y antes de desmontar o montar piezas y realizar cualquier tarea de mantenimiento o limpieza. Desenchúfelo también en caso de apagón. Cuando enchufe el aparato, debe estar desconectado
- Este aparato es solo para uso doméstico, no industrial. Cualquier uso diferente podría ser peligroso
- Guardar este aparato fuera del alcance de los niños y/o personas con capacidades

físicas, sensoriales o mentales reducidas o falta de experiencia y conocimiento

- No deje el aparato en funcionamiento sin vigilancia
- No usar el aparato sobre mascotas o animales.
- Si no utiliza el aparato durante un largo periodo de tiempo, almacene el producto en un lugar seco, seguro y alejado de los niños.

#### **CARACTERÍSTICAS:**

- Placas nanocerámicas, turmalina y queratina
- Las placas nanocerámicas, turmalina y queratina proporcionan una mayor suavidad que las placas cerámicas convencionales y proporcionan un deslizamiento sin fricciones que protegen de daños a tu cabello. Según se van deslizando por tu cabello, van sellando la cutícula capilar evitando el encrespamiento.
- Placas oscilantes de bordes redondeados: cabello liso y rizado
- Este modelo posee placas basculantes, su ligero movimiento permite que las placas se adapten al cabello sin necesidad de ejercer fuerza o tensión. Las planchas se deslizan

por el cabello de manera fácil, suavemente, sin tirones. Gracias a esta función, es mucho más fácil alisar, moldear, rizar y dar volumen al cabello.

### **CALENTAMIENTO RÁPIDO**

Esta plancha está dotada de una resistencia profesional de alto rendimiento, en apenas 30 segundos estará lista para ser utilizada.

### **DESCONEXIÓN AUTOMÁTICA DE SEGURIDAD**

Por razones de seguridad, la plancha se apagará automáticamente al transcurrir 60 minutos sin ningún movimiento.

### **TOUCH CONTROL**

Cómodo y fácil sistema de selección de la temperatura, con un simple toque.

### **UTILIZACIÓN**

- Este aparato ha sido diseñado para moldear, rizar, meter y sacar puntas, dar volumen y alisar el cabello.
- No aplique la plancha de pelo sobre el cabello mojado. Asegúrese de que el pelo está completamente seco y peinado

### **APERTURA Y CIERRA DE LA PLANCHA (FIG.1)**

- Para cerrar la plancha, cierre las placas y presione el accionamiento de apertura y cierre. La placas quedarán bloqueadas en posición cerrada. Para abrir la plancha, deslice el pulsador en sentido contrario. Las placas se abrirán.

### **FUNCIONAMIENTO:**

- Retire todas las bolsas de papel o de plástico, láminas plásticas, cartones y pegatinas eventuales que se encuentren dentro o fuera del aparato que sirvieron como protección de transporte o promoción de venta
  - Retire completamente todos los elementos que sirvieron para su transporte y embalaje
1. Coloque la plancha sobre una superficie lisa y resistente al calor
  2. Enchúfela a la red
  3. Pulse el botón de encendido (B), oirá un Beep!, se iluminará el selector de temperatura (c) parpadeando, indicando que la plancha está en funcionamiento (fig 2). La temperatura por defecto es 180°C.
  4. Seleccione la temperatura



idónea a su tipo de cabello pulsando el selector de temperatura. Se aconseja usar las temperaturas más bajas para pelos muy finos, teñidos o dañados y utilizar temperaturas más elevadas para pelos rizados, gruesos y difíciles de manejar.

- Cada vez que toque el selector de temperatura irá progresivamente asciendo de temperatura 180- 190- 200- 210- 220°C. Si desea una temperatura menor presión el botón selector de temperatura –(D), la temp min de esta plancha es de 110°C.
  - Durante el calentamiento, el icono de al lado de la temperatura seleccionada se mostrará parpadeando.
  - Cuando la temperatura se haya alcanzado el icono de al lado se iluminará de manera fija.
  - La plancha mantiene constante la temperatura preseleccionada
5. Cree el peinado liso u ondulado
  6. Cuando deje de usar la plancha pulse el botón de encendido/apagado
  7. Desconecte el aparato de la red y espere que la plancha se

enfrie antes de guardarla.

#### 8. Limpiar el aparato

#### **PARA ALISAR (FIG.3)**

1. Tome un mechón de cabello (de unos 5 cm de ancho) y colóquelo entre las placas. Ciérrelas y deslice la plancha por todo el mechón desde la raíz hasta la punta.
  2. Repita esta operación hasta que termine con todo el cabello.
- Le recomendamos que comience con el cabello de las capas inferiores, y continúe con las superiores, para un mejor resultado.

#### **PARA MOLDEAR (FIG. 4)**

- Para un look ondulado o rizado la separación de las mechas debe ser vertical para una caída del rizo más natural.
  - Las mechas serán muy gruesas para un rizo grande y natural tipo onda o serán más finas para un rizo pequeño y romántico.
1. Vaya envolviendo cada mechón sobre la plancha en un movimiento circular (como si fuera un cepillo redondo) para conseguir una mecha en forma de onda y de bucle.
  2. Sujete la punta del pelo, y

vaya envolviendo el cabello a la vez que desliza la plancha hacia abajo.

## LIMPIEZA

- Antes de comenzar a limpiar el aparato, asegúrese de que lo ha desconectado de la red
- Limpie el aparato solo cuando este frío
- Asegúrese que las placas están frías antes de la limpieza del aparato
- Limpie el exterior de la plancha con un paño seco.
- Limpie las placas con un trapo humedecido y séquelas a continuación.
- No utilice nunca productos abrasivos para su limpieza
- No introduzca nunca el aparato en agua u otro líquido, ni en el lavavajillas. No permita que el aparato entre en contacto con el agua durante su limpieza. Evite posibles salpicaduras en el aparato o cable de conexión
- Realice las operaciones de mantenimiento indicadas en el apartado LIMPIEZA Y MANTENIMIENTO para una vida más prolongada del aparato.

## ANOMALÍAS Y REPARACIÓN

- No realice ninguna modificación ni reparación en el aparato. Ante cualquier anomalía en el aparato, no lo use y acuda a un servicio de asistencia autorizado.
- No utilice piezas o accesorios no suministrados o recomendados por TAURUS.



¡¡ATENCIÓN!!: Cuando desee desprenderse del aparato, NUNCA lo

deposite en la basura, sino que acuda al PUNTO LIMPIO o de recogida de residuos más cercano a su domicilio, para su posterior tratamiento. De esta manera, está contribuyendo al cuidado del medio ambiente.

Este aparato cumple con la Directiva 2006/95/EC de Baja Tensión, con la Directiva 2004/108/EC de Compatibilidad Electromagnética y con la Directiva 2011/65/EU sobre restricciones a la utilización de determinadas sustancias peligrosas en aparatos eléctricos y electrónicos.

---

## Català

### Planxa de cabells

Slimlook Keratin Pro

#### **Benvolgut client,**

Us agraïm que us hàgiu decidit a comprar un producte de la marca TAURUS.

La seva tecnologia, disseny i funcionalitat, i el fet d'haver superat les normes de qualitat més estrictes, us garanteixen una satisfacció total durant molt de temps.

### **DESCRIPCIÓ**

- A Plaques allisadores
- B Plaques arrissadores
- C Funda tèrmica de protecció
- D Interruptor d'engegada / aturada
- E Pilot lluminós
- F Botó de bloqueig

Abans d'engegar l'aparell, llegiu atentament aquest full d'instruccions i conserveu-lo per a consultes posteriors. El fet de no seguir aquestes instruccions pot comportar un accident.

### **CONSELLS I ADVERTIMENTS DE SEGU- RETAT**

- Aquest aparell pot ser utilitzat per persones no familiaritzades amb aquest tipus de producte, persones discapacitades o nens amb edat de 8 anys i superior, si se'ls ha donat la supervisió o instruccions apropiades pel que fa a l'ús de l'aparell d'una manera segura i si

comprenen els perills que implica.

- La neteja i el manteniment a realitzar per l'usuari no els han de realitzar els nens sense supervisió.
- Aquest aparell no és cap joguina. Els nens han d'estar sota vigilància per assegurar que no juguin amb l'aparell.
- Si la connexió a la xarxa està malmesa, s'ha de substituir. Porteu l'aparell a un Servei d'Assistència Tècnica autoritzat.
- **PRECAUCIÓ:** No feu servir aquest aparell a prop de banyeres, dutxes, lavabos o altres recipients que continguin aigua.



Aquest símbol significa que l'aparell no s'ha de fer servir a prop de l'aigua.

- Abans de connectar l'aparell a la xarxa, verifiqueu que el voltatge que s'indica a la placa de característiques coincideix amb el voltatge de xarxa.
- Connecteu l'aparell a una base de presa de corrent que suporti com a mínim 10 amperers.
- La clavilla de l'aparell ha de coincidir amb la base elèctrica de la presa de corrent. No modifiqueu mai la clavilla. No feu servir adaptadors de clavilla.
- No forceu el cable elèctric de connexió. No feu servir mai el cable elèctric per aixecar, transportar o desendollar l'aparell.
- No enrotlleu el cable elèctric de connexió al voltant de l'aparell.
- No deixeu que el cable elèctric de connexió quedi atrapat o arrugat.
- No deixeu que el cable de connexió quedi en contacte amb les superfícies calentes

de l'aparell.

- Verifiqueu l'estat del cable elèctric de connexió. Els cables malmesos o embolicats augmenten el risc de xoc elèctric.
- Com a protecció addicional a la instal·lació elèctrica que alimenta l'aparell, és recomanable que tingueu un dispositiu diferencial de corrent amb una sensibilitat màxima de 30mA. Demaneu consell a un instal·lador competent.
- No toqueu mai la clavilla de connexió amb les mans molles.
- No utilitzeu l'aparell amb el cable elèctric o la clavilla malmesos.
- Si algun dels embolcalls de l'aparell es trenca, desconnecteu l'aparell immediatament de la xarxa per evitar la possibilitat d'un xoc elèctric.
- No utilitzeu l'aparell si ha caigut, si hi ha senyals visibles de danys o si hi ha una fuga.
- **ADVERTÈNCIA:** Mantingueu l'aparell sec.
- No utilitzeu l'aparell amb les mans o els peus humits ni descalços.
- El cable d'alimentació s'ha d'examinar regularment per comprovar si està malmès i,

si ho està, l'aparell no s'ha de fer servir.

- No exposeu l'aparell a la pluja o a condicions d'humitat. L'aigua que entri a l'aparell augmentarà el risc de xoc elèctric.
- No toqueu les parts calefactades de l'aparell, ja que poden provocar cremades greus.
- La temperatura de les superfícies accessibles pot ser elevada quan l'aparell està en funcionament.
- Col·loqueu l'aparell damunt d'una superfície plana, estable i apta per suportar altes temperatures, lluny d'altres fonts de calor i de possibles esquitxades d'aigua.

#### **UTILITZACIÓ I CURA:**

- Abans de cada ús, desenrotlleu completament el cable d'alimentació de l'aparell.
- No utilitzeu l'aparell sobre el cabell moll.
- No useu l'aparell si el dispositiu d'engegada/aturada no funciona.
- Si useu l'aparell en un lavabo o similar, desendolleu-lo de la xarxa quan no l'utilitzeu, encara que sigui per poc temps, ja que la proximitat de l'aigua suposa un risc, fins i

tot en cas que l'aparell estigui desconnectat.

- Desendolieu l'aparell de la xarxa quan no l'utilitzeu i abans de netejar-lo.
- Aquest aparell està pensat exclusivament per a ús domèstic, no professional o industrial.
- Deseu aquest aparell fora de l'abast dels nens i/o persones discapacitades.
- No deseu l'aparell si encara està calent.
- No exposeu l'aparell a temperatures extremes.
- Manteniu i deseu l'aparell en un lloc sec, sense pols i allunyat de la llum del sol.
- No deixeu mai l'aparell connectat i sense vigilància. A més, estalviareu energia i allargareu la vida de l'aparell.
- No utilitzeu l'aparell sobre mascotes o animals.

#### **SERVEI:**

- Una utilització inadequada o en desacord amb les instruccions d'ús suposa un perill i anul·la la garantia i la responsabilitat del fabricant.

## **INSTRUCCIONS**

### **D'ÚS**

#### **NOTES PRÈVIES A L'ÚS:**

- Assegureu-vos que heu retirat tot el material d'emballatge del producte.

#### **ÚS:**

- Desendolieu completament el cable abans d'endollar-lo.
- Connecteu l'aparell a la xarxa elèctrica.
- Engageu l'aparell accionant el botó d'engageda/aturada.
- El pilot lluminós (E) s'il·luminarà.

#### **COM ALLISAR ELS CABELLS:**

- Pentineu bé els cabells abans d'estirar-los. Assegureu-vos que no estiguin enredats ni amb nusos.
- Agafeu un floc de cabells no més gruixut de 5cm. Poseu-lo entre les plaques.
- Sosteniu les planxes amb fermesa (pressionant les nanses). Manteniu polsat durant 2- 3 segons i feu lliscar el ble des del cap fins a les puntes dels cabells.
- No deixeu els cabells entre les planxes durant més de 2- 3 segons.
- Alliseu el següent ble de cabell.
- Assegureu-vos que el nou ble coincideix sobre l'anterior.

## **COM ARRISSAR ELS CABELLS:**

- Pentineu bé els cabells abans d'arriassar- los. Assegureu- vos que no estiguin enredats ni amb nusos.
- Podeu arriassar el cabell amb les fundes de protecció acoblades al producte o sense elles. Els rínxols seran més forts si retireu les fundes de l'aparell.

Deixeu les fundes posades per a obtenir rínxols més grans i un resultat més suau.

- Per tal de retirar les fundes, estireu- les fent- les lliscar cap a l'extrem de l'aparell (Fig. 1)
- Per tal de posar les fundes a l'aparell, feu- les lliscar fins que sentiu "clic".
- No traieu ni poseu les fundes a l'aparell amb el producte en marxa o mentre encara estigui calent.
- Agafeu un floc de cabells no més gruixut de 5cm. Poseu- lo entre les plaques a 10- 15 cm del cap.
- Enrotlleu el ble de cabells al voltant de l'allisador de cabells aguantant- lo per l'extrem (Fig. 2)
- Gireu l'aparell 360° cap a l'interior del ble (Fig. 3)

- Sosteniu les planxes amb ferresa pressionant les nanses i feu lliscar el ble des del cap fins a les puntes dels cabells (Fig. 4).

## **BLOQUEIG DE SEGURETAT:**

- L'aparell disposa d'un botó de bloqueig de les plaques per a guardar- lo fàcilment.
- Per tal de bloquejar l'allisador, poseu les plaques juntes i premeu el bloqueig cap a les plaques. Per a desbloquejar les plaques, moveu el bloqueig cap a la posició contrària (Fig.5).

## **UN COP FINALITZAT L'ÚS DE L'APARELL:**

- Atureu l'aparell accionant l'interruptor engegada/aturada.
- Desendolleu l'aparell de la xarxa elèctrica.

## **NETEJA**

- Desendolleu l'aparell de la xarxa i deixeu- lo refredar abans de dur a terme qualsevol operació de neteja.
- Netegeu l'aparell amb un drap humit impregnat amb unes gotes de detergent i després eixugueu- lo.
- Per netejar l'aparell, no utilit-

zeu dissolvents ni productes amb un factor pH àcid o bàsic, com el lleixiu, ni productes abrasius.

- No submergiu l'aparell en aigua ni en cap altre líquid, ni el poseu sota l'aixeta.
- Si l'aparell no es manté en bon estat de neteja, la superfície pot degradar-se i afectar de forma inexorable la durada de la vida de l'aparell i conduir a una situació perillosa.

## ANOMALIES I REPARACIÓ

- En cas d'avaría, porteu l'aparell a un servei d'assistència tècnica autoritzat. No intenteu desmuntar-lo ni reparar-lo ja que pot haver-hi perill.

### PER A PRODUCTES DE LA UNIÓ EUROPEA I/O EN CAS QUE AIXÍ HO EXIGEIXI LA NORMATIVA EN EL SEU PAÍS D'ORIGEN:

### ECOLOGIA I RECICLABILITAT DEL PRODUCTE

- Els materials que componen l'envàs d'aquest electrodomèstic estan integrats en un sistema de recollida, classificació i reciclatge. Si desitja

desfer-se'n, pot utilitzar els contenidors públics apropiats per a cada tipus de material.

- Aquest producte està exempt de concentracions de substàncies que es puguin considerar perjudicials per al medi ambient.



Aquest símbol significa que si us voleu desfer del producte, un cop exhaurida la vida de l'aparell, l'heu de dipositar, a través dels mitjans adequats, a mans d'un gestor de residus autoritzat per a la recollida selectiva de Residus d'Aparells Elèctrics i Electrònics (RAEE).

Aquest aparell compleix amb la Directiva 2006/95/EC de Baixa Tensió, amb la Directiva 2004/108/EC de Compatibilitat Electromagnètica, amb la Directiva 2011/65/EC sobre restriccions a la utilització de determinades substàncies perilloses en aparells elèctrics i electrònics i amb la Directiva 2009/125/EC sobre els requisits de disseny ecològic aplicable als productes relacionats amb l'energia.



---

## English

### Hair Iron

Slimlook Keratin Pro

#### Dear client,

Congratulations for having chosen a TAURUS brand product. Our products are designed and manufactured to fully satisfy the most demanding expectations of our clients for a long period of time. You can also rest assured that TAURUS electrical appliances have passed the strictest quality and safety standards.

### DESCRIPTION

A Tilting straightening plates

B ON/OFF button

C LCD Screen

D (+/- ) temperature buttons

E Temp lock button\* ( - )

F Plate lock button

G Heatproof mat

(\*) After selecting the temperature to lock it press the ( - ) button for +3 seconds, a padlock will appear. To unlock the temperature press the ( - ) button again and the padlock will disappear. The lock must not be active when the hair iron is switched off completely.

- Read these instructions completely before using the appliance.
- This manual is an integral part of the product. Keep it in a safe place for future reference.
- Heed the warnings described below, failure to comply with these warnings could cause accidents resulting in injury or damage.

### SAFETY INSTRUCTIONS

- This appliance can be used by children aged from 8 years and above and persons

with reduced physical, sensory or mental capabilities or lack of experience and knowledge if they have been given supervision or instructions concerning use of the appliance in a safe way and understand the hazards involved. Children shall not play with the appliance. Cleaning and user maintenance shall not be made by children without supervision.

- If the power cord is damaged, it should be replaced by the manufacturer or by your after-sales service shop or similar qualified personnel to prevent possible hazards.
- CAUTION: Do not use near bathtubs, sinks, showers or other recipients containing water. If it falls into water, do NOT try to pick it up. Unplug it immediately.



This symbol indicates that the appliance should not be used near water.

- Before plugging the appliance into the mains, check the voltage indicated matches that of your home.
- Connect the appliance to a power socket that supports at least 10 amps
- The electrical plug on the appliance must match the power socket. Never modify the plug. Do not use plug adapters.
- Never pull the cord or use it to hang up the appliance. Always unplug the appliance by pulling the connection pin, and not the cord.

- Do not use the appliance if the cable or plug is damaged.
- Do not coil the mains cable around the appliance.
- Do not allow the power cable to hang off the table or come into contact with the appliance's hot surfaces.
- For extra protection we recommend installing a residual differential current device (RDD) not exceeding 30mA in the electrical circuit supplying the bathroom. Ask your installer for advice.
- Do not touch the appliance with wet hands when it is plugged in.
- Before plugging the appliance into the mains, make sure your hands and the appliance are completely dry.
- If any of the appliance's covers break, immediately unplug the appliance from the mains supply to prevent the possibility of being electrocuted.
- **WARNING:** do not use the appliance near water.
- Do not use or store the appliance outdoors.
- For maximum efficiency, the plates reach the temperature used by professionals (220°C). Do not touch the plates or the case covering them, as they reach very high temperatures. Be sure that the plates do not touch your eyes or bare skin while using the appliance.
- While operating, the plates may reach temperatures of up to 220°C. The plastic parts near the ceramic plates may also be hot. We recommend that you hold the appliance with your hand in the temperature control zone.
- Never leave the appliance outdoors and exposed to the elements.
- Under no circumstances should you use flammable substances (gel, etc.) on your hair before using the straighteners.
- Never leave the appliance on a wet surface or cloth while it is plugged in.
- Do not leave the appliance operating on surfaces that are not heat resistant. Be sure that the plates are cool before placing the appliance on the surface.
- Do not use the appliance if the On/Off device is not working.
- Always unplug the appliance after use and before removing or installing parts and before doing any maintenance or

cleaning. Also unplug it in the case of a power cut. When plugging in or unplugging the appliance, it must always be turned off.

- This appliance is exclusively for household use, not for industrial use. Use for any other purpose may be dangerous.
- Store this appliance out of the reach of children and/or those with reduced physical, sensory or mental abilities or unfamiliar with its use
- Do not leave the appliance unattended when switched on.
- Do not use the appliance on pets or animals.
- If you do not use the appliance for a long period of time, store it in a dry, safe place away from children.

### **COMMON FEATURES:**

Nanoceramic, turmaline and keratin plates

The Nanoceramic, tourmaline and keratin plates make hair softer than conventional plates, allowing the hair to glide through without friction, and protecting it from damage. As the hair glides through, the cuticle is sealed, eliminating frizz.

- Round edged tilting plates:

straight and curly hair

- This model has tilting plates, and the slight movement allows the plates to adapt to the hair without exerting pressure or pulling. The plates glide along the hair easily, smoothly, without pulling. This feature makes it much easier to straighten, wave, curl and give volume to the hair.

### **FAST HEATING**

These straighteners have a high-performance professional element, which makes it ready to use in just 30 seconds.

### **AUTOMATIC SAFETY CUT OFF**

For safety reasons the straighteners will switch themselves off after 60 minutes if not touched.

### **TOUCH CONTROL**

Easy, convenient touch sensitive temperature control

### **USE**

- This appliance has been designed to wave, curl, curl ends in and out, add body and straighten hair.
- Do not use the brush on wet hair. Be sure that your hair is completely dry and combed.

## **STRAIGHTENER OPENING AND CLOSING (FIG. 1)**

- To close the straightener, close the irons and press the open and close control. The irons will be locked in the closed position. To open the irons, slide the button the other way. The irons will open.

## **OPERATION:**

- Remove all elements from the inside or outside of the appliance used for protection during transport or for sales promotions, such as paper or plastic bags, plastic sheets, cardboard and stickers.
  - Completely remove all the elements used for transportation and packaging.
1. Place the straightener on a flat, heat-resistant surface.
  2. Plug it in.
  3. Press the ON button (B), you will hear a beep and the temperature selector (C) will flash, indicating that the straightener is functioning (Fig 2) The default temperature is 180°C
  4. Select the ideal temperature for your type of hair by pressing the temperature selector . It is advisable to use the lowest heat settings for very

fine, dyed or damaged hair and higher temperatures for thick, curly and unmanageable hair.

- With each touch of the temperature switch the temperature gets progressively hotter 180-200- 190- 210- 230°C If you want a lower temperature, press the temperature selector button - (D), the minimum temp. for this hair iron is 110°C.
  - While heating, an icon will flash alongside the selected position .
  - When it reaches temperature the said icon will stop flashing and remain lit.
  - The straightener will maintain the preselected temperature constant.
5. Create a straight or wavy style.
  6. Press the On/Off button when you have finished using the hair iron
  7. Unplug the appliance from the mains and wait until it has cooled before storing.
  8. Clean the appliance

## **STRAIGHTENING (FIG. 3)**

1. Take a lock of hair (approximately 5 cm wide) and place it between the plates. Close

- them and slide the straightener down the lock of hair from the roots to the tips.
2. Repeat this operation until all your hair is completely straight.
- For best results, we recommend you begin with the lower layers of hair and continue with the top layers.

### STYLING (FIG. 4)

For a wavy or curly look, separate vertical locks so the curls fall more naturally.

- Take thicker sections for bigger curls or natural-looking waves and finer strands for romantic ringlets and tighter curls.
1. Wrap each lock of hair around the straightener using a circular motion (as through it were a round brush) to get a wave and ringlet-shaped lock.
  2. Hold the end of the hair and wrap the hair as you slide the hair iron downward.

### CLEANING

- Before cleaning the appliance, make sure it is unplugged from the mains.
- Only clean the appliance when it is cold.
- Make sure the plates are cool

before cleaning the appliance.

- Clean the surface of the straightener with a dry cloth.
- Clean the plates with a damp cloth and then dry them.
- Do not use abrasive products for cleaning.
- Never immerse the main body in water or any other liquid, or put it in the dishwasher. Do not allow the appliance to come into contact with water during cleaning. Avoid splashing water on the appliance or the power cord.
- Carry out the maintenance operations indicated in the CLEANING AND MAINTENANCE section to prolong the life of the appliance.

### FAULTS AND REPAIRS

- Do not modify or repair the appliance. In the event of any anomaly in the appliance, do not use it and take it to an authorised assistance service.
- Do not use parts or accessories that are not supplied or recommended by TAURUS.



**IMPORTANT:** When you want to dispose of the appliance, NEVER throw

it in the rubbish bin. Take it to the recycling or waste collection centre closest to your home for processing.

You will thus be helping to take care of the environment.

This device complies with Low Voltage Directive 2006/95/EC, with Electromagnetic Compatibility Directive 2004/108/EC and Directive 2011/65/EU concerning restrictions on the use of certain hazardous substances in electrical and electronic equipment.

---

## Français

### Fer à lisser

Slimlook Keratin Pro

#### **Cher client :**

Nous vous félicitons d'avoir choisi un produit de la marque TAURUS. Nous concevons et fabriquons nos produits afin de satisfaire les clients les plus exigeants, et pour longtemps. Vous pouvez avoir l'esprit tranquille : les appareils électroménagers TAURUS ont passé avec succès les tests de qualité et de sécurité les plus stricts.

### DESCRIPTION

A Plaques de lissage basculantes

B Interrupteur marche/arrêt

C Écran LCD

D Bouton de réglage de la température +/-

E Bouton de verrouillage de la température\* (-)

F Bouton de blocage des plaques

G Tapis isolant thermo- résistant

(\*Après avoir réglé la température, appuyez pendant 3 secondes sur le bouton (-) pour la verrouiller. Une icône de verrou apparaîtra sur l'écran. Pour déverrouiller la température, appuyez à nouveau sur le bouton (-), le verrou disparaîtra. Pour éteindre complètement, celle-ci ne doit pas être verrouillée.

- Lisez attentivement ce mode d'emploi avant d'utiliser l'appareil.
- Ce manuel fait partie du produit. Conservez-le dans un lieu sûr afin de pouvoir le consulter ultérieurement.
- Respectez toujours les avertissements fournis ci-dessous. Leur non-respect pourrait entraîner des accidents avec blessures corporelles ou dommages matériels.



## CONSIGNES DE SÉCURITÉ

- Cet appareil peut être utilisé par les enfants de plus de 8 ans, par toute personne présentant un handicap physique, sensoriel ou psychique, ou par toute personne non familiarisée avec l'appareil mais l'utilisant de manière responsable et consciente des risques que suppose son utilisation, sous la supervision d'une autre personne ou en respectant les instructions d'utilisation. Les enfants ne doivent pas jouer avec l'appareil. Les enfants ne doivent pas nettoyer et intervenir sur l'appareil sans la supervision d'un adulte.
- Si le cordon d'alimentation est endommagé, il devra être remplacé par le fabricant, par un service après-vente ou par un professionnel agréé afin d'écartier tout danger.
- **PRÉCAUTION:** N'utilisez pas l'appareil à côté d'une baignoire, d'un lavabo, d'une douche ou de tout récipient contenant de l'eau. S'il tombe dans l'eau, **N'ESSAYEZ PAS** de le rattraper. Débranchez- le immédiatement.



Ce symbole signifie que l'appareil ne doit pas être utilisé à proximité de sources d'eau.

- Avant de brancher l'appareil au secteur, vérifiez que la tension indiquée correspond bien à celle de votre logement.
  - Branchez l'appareil à une prise secteur supportant une charge minimum de 10 ampères.
  - La prise de l'appareil doit correspondre à la prise de courant murale. Ne jamais modifier la prise. N'utilisez pas d'adaptateurs de prise.
  - Ne tirez jamais sur le cordon d'alimentation et ne suspendez pas l'appareil par le cordon. Débranchez l'appareil en tirant toujours sur la prise, jamais sur le cordon.
  - N'utilisez pas l'appareil si la prise ou le cordon d'alimentation est endommagé.
  - N'enroulez pas le cordon autour de l'appareil.
  - Ne laissez pas pendre le câble électrique ou entrer en contact avec les surfaces chaudes de l'appareil.
  - Pour une protection complémentaire, nous vous recommandons d'installer dans le circuit électrique de la salle de bain un dispositif à courant différentiel résiduel (DDR) ne dépassant pas 30 mA. Demandez conseil à votre installateur
  - Ne touchez pas l'appareil en marche avec les mains humides.
  - Avant de brancher l'appareil, assurez-vous que vos mains et l'appareil soient complètement secs
  - Si un des composants externes de l'appareil venaient à se rompre, débranchez immédiatement l'appareil afin d'éviter les risques d'électrocution.
- ATTENTION : N'UTILISEZ PAS L'APPAREIL À PROXIMITÉ DE SOURCES D'EAU**
- N'utilisez pas l'appareil en cas de fortes intempéries et ne l'y exposez pas.
  - Pour une efficacité optimale, les fers atteignent une température d'utilisation professionnelle (220°C). Ne touchez ni les plaques ni ce qui les recouvre car la température obtenue est très élevée. Évitez tout contact entre les plaques et les yeux ou la peau découverte lorsque l'appareil est en marche.
  - Les plaques peuvent atteindre une température de 220 °C. Les pièces en plastique proches des plaques seront également brûlantes. Nous vous recommandons de saisir

le fer au niveau de la zone de contrôle des températures.

- N'exposez pas l'appareil aux intempéries.
- N'utilisez jamais de substances inflammables (gel, par ex.) sur les cheveux avant d'utiliser le fer.
- Ne laissez jamais l'appareil fonctionner sur une surface ou un chiffon humide.
- Ne placez pas l'appareil sur des surfaces non résistantes à la chaleur. - Veillez à ce que les plaques soient froides avant de poser l'appareil.
- N'utilisez pas l'appareil si son dispositif de marche/arrêt présente des défauts de fonctionnement.
- Débranchez toujours l'appareil après son utilisation, avant de démonter ou monter des pièces ou de réaliser toute opération de maintenance ou de nettoyage. En cas de coupure de courant, débranchez- le aussi. Ne le branchez pas ou ne le débranchez pas lorsqu'il est en marche.
- Cet appareil est destiné uniquement à un usage domestique, non industriel. Toute utilisation différente de celle indiquée peut être dangereuse.
- Conservez cet appareil hors

de portée des enfants ou des personnes avec capacités physiques, sensorielles ou mentales réduites ou présentant un manque d'expérience et de connaissances

- Ne laissez pas l'appareil fonctionner sans surveillance.
- N'utilisez pas l'appareil sur les animaux.
- Si vous n'utilisez pas l'appareil pendant une durée prolongée, rangez- le dans un endroit sec, sûr et hors de portée des enfants.

#### **CARACTÉRISTIQUES:**

- Plaques nanocéramiques, tourmaline et kératine
- Les plaques nanocéramiques en tourmaline et kératine sont plus douces que les plaques céramiques habituelles et glissent parfaitement, sans friction, afin de protéger vos cheveux. Au fur et à mesure du lissage, elles referment la cuticule capillaire pour les démêler.

#### **PLAQUES OSCILLANTES À BORDS ARRONDIS : CHEVEUX LISSES OU BOUCLÉS**

- Les plaques de ce modèle peuvent basculer d'un léger mouvement pour s'adapter aux

cheveux sans avoir à forcer ni à tirer. Les fers glissent sur les cheveux en douceur, facilement et sans tirer. Grâce à cette fonction, il est beaucoup plus simple de lisser, modeler, friser et donner du volume aux cheveux.

### **CHAUFFAGE RAPIDE**

- Ce fer est doté d'une résistance professionnelle à haut rendement. Il est prêt à l'emploi en 30 secondes à peine.

### **ARRÊT AUTOMATIQUE DE SÉCURITÉ**

- Pour des raisons de sécurité, le fer s'éteint automatiquement au bout de 60 minutes s'il n'est pas utilisé.

### **TOUCH CONTROL SYSTEM**

- Système de réglage de la température facile et pratique, simplement au toucher.

### **UTILISATION**

- Cet appareil a été conçu pour modeler, friser, rentrer et faire ressortir les pointes, donner du volume et lisser les cheveux.
- N'utilisez jamais la brosse sur des cheveux mouillés.
- Veillez à ce que les cheveux soient complètement secs et

coiffés.

### **OUVERTURE ET FERMETURE DU FER (FIG. 1)**

- Pour fermer le fer, refermez les plaques et appuyez sur le bouton d'ouverture et fermeture. Les plaques seront alors bloquées en position fermée. Pour ouvrir le fer, faites glisser le bouton dans le sens inverse. Les plaques s'ouvriront.

### **FONCTIONNEMENT :**

- Retirez tous les sachets en papier ou en plastique, les films plastiques, les cartons et autocollants éventuels, apposés sur l'appareil ou à l'extérieur, qui lui ont servi de protection pendant le transport ou pour sa promotion.
  - Retirez complètement tous les éléments qui ont servi au transport et à l'emballage.
1. Posez le fer sur une surface lisse et résistante à la chaleur.
  2. Branchez- le au secteur.
  3. Appuyez sur le bouton marche (B). Un bip sonore retentira et le sélecteur de température (c) commencera à clignoter, indiquant que le fer est allumé (fig. 2). La température par défaut est 180°C.
  4. Choisissez la température adaptée à votre type de che-

veux en appuyant sur le bouton de réglage de la température. Il est recommandé de choisir une température plus basse en cas de cheveux très fins, colorés ou endommagés, et une température plus haute en cas de cheveux bouclés, crépus et difficiles à coiffer.

- Chaque pression sur le sélecteur de température permet d'augmenter progressivement la température à 180- 190- 200- 210- 220° C. Si vous souhaitez une température inférieure, appuyez sur le bouton de sélection de température - (D). La température minimum de ce fer est 110° C.
  - Durant le chauffage du fer, l'icône à côté de la température sélectionnée clignotera.
  - Lorsque la température est atteinte, l'icône s'arrêtera de clignoter.
  - Le fer maintient constante la température présélectionnée.
5. Obtenez une coiffure lisse ou ondulée.
  6. Après utilisation du fer, appuyez sur le bouton de marche/arrêt.
  7. Débranchez ensuite l'appareil et attendez qu'il refroidisse avant de le ranger.
  8. Nettoyer l'appareil.

### **LISSAGE (FIG. 3)**

1. Prenez une mèche de cheveux (d'environ 5 cm de large) et placez-la entre les plaques. Refermez les plaques et faites glisser le fer tout le long de la mèche, depuis les racines jusqu'aux pointes des cheveux.
2. Répétez cette opération jusqu'à avoir lissé tous les cheveux.
  - Nous vous conseillons de commencer avec les cheveux des couches inférieures et de continuer avec les couches supérieures pour obtenir un meilleur résultat.

### **POUR MODELER (FIG. 4)**

- Pour un look ondulé ou bouclé, la séparation des mèches doit être verticale pour une cascade de boucles plus naturelle.
  - Les mèches devront être très épaisses pour de grandes ondulations naturelles ou plus fines pour de petites boucles romantiques.
1. Continuez à enrouler chaque mèche sur le fer en un mouvement circulaire (comme si c'était une brosse ronde) pour obtenir une mèche en forme de vague et boucle.

2. Maintenez la pointe des cheveux et enroulez les cheveux tout en faisant glisser le fer vers le bas.

## NETTOYAGE

- Avant de nettoyer votre appareil, assurez- vous qu'il est éteint et débranché.
- Nettoyez l'appareil lorsqu'il est froid uniquement.
- Avant de nettoyer l'appareil, assurez- vous que les plaques sont froides.
- Nettoyez l'extérieur du fer à l'aide d'un chiffon sec.
- Nettoyez les plaques avec un chiffon humide puis essuyez- les pour les sécher.
- N'utilisez pas de produits abrasifs pour nettoyer l'appareil.
- N'immergez jamais l'appareil dans de l'eau ou autre liquide, et ne le mettez pas dans le lave- vaisselle. - L'appareil ne doit jamais être en contact avec l'eau pendant son nettoyage. - Évitez d'éclabousser l'appareil ou le cordon d'alimentation.
- Réalisez les opérations de maintenance préconisées à la section NETTOYAGE ET ENTRETIEN pour prolonger la durée de vie de l'appareil.

## ANOMALIES ET RÉPARATION

- Ne modifiez ni ne réparez jamais l'appareil. Si vous constatez une anomalie sur l'appareil, ne l'utilisez pas et amenez- le à un centre de service technique agréé.
- N'utilisez pas de pièces ni d'accessoires non fournis ou recommandés par TAURUS.



**ATTENTION!** Lorsque vous souhaitez vous débarrasser de l'appareil,  ne le jetez **JAMAIS** à la poubelle, mais amenez- le au **POINT VERT** ou de recyclage des déchets le plus proche de votre domicile pour son traitement ultérieur. Vous contribuerez ainsi à la préservation de l'environnement.

Cet appareil est conforme à la Directive 2006/95/CE sur la basse tension, la Directive 2004/108/EC sur la compatibilité électromagnétique et la Directive 2011/65/UE relative à la limitation d'usage de certaines substances dangereuses dans les appareils électriques et électroniques.

---

# Deutsch

## Haarglätter

Slimlook Keratin Pro

### Sehr geehrter Kunde,

Wir bedanken uns für Ihr Vertrauen in die Marke TAURUS. Design und Herstellung unserer Produkte sind darauf ausgerichtet, die Erwartungen unserer anspruchsvollsten Kunden über viele Jahre zu friedenzustellen. Überdies erfüllen die Haushaltsgeräte von SOLAC die strengsten Qualitäts- und Sicherheitsnormen.

## HAUPTBESTANDTEILE

A- Bewegliche Haarglätter-Platten

B- Ein-/Aus-Schalter

C- LCD- Display

D- Temperaturwahltaaste +/-

E- Taste zum Fixieren der Temp\* (-)

F- Taste zum Feststellen der Platten

G- Thermoresistente Isolier-Unterlage

(\*)Nachdem Sie die gewünschte Temperatur gewählt haben, müssen Sie die Taste (-) ca. 3 Sekunden gedrückt halten, um sie zu fixieren; ein Vorhängeschloss wird angezeigt. Um die Fixierung aufzuheben, betätigen Sie die Taste (-) erneut und das Symbol erlischt. Um den Haarglätter vollständig auszuschalten, darf die Temperatur-Fixierung nicht aktiviert sein.

- Lesen Sie diese Anweisungen vor Inbetriebnahme des Gerätes aufmerksam durch.

- Diese Bedienungsanleitung ist Bestandteil des Produkts. Bewahren Sie sie zum späteren Nachlesen an einem sicheren Ort auf.

- Bitte beachten Sie die nachfolgenden Hinweise. Die Nichtbefolgung dieser Hinweise kann Unfälle mit Sach- und Personenschäden zur Folge haben.

## **SICHERHEITSHINWEISE**

- Dieses Gerät darf von Kindern ab 8 Jahren sowie Personen mit eingeschränkten körperlichen, sensorischen oder geistigen Fähigkeiten bzw. ohne ausreichende Erfahrung und Kenntnisse benutzt werden, sofern die Verwendung unter Aufsicht oder der entsprechenden Anleitung einer sicherheitsverantwortlichen Person erfolgt und sie über die möglichen Gefahren aufgeklärt wurden. Kinder dürfen das Gerät nicht als Spielzeug verwenden. Die benutzerseitige Reinigung und Instandhaltung darf nicht von Kindern ohne entsprechende Aufsicht vorgenommen werden.
- Sollte das Netzkabel beschädigt sein, darf es vorsichtshalber nur vom Hersteller, seinem autorisierten Kundendienst oder ähnlichem Fachpersonal ausgetauscht werden.
- **VORSICHT:** Nicht in der Nähe von Badewannen, Waschbecken, Duschen oder sonstigen Behältern mit Wasser verwenden. Sollte das Gerät ins Wasser fallen, versuchen Sie **NICHT**, es herauszunehmen. Trennen Sie es sofort vom Netz.





Dieses Symbol bedeutet, dass das Gerät nicht in der Nähe von Wasser benutzt werden darf.

- Vergewissern Sie sich vor dem Netzanschluss des Geräts, dass die angegebene Netzspannung mit jener Ihres Haushalts übereinstimmt.
- Schließen Sie das Gerät an eine Steckdose, die für mindestens 10 Ampere ausgelegt ist.
- Der Gerätestecker muss für die Steckdose geeignet sein. Der Gerätestecker darf unter keinen Umständen modifiziert werden. Keine Adapter für den Stecker verwenden.
- Ziehen Sie nicht am Kabel bzw. hängen Sie das Gerät nicht am Kabel auf. Ziehen Sie stets am Netzstecker, nicht am Kabel, um das Gerät vom Netz zu trennen.
- Benutzen Sie das Gerät nicht, wenn Kabel oder Stecker beschädigt sind.
- Das Anschlusskabel nicht um das Gerät wickeln.
- Achten Sie darauf, dass das elektrische Anschlusskabel nicht vom Tisch herunterhängt und nicht mit den heißen Oberflächen des Geräts in Berührung kommt.
- Als zusätzlichen Schutz empfehlen wir die Installation einer Fehlerstromschutzrichtung (RCD) mit einem Bemessungsstrom von maximal 30mA im Stromkreis, der das Badezimmer versorgt. Wenden Sie sich hierfür an einen Installateur.
- Berühren Sie das Gerät während des Betriebs nicht mit feuchten Händen.
- Vergewissern Sie sich vor dem Netzanschluss des Geräts, dass Ihre Hände sowie das Gerät vollständig trocken sind.
- Sollte eine der Abdeckungen des Geräts beschädigt werden, unterbrechen Sie umgehend den Netzanschluss, um die Gefahr elektrischer Schläge auszuschließen.
- **ACHTUNG:** Das Gerät nicht in der Nähe von Wasser verwenden.
- Das Gerät nicht im Freien verwenden oder aufbewahren.
- Um eine optimale Effizienz zu erzielen, erreichen die Platten die für die professionelle Nutzung übliche Temperatur

- (220°C). Berühren Sie die Platten und deren Abdeckungen nicht, da sie sehr heiß sind. Achten Sie bei der Verwendung des Geräts darauf, dass die Platten nicht mit den Augen oder der bloßen Haut in Berührung kommen.
- Die Platten erreichen während des Betriebs Temperaturen bis 220°C. Die Kunststoffteile in Plattennähe werden ebenfalls heiß. Wir empfehlen Ihnen, die Hand auf den Temperaturregelungsbereich.
  - Setzen Sie das Gerät nicht der Witterung aus.
  - Tragen Sie niemals entflammbare Substanzen (z.B. Haargel) auf das Haar auf, bevor Sie den Glätter benutzen.
  - Legen Sie das eingeschaltete Gerät niemals auf eine feuchte Oberfläche oder ein feuchtes Tuch.
  - Legen Sie das Gerät während des Betriebs nicht auf wärmeempfindliche Oberflächen. Vergewissern Sie sich, dass die Platten kalt sind, bevor Sie den Haarglätter auf eine Oberfläche legen.
  - Benutzen Sie das Gerät nicht, wenn der Ein-/

## **AUSSCHALTER NICHT FUNKTIONIERT.**

- Trennen Sie das Gerät nach dem Gebrauch, vor dem Abnehmen bzw. Aufsetzen eines Teils sowie vor jeder Reinigung oder Wartung stets vom Netz. Bei Stromausfall ebenfalls vom Netz trennen. Das Gerät muss ausgeschaltet sein, wenn Sie es an das Netz anschließen oder vom Netz trennen.
- Dieses Gerät ist ausschließlich für den Hausgebrauch und nicht für den gewerblichen Gebrauch bestimmt. Jede andere Verwendung als vorgesehen kann gefährlich sein
- Dieses Gerät darf nicht von Personen (einschließlich Kindern) mit eingeschränkten körperlichen, sensorischen oder geistigen Fähigkeiten bzw. ohne ausreichende Erfahrung und Kenntnisse benutzt werden
- Das Gerät nicht unbeaufsichtigt eingeschaltet lassen.
- Das Gerät darf nicht an Tieren/ Haustieren benutzt werden.
- Wenn Sie das Gerät für einen längeren Zeitraum nicht benutzen, bewahren Sie es an einem trockenen, geschützten Ort außerhalb der Reichweite von Kindern auf.

### **PRODUKTEIGENSCHAFTEN:**

- Nanokeramikplatten, Turmalin und Keratin
- Die Nanokeramikplatten mit Turmalin und Keratin sind sanfter als herkömmliche Keramikplatten und gleiten ohne Reibung über Ihr Haar, so dass es optimal vor Schäden geschützt wird. Beim Gleiten durch das Haar versiegeln sie die Schuppenschicht und verhindern so störende Kräuselungen.
- Bewegliche Platten mit abgerundeten Rändern: glattes und gelocktes Haar
- Dieses Modell ist mit beweglichen Platten ausgestattet. Durch die leichte Bewegung passen sich die Platten an das Haar an, ohne Kraftanwendung oder Spannung. Die Platten gleiten mit Leichtigkeit und sanft über das Haar, ohne Ziehen. Dank dieser Funktion ist es viel einfacher, das Haar zu glätten, stylen, locken sowie ihm Fülle zu verleihen.

### **HEIZT SICH SCHNELL AUF**

Dieser Haarglätter ist mit einem professionellen Hochleistungsheizelement ausgestattet: In 30 Sekunden ist das Gerät betriebsbereit.

### **AUTOMATISCHE SICHERHEITSABSCHALTUNG**

Aus Sicherheitsgründen schaltet sich der Haarglätter automatisch ab, wenn er 60 Minuten lang nicht benutzt wird.

### **TOUCH CONTROL**

Bequemes und einfaches System zur Wahl der Temperatur durch einfaches Berühren.

### **VERWENDUNG**

- Dieses Gerät dient zum Stylen, Locken und Glätten des Haares, Spitzen ein- und ausdrehen, sowie zur Verleihung des Haares mit Fülle.
- Die Thermobürste nicht auf nassem Haar anwenden. Achten Sie darauf, dass das Haar vollständig trocken und durchgekämmt ist.

### **ÖFFNEN UND SCHLIESSEN DES HAARGLÄTTERS (FIG.1)**

- Zum Schließen des Haarglätters schließen Sie die Platten und drücken auf die Verschluss-taste). Die Platten befinden sich nun in verschlossener Position und können nicht geöffnet werden. Um den Haarglätter zu öffnen, schieben Sie die Taste in die entgegengesetzte Richtung.

Die Platten öffnen sich.

### **BETRIEB:**

- Entfernen Sie alle Papier- und Kunststoffbeutel, Kunststofffolien, Kartons bzw. Aufkleber in oder am Gerät, die als Transportschutz oder Werbungselemente dienen.
- Entfernen Sie alle Transport- und Verpackungselemente des Gerätes.

1. Legen Sie den Haarglätter auf eine ebene und hitzebeständige Fläche.
2. Schließen Sie ihn an das Netz an.
3. Betätigen Sie die Einschalttaste (B). Sie vernehmen ein Geräusch und der Temperaturregler (c) beginnt zu blinken. Das bedeutet, dass der Haarglätter in Betrieb ist (Fig.2). Die automatisch vorgegebene Temperatur sind 180°C.
4. Wählen Sie die optimale Temperatur für Ihren Haartyp anhand des Temperaturwahlschalter aus. Es wird empfohlen für sehr feines, gefärbtes oder geschädigtes Haar niedrige Temperaturen anzuwenden, bei lockigem, dickem und schwer handhabbarem Haar

höhere Temperaturen.

- Bei jeder Berührung des Temperaturwahlschalters wird die Temperatur schrittweise erhöht: 180-190-200-210-220°C. Wenn Sie eine niedrige Temperatur wünschen, betätigen Sie den Temperaturwahlschalter –(D). Die Mindesttemperatur des Haarglätters sind 110°C.
  - Während des Aufheizens blinkt das Symbol neben der gewünschten Temperatur.
  - Wenn die Temperatur erreicht wurde, leuchtet das der Temperatur entsprechende Symbol kontinuierlich.
  - Das Gerät hält die eingestellte Temperatur konstant.
3. Sie können nun Ihr Haar nach Wunsch glätten oder locken.
  6. Zum Ausschalten des Geräts nach der Verwendung drücken Sie auf den EIN/AUS-Schalter
  7. Ziehen Sie den Netzstecker und lassen Sie das Gerät abkühlen, bevor Sie es aufbewahren.
  8. Das Gerät reinigen.

### **ZUM GLÄTTEN (FIG. 3)**

1. Nehmen Sie eine Haarsträhne (etwa 5 cm breit) und legen Sie sie zwischen die Platten. Schließen Sie die Platten und

ziehen Sie den Haarglätter über die gesamte Haarsträhne, vom Haaransatz bis zur Spitze.

2. Wiederholen Sie den Vorgang Strähne für Strähne mit dem gesamten Haar.

- Um ein optimales Ergebnis zu erzielen, empfehlen wir Ihnen, mit den unteren Haarschichten zu beginnen und dann die oberen zu bearbeiten.

#### **ZUM FORMEN (FIG. 4)**

- Für einen welligen oder lockigen Look müssen die Strähnen senkrecht abgeteilt werden, damit die Locken natürlicher fallen.
- Für große, natürliche, wellenartige Locken nimmt man sehr dicke Strähnen; kleine, romantische Locken erzielt man mit dünneren Strähnchen.

1. Wickeln Sie jede Strähne mit einer kreisförmigen Bewegung um den Glätter (wie bei einer Rundbürste), um Wellen oder Locken zu formen.

2. Halten Sie die Haarspitze fest und wickeln Sie das Haar auf, während Sie gleichzeitig den Glätter nach unten gleiten lassen.

## **REINIGUNG**

- Stellen Sie vor der Reinigung des Gerätes sicher, dass es vom Netz getrennt ist.
- Lassen Sie das Gerät vor jeder Reinigung vollständig abkühlen.
- Vergewissern Sie sich, dass die Platten abgekühlt sind, bevor Sie mit der Reinigung beginnen.
- Reinigen Sie die Außenseite des Gerätes mit einem trockenen Tuch.
- Reinigen Sie die Platten mit einem feuchten Tuch und trocknen Sie diese anschließend.
- Keine Scheuermittel für die Reinigung verwenden.
- Das Gerät nicht in Wasser oder andere Flüssigkeiten tauchen und nicht in der Spülmaschine reinigen.
- Während der Reinigung darf das Gerät nicht mit Wasser in Berührung kommen. Achten Sie darauf, dass das Gerät oder das Stromkabel nicht mit Wasser bespritzt wird.
- Befolgen Sie die Pflegeanweisungen unter REINIGUNG UND PFLEGE, um eine lange Lebensdauer des Geräts zu gewährleisten.

## ANOMALIEN UND REPARATUR

- Nehmen Sie keine Änderungen oder Reparaturen am Gerät vor. Benutzen Sie das Gerät im Falle eines Defekts nicht und bringen Sie es zu einem autorisierten Kundendienst.
- Verwenden Sie ausschließlich von TAURUS gelieferte oder empfohlene Teile bzw. Zubehör.



**ACHTUNG:** Das Gerät **KEINESFALLS** über den Hausmüll entsorgen, sondern zum nächstgelegenen **WERTSTOFFHOF** oder zu einer Abfallannahmestelle zur Weiterverwertung bringen. So leisten Sie einen Beitrag zum Umweltschutz.

Dieses Gerät erfüllt die Niederspannungsrichtlinie 2006/95/EG, die Richtlinie zu elektromagnetischer Vereinbarkeit 2004/108/EG sowie die Richtlinie 2011/65/EU zur Beschränkung der Verwendung bestimmter gefährlicher Stoffe in Elektro- und Elektronikgeräten.

---

## Italiano

### Piastra per capelli

Slimlook Keratin Pro

#### Gentile cliente

Grazie per avere scelto un prodotto a marchio TAURUS. I nostri prodotti sono studiati e costruiti per soddisfare a lungo e ampiamente le aspettative della nostra clientela più esigente. Gli elettrodomestici TAURUS, inoltre, garantiscono la tranquillità data dal rispetto delle più rigide norme in materia di qualità e sicurezza.

### COMPONENTI

- A- Placche liscianti oscillanti
- B- Interruttore di accensione/spengimento
- C- Display LCD
- D- Tasti di selezione della temperatura +/-
- E- Tasto di blocco temp\* (- )
- F- Tasto blocco piastre
- G- Tappetino isolante termoresistente

(\*)Una volta selezionata la temperatura per bloccarla è necessario premere per 3 secondi+ il tasto (- ) apparirà un lucchetto, per sbloccare la temperatura premere di nuovo il tasto (- ) ed il lucchetto sparirà. Per spegnere completamente la piastra non deve essere selezionato il blocco della piastra.

- Leggere le presenti istruzioni in ogni loro parte prima di utilizzare l'apparecchio.
- Il presente manuale è parte integrante del prodotto. Conservarlo in un luogo sicuro per poterlo consultare in futuro.
- Tener presente gli avvisi descritti di seguito, l'inosservanza di tali avvisi può provocare incidenti con conseguenti danni materiali o personali.

## INDICAZIONI DI SICUREZZA

- Questo apparecchio può essere utilizzato da bambini di età superiore agli otto anni, da persone inesperte o con capacità fisiche, sensoriali o mentali compromesse solo in presenza di adeguata supervisione o se adeguatamente istruiti in merito all'uso in condizioni di sicurezza, e se in grado di comprendere i pericoli connessi all'uso. Non permettere ai bambini di giocare con l'apparecchio. I bambini possono occuparsi della pulizia e manutenzione solo in presenza di un adulto.
- Nel caso in cui il cavo dell'alimentazione fosse danneggiato, farlo sostituire dal fabbricante, dal suo servizio di assistenza post-vendita o da personale qualificato per evitare pericoli.
- **PRECAUZIONI:** Non utilizzare l'apparecchio vicino a vasche da bagno, lavabi, docce o altri recipienti che contengono acqua. Se cade in acqua, **NON** provare a prenderlo. Scollegarlo immediatamente



Questo simbolo significa che il dispositivo non deve essere usato vicino all'acqua.



- Prima di collegare l'apparecchio alla rete elettrica, verificare che il voltaggio indicato coincida con quello della sua abitazione.
  - Collegare l'apparecchio ad una base di presa di corrente che supporti almeno 10 ampere.
  - La spina dell'apparecchio deve coincidere con la base elettrica della presa di corrente. Non modificare mai la spina. Non usare adattatori di presa.
  - Non tirare mai il cavo né appendere l'apparecchio allo stesso. Scollegare l'apparecchio impugnando sempre la spina e non il cavo di alimentazione
  - Non utilizzare l'apparecchio con il cavo elettrico o la spina danneggiati.
  - Non avvolgere il cavo intorno all'apparecchio.
  - Non lasciare che il cavo penda dal bordo di un ripiano o si trovi a contatto con superfici calde.
  - Per una maggiore protezione si consiglia di installare nel circuito elettrico di alimentazione del bagno un dispositivo di corrente differenziale residua (RCD) che non superi i 30 mA.
- Allo scopo chiedere il parere di un installatore.
- Non toccare l'apparecchio con le mani umide quando è in funzione
  - Prima di collegare l'apparecchio alla rete, verificare che le proprie mani e l'apparecchio siano completamente asciutti.
  - Se uno dei rivestimenti dell'apparecchio si rompe, scollegare immediatamente l'apparecchio dalla rete elettrica per evitare il rischio di uno shock elettrico.
  - **ATTENZIONE:** non utilizzare l'apparecchio in prossimità dell'acqua.
  - Non utilizzare né conservare l'apparecchio alle intemperie.
  - Per assicurare la massima efficacia, le piastre raggiungono una temperatura di utilizzo professionale (220°C). Pertanto si raccomanda di non toccare le piastre né la relativa struttura di copertura. Assicurarsi che le piastre non vadano a contatto con gli occhi o la pelle durante l'uso dell'apparecchio
  - Durante il funzionamento le placche raggiungono una temperatura di 220°C. Anche le parti in plastica vicine alle

- placche sono calde. Le consigliamo di appoggiare la mano nella zona di controllo della temperatura.
- Non lasciare l'apparecchio esposto agli agenti atmosferici.
  - Non utilizzare mai sostanze infiammabili (quali il gel) sui capelli prima di passarvi la piastra.
  - Non lasciare mai l'apparecchio in funzione su una superficie o un panno umido.
  - Non lasciare l'apparecchio in funzione sopra superfici non resistenti al calore. Verificare che le piastre siano fredde prima di posarle.
  - Non usare l'apparecchio se il suo dispositivo di avvio/arresto non funziona.
  - Scollegare sempre l'apparecchio dalla rete elettrica dopo l'uso e prima di smontare o montare dei pezzi o svolgere qualsiasi attività di manutenzione o pulitura. Scollegare l'apparecchio dalla rete elettrica anche in caso di black-out. In fase di collegamento o scollegamento dalla rete elettrica, l'apparecchio deve essere spento
  - Il presente apparecchio è destinato unicamente all'uso domestico e non industriale. Per evitare pericoli, non utilizzare

l'apparecchio per scopi diversi da quelli a cui è destinato

- Questo apparecchio non deve essere utilizzato da persone (inclusi bambini) con problemi fisici, mentali o di sensibilità o con mancanza di esperienza e conoscenza
- Non lasciare l'apparecchio in funzione senza controllo.
- Non usare l'apparecchio con animali.
- Se si prevede di non utilizzarlo per un periodo prolungato, riporre il prodotto in un luogo asciutto, sicuro e fuori dalla portata dei bambini.

## **CARATTERISTICHE**

Placche nanoceramiche, tormalina e cheratina

Le placche nanoceramiche, con tormalina e cheratina forniscono una maggiore delicatezza rispetto alle placche ceramiche tradizionali e forniscono uno scorrimento senza attrito, proteggendo così i tuoi capelli. Mentre le passi sui capelli, le piastre sigillando la cuticola capillare evitando il crespo.

## **PLACCHE OSCILLANTI DAI BORDI ARROTONDATI: CAPELLI LISCI E RICCI**

Questo modello è completo di

placche basculanti il cui leggero movimento consente di adattare le placche al capello senza dover esercitare forza o tensione. Le piastre scorrono semplicemente sui capelli, con dolcezza e senza strappi. Grazie a questa funzione è molto più semplice lisciare, modellare, arricciare e dare volume al capello.

#### **RISCALDAMENTO RAPIDO**

- Grazie alla resistenza professionale ad alto rendimento di cui è dotata, la piastra è pronta all'uso in appena 30 secondi.

#### **SPEGNIMENTO AUTOMATICO DI SICUREZZA**

- Per motivi di sicurezza la piastra si spegne automaticamente dopo 60 minuti di inattività.

#### **TOUCH CONTROL**

- Comodo e facile sistema di selezione della temperatura, con un semplice tocco.

#### **UTILIZZO**

- L'apparecchio è progettato per modellare, arricciare, pettinare le punte verso l'interno e verso l'esterno, lisciare i capelli.
- Non utilizzare la piastra sui capelli bagnati. Verificare che i

capelli siano totalmente asciutti e pettinati.

#### **APERTURA E CHIUSURA DELLA PIASTRA (FIG.1)**

- Per chiudere avvicinare le due piastre e premere il pulsante di apertura e chiusura. Le piastre resteranno bloccate. Per aprire la piastra, far scorrere il pulsante in senso contrario. Le piastre si separeranno.

#### **FUNZIONAMENTO**

- Rimuovere tutti i sacchetti di carta o di plastica, i pezzi di plastica, i cartoncini ed eventuali adesivi che si trovano dentro o fuori l'apparecchio e che sono stati utilizzati per proteggerlo durante il trasporto o per promuoverne la vendita.
- Liberare completamente l'apparecchio da tutti gli elementi utilizzati per il trasporto e l'imballaggio.

1. Appoggiare la piastra su una superficie piana e resistente al calore.
2. Collegarla alla rete.
3. Premere il tasto di accensione (1), si sentirà un Bip!, si illuminerà il selettore della

- temperatura (2) lampeggiando, indicando che la piastra è in funzione (fig 1). La temperatura per difetto è 180°C.
4. Selezionare la temperatura adatta al proprio tipo di capello premendo il tasto di selezione della temperatura. Si consiglia di usare le temperature più basse per capelli più sottili, tinti o danneggiati e utilizzare temperature più elevate per capelli ricci, spessi e difficili da domare.
  - Ogni volta che tocca il selettore della temperatura aumenterà progressivamente di temperatura 180- 190- 200- 210- 220°C. Se vuole una temperatura inferiore premere il tasto selezione della temperatura –(D), la temp min di questa piastra è di 110°C.
  - Durante il riscaldamento, l'icona che si trova di lato alla temperatura selezionata lampeggerà.
  - Quando si raggiunge la temperatura l'icona di lato si illuminerà in modalità fissa.
  - La temperatura selezionata nella piastra si mantiene costante.
  5. È il momento di creare l'acconciatura preferita, liscia o ondulata.
  6. Dopo aver utilizzato la

piastra, spegnerla premendo l'interruttore di accensione/ spegniment

7. Scollegare la piastra dalla rete elettrica e attendere che si raffreddi prima di riporla.
8. Pulire l'apparecchio

### **PER LISCIARE (FIG. 3)**

1. Prendere una ciocca di capelli (larga circa 5 cm) e posizionarla tra le piastre. Far scivolare la piastra lungo tutta la ciocca, dalle radici alle punte.
2. Ripetere l'operazione su tutti i capelli.

Per risultati ottimali è consigliabile iniziare dagli strati inferiori dei capelli e continuare con quelli superiori.

### **PER MODELLARE (FIG. 4)**

- Per una pettinatura ondulata o riccia separare le ciocche verticalmente per dare ai capelli un aspetto più naturale.
  - Per un boccolo più corposo e naturale lavorare su ciocche più grandi; per ricci più compatti e romantici lavorare su ciocche più sottili.
1. Avvolgere le ciocche sulla piastra con un movimento circolare (proprio come se fosse una spazzola rotonda) per ottenere pettinature ondulate

e a boccoli.

2. Fissare la ciocca dalla punta e avvolgere progressivamente i capelli spingendo la piastra verso il basso.

## PULIZIA

- Prima di iniziare la pulizia dell'apparecchio, assicurarsi che sia scollegato dalla rete elettrica.
- Pulire l'apparecchio solo quando è freddo.
- Verificare che le piastre siano fredde prima di pulire l'apparecchio.
- Pulire l'esterno della piastra con un panno asciutto.
- Pulire le piastre con un panno umido e asciugarle.
- Non utilizzare mai solventi o prodotti abrasivi per la pulizia.
- Non immergere mai l'apparecchio in acqua o in altri liquidi né lavare in lavastoviglie. Evitare assolutamente che l'apparecchio entri in contatto con l'acqua durante la fase di pulitura. Evitare possibili spruzzi sull'apparecchio o sul cavo di connessione.
- Realizzare le operazioni di manutenzione indicate nella sezione PULIZIA E MANUTENZIONE per una vita più lunga dell'apparecchio.

## ANOMALIE E RIPARAZIONI

- Non apportare modifiche né riparazioni di alcun tipo all'apparecchio. In presenza di qualunque anomalia dell'apparecchio, non utilizzarlo e consultare un servizio di assistenza autorizzato.
- Non usare componenti o accessori non forniti o non raccomandati da TAURUS.



**ATTENZIONE!** non smaltire MAI l'apparecchio insieme ai rifiuti domestici. Portarlo presso il CENTRO DI SMALTIMENTO o di raccolta più vicino affinché possa essere smaltito adeguatamente. In questo modo si contribuirà alla tutela dell'ambiente.

Questo apparecchio osserva la Direttiva 2006/95/EC sulla Bassa Tensione, la Direttiva 2004/108/EC sulla Compatibilità Elettromagnetica e la Direttiva 2011/65/EU sulle restrizioni all'utilizzo di determinate sostanze pericolose su apparecchiature elettriche ed elettroniche.

---

# Português

## Ferro de cabelo

Slimlook Keratin Pro

### Caro cliente

Parabéns por ter escolhido um produto da marca TAURUS. Os nossos produtos são desenhados e fabricados para satisfazer amplamente as expectativas dos nossos clientes mais exigentes durante muito tempo. Para além disso, os electrodomésticos SOLAC proporcionam a tranquilidade por terem superado as mais exigentes normas de qualidade e segurança.

## COMPONENTES

- A- Placas alisadoras basculantes
- B- Botão ligar/desliga
- C- Visor LCD
- D - Botão selector de temperatura +/-
- E- Botão de bloqueio da temperatura\* (- )
- F- Botão de bloqueio das placas
- G- Tapete isolante e termo resistente

(\*) Uma vez seleccionada a temperatura, para bloqueá-la premir durante 3 segundos +- o botão (- ); surgirá um cadeado. Para desbloquear a temperatura, volte a premir o botão (- ); o cadeado desaparecerá. Para desligar completamente a placa, o bloqueio da placa não deverá estar seleccionado.

- Leia completamente estas instruções antes de utilizar o aparelho.
- Este manual é parte integrante do produto. Guarde-o em lugar seguro para eventual consulta posterior.
- Tenha em conta as advertências descritas a seguir, uma vez que o incumprimento destas advertências pode provocar acidentes originando danos materiais ou pessoais.

## INDICAÇÕES DE SEGURANÇA

- Este aparelho pode ser utilizado por crianças com 8 anos de idade e mais, e pessoas com capacidades físicas, sensoriais ou mentais reduzidas ou falta de experiência e conhecimento se forem vigiadas ou receberem instruções adequadas relativamente à utilização do aparelho de uma forma segura e compreenderem os perigos que implica. As crianças não devem brincar com o aparelho.
- A limpeza e a manutenção não devem ser realizadas por crianças sem vigilância.
- Se o cabo de alimentação estiver danificado, deve ser substituído pelo fabricante, pelo seu serviço de pós- venda ou por outro pessoal qualificado, com o fim de evitar riscos.
- **PRECAUÇÃO:** Não utilize o aparelho perto de banheiras, lavabos, duchas ou outros recipientes que contenham água. Se cair na água, **NÃO** tente apanhá-lo. Desligue-o imediatamente.



Este símbolo significa que o aparelho não deve ser usado perto de água.

- Antes de ligar o aparelho à rede eléctrica, verifique se a tensão indicada é igual à da sua residência.
- Ligue o aparelho a uma tomada com terra que suporte no mínimo 10 amperes.
- A ficha do aparelho deve coincidir com a base eléctrica da tomada. Nunca modifique a ficha. Não use adaptadores de ficha.
- Nunca puxe nem pendure o aparelho pelo cabo. Desenchufe el aparto tirando siempre de la clavija, nunca del cable
- Não utilize o aparelho com o cabo de alimentação ou a ficha danificados.
- Não enrole o cabo de alimentação à volta do aparelho.
- Não deixe o cabo de alimentação em contacto com a mesa ou com as superfícies quentes do aparelho.
- Para uma maior protecção complementar, recomendamos que se instale no circuito eléctrico que alimenta a casa de banho um dispositivo de corrente diferencial residual (DDR) que não exceda 30mA. Solicite conselho a um instalador.
- Não toque no aparelho com as mãos húmidas quando este estiver a funcionar.
- Antes de ligar o aparelho à rede eléctrica, certifique-se de que suas mãos e o aparelho estejam completamente secos.
- Se algum dos elementos que envolvem o aparelho se partir, desligue imediatamente o aparelho da corrente para evitar a possibilidade de sofrer um choque eléctrico.
- ATENÇÃO: não utilize o aparelho perto d'água.
- Não utilize ou exponha o aparelho a intempéries
- Para uma máxima eficácia, o ferro alcança a temperatura de uso profissional (220°C). Não toque nas placas nem na carcaça que as recobre, pois alcançam uma temperatura muito elevada. Certifique-se de que as placas não tocam nos olhos nem na pele nua enquanto se utiliza o aparelho
- Durante o funcionamento as placas podem alcançar até 220°C. As peças de plástico próximas às placas também estarão quentes. Recomendamos que apoie a mão na zona de controlo de temperatura.
- Não deixe o aparelho exposto a agentes atmosféricos.
- Nunca utilize substâncias



- inflamáveis (por exemplo, gel) no cabelo antes de utilizar o ferro.
- Nunca deixe o aparelho a funcionar sobre uma superfície ou um pano húmido.
  - Não deixe o aparelho em funcionamento sobre superfícies não resistentes ao calor. Certifique-se de que as placas estão frias antes de apoiá-las sobre a superfície.
  - Não utilize o aparelho se o dispositivo de ligar/desligar não funcionar
  - Desligue sempre o aparelho depois da utilização e antes de desmontar ou montar peças e realizar qualquer tarefa de manutenção ou limpeza. Desligue-o também em caso de corte de energia. Quando ligar ou desligar o aparelho da tomada, este deve estar desligado.
  - Este aparelho destina-se apenas à utilização doméstica, não industrial. Qualquer utilização diferente da indicada pode ser perigosa.
  - Este aparelho não está destinado para as pessoas (incluindo crianças) que apresentem capacidades físicas, sensoriais ou mentais reduzidas, ou falta de experiência e conhecimento
- Não deixe o aparelho em funcionamento sem vigilância.
  - Não utilize o aparelho em animais domésticos.
  - Se não utilizar o aparelho durante um longo período de tempo, guarde-o num local seco, seguro e afastado das crianças.

### **CARACTERÍSTICAS**

- Placas de nano- cerâmica, turmalina e queratina
- As placas de nano- cerâmicas com turmalina e queratina proporcionam maior suavidade do que as placas de cerâmica convencionais, deslizando sem fricção para proteger o cabelo contra danos. Conforme deslizam pelo cabelo selam a cutícula capilar e evitam deste modo o encrespamento.

### **PLACAS BASCULANTES DE EXTREMIDADES ARREDONDADAS: CABELO LISO E ENCARACOLADO**

- Este modelo possui placas basculantes de movimento ligeiro que permite adaptá-las ao cabelo sem necessidade de exercer força ou tensão. O ferro alisador desliza pelo cabelo com facilidade, suavemente, sem puxar. Com esta função é

muito mais fácil alisar, moldar, frisar e dar volume ao cabelo.

### **AQUECIMENTO RÁPIDO**

- Este ferro alisador está equipado com uma resistência profissional de alta performance que está pronta para o uso em apenas 30 segundos.

### **DESLIGA- SE AUTOMATICAMENTE POR SEGURANÇA**

- Por motivos de segurança o ferro alisador apaga automaticamente após 60 minutos sem nenhum movimento.

### **TOUCH CONTROL**

- Sistema de selecção da temperatura cómodo e fácil, através de um simples toque.

### **UTILIZAÇÃO**

- Este aparelho foi concebido para moldar, frisar, virar as pontas para dentro e para fora, dar volume e alisar o cabelo.
- Não aplique o ferro alisador sobre o cabelo molhado. Certifique-se de que o cabelo está completamente seco e penteado.

### **FECHO E ABERTURA DO FERRO (FIG.1)**

Para fechar o ferro, feche as

placas e prima o accionamento de abertura e fecho As placas ficarão bloqueadas na posição fechada. Para abrir o ferro, deslize o botão no sentido contrário. As placas abrir-se-ão.

### **FUNCIONAMENTO:**

- Retire todas as embalagens de papel ou de plástico, lâminas plásticas, cartões e eventuais autocolantes que se encontrem dentro ou fora do aparelho e que serviram como protecção de transporte ou promoção de venda.
  - Retire completamente todos os elementos que serviram para o transporte e embalagem.
1. Coloque o ferro sobre uma superfície lisa e resistente ao calor.
  2. Ligue- o à rede.
  3. 3 Prima o interruptor de ligar (B), ouvirá um Beep! e o selector de temperatura (c) piscará, indicando que o ferro está em funcionamento (fig. 2). A temperatura predefinida é 180°C.
  4. Selecciona a temperatura ideal para o seu tipo de cabelo pressionando o selector de temperatura. Recomenda- se

utilizar as temperaturas mais baixas para cabelos muito finos, pintados ou danificados e as temperaturas mais elevadas para cabelos com caracóis, espessos e difíceis de pentear.

- Cada toque no selector de temperatura fará a temperatura subir de 180- 190- 200- 210- 220°C. Caso pretenda uma temperatura inferior, prima o botão selector de temperatura –(D); a temperatura mínima da placa é 110°C.
  - Durante o aquecimento, o ícone ao lado da temperatura seleccionada estará a piscar.
  - Quando a temperatura escolhida for alcançada, o ícone iluminar-se-á de forma fixa.
  - O ferro mantém a temperatura pré- seleccionada constante.
5. Crie um penteado liso ou ondulado.
  6. Depois de utilizar o ferro, desligue- o carregando no interruptor de ligar/desligar
  7. Desligue o aparelho da rede e espere que o ferro arrefeça antes de guardá- lo.
  8. Limpe o aparelho

### **PARA ALISAR (FIG. 3)**

1. Pegue numa mecha de cabelo (de cerca de 5 cm de

largura) e coloque- a entre as placas. Feche- as e deslize o ferro por toda a mecha de cabelo, desde a raiz até às pontas.

2. Repita esta operação até fazê- la em todo o cabelo.
- Recomendamos que comece com o cabelo das camadas inferiores, e continue com as superiores, para obter um melhor resultado.

### **PARA MOLDAR (FIG. 4)**

- Para um look ondulado ou encaracolado, a separação das madeixas deve ser vertical para uma queda do caracol mais natural.
  - As madeixas serão muito grossas para um caracol grande e natural tipo onda ou serão mais finas para um caracol pequeno e romântico.
1. Envolve cada madeixa sobre o ferro num movimento circular (como se fosse uma escova redonda) para conseguir uma madeixa em forma de onda.
  2. Prenda a ponta do cabelo e envolva o cabelo à medida que desliza o ferro para baixo.

### **LIMPEZA**

- Antes de começar a limpar o aparelho, certifique- se de que

- o desligou da rede.
- Limpe o aparelho somente quando estiver frio.
  - Certifique-se de que as placas estão frias antes da limpeza do aparelho.
  - Limpe o exterior do ferro com um pano seco.
  - Limpe as placas com um pano humedecido e seque-as a seguir.
  - Nunca utilize produtos abrasivos para a sua limpeza.
  - Não coloque nunca o aparelho na água ou em outro líquido, nem no lava-loiça. Não permita que o aparelho entre em contacto com a água durante a sua limpeza. Evite possíveis salpicos no aparelho ou no cabo de ligação.
  - Realize as operações de manutenção indicadas na secção LIMPEZA E MANUTENÇÃO para prolongar a vida do aparelho.

## **ANOMALIAS E REPARAÇÃO**

- Não realize qualquer modificação nem reparação ao aparelho. Perante qualquer anomalia no aparelho, não o utilize e contacte um serviço de assistência autorizado.

- Não utilize peças ou acessórios que não tenham sido fornecidos ou recomendados pela TAURUS.



**ATENÇÃO!!:** Quando pretender desfazer-se do aparelho, **NUNCA** o deite no caixote do lixo, faça-o no seu **ECO-PONTO** ou no ponto de recolha de resíduos mais perto de sua casa, para o seu posterior tratamento. Desta forma, está a contribuir para a protecção do meio ambiente.

Este aparelho cumpre a Directiva 2006/95/EC de Baixa Tensão, a Directiva 2004/108/EC de Compatibilidade Electromagnética e a Directiva 2011/65/EU sobre restrições à utilização de determinadas substâncias perigosas em aparelhos eléctricos e electrónicos.

---

## Nederlands

### Haarontkruller

Slimlook Keratin Pro

**Geachte klant,**

#### **SLIMLOOK KERATIN PRO**

We willen u gelukwensen met uw keuze voor een product van het merk TAURUS. Onze producten worden ontworpen en vervaardigd om lang en ruimschoots aan de hoogste verwachtingen van onze klanten te voldoen. De huishoudelijke apparaten van TAURUS geven u het geruste gevoel dat aan de hoogste kwaliteits- en veiligheidsnormen voldaan wordt.

#### **BELANGRIJKSTE**

- A- Kantelende ontkrulplaten
- B- Aan/uit- schakelaar
- C- LCD schermpje
- D- Temperatuurselector +/-
- E- Temperatuurblokkering\* (- )
- F- Plaatblokkering
- G- Hittebestendige isolatiemat

(\*)Na selectie van de temperatuur, kunt u deze blokkeren door gedurende 3 seconden op +/- te drukken; bij de (- ) knop verschijnt een slot. Druk nogmaals op de (- ) knop om de temperatuur te deblokkeren zodat het slot verdwijnt. Om de ontkruller geheel uit te zetten moet de blokkering van de ontkruller niet geactiveerd zijn.

- Lees deze gebruiksaanwijzing helemaal door alvorens het apparaat in gebruik te nemen.
- Deze gebruiksaanwijzing is onderdeel van het product. - Bewaar de gebruiksaanwijzing op een veilige plek om deze in de toekomst na te kunnen slaan.
- Neem de hieronder genoemde waarschuwingen in acht. Het niet

naleven van deze waarschuwingen kan een ongeluk met schade of letsel tot gevolg hebben.

## **VEILIGHEIDSINSTRUCTIES**

- Dit apparaat mag alleen door kinderen ouder dan acht jaar en door personen met lichamelijke, zintuiglijke of geestelijke beperkingen, of met een gebrek aan ervaring en kennis gebruikt worden, als zij voor het gebruik van dit apparaat onder toezicht staan of passende aanwijzingen hebben gekregen voor het veilige gebruik van dit apparaat en zij de mogelijke gevaren van dit apparaat begrijpen. Laat kinderen nooit met dit apparaat spelen. Door de gebruiker te verrichten reiniging en onderhoud mag in geen geval door kinderen uitgevoerd worden als zij daarbij niet onder toezicht staan.
- Laat als het netsnoer beschadigd is, dit door de fabrikant, zijn klantenservice of door vergelijkbaar opgeleid personeel vervangen, om evt. risico's te vermijden.
- **VOORZORGSMAATREGELEN:** Gebruik het niet dichtbij badkuipen, wasbakken of andere waterbevattende voorwerpen. Probeer als hij in het water valt **IN GEEN GE-**

VAL hem eruit te pakken. Haal meteen de stekker uit het stopcontact.



Dit symbool betekent dat het apparaat niet dicht bij water gebruikt mag worden.

- Kijk, alvorens het apparaat op het lichtnet aan te sluiten, of het aangegeven voltage overeenkomt met de netspanning bij u thuis.
- Sluit het apparaat aan op een stopcontact dat tenminste 10 Ampère kan leveren.
- De stekker van het apparaat moet passen op het stopcontact. Wijzig de stekker niet. Gebruik geen adapters.
- Trek nooit aan het snoer of laat het apparaat nooit aan het snoer hangen. Haal de kabel uit het stopcontact door aan de stekker, nooit aan het snoer, te trekken.
- Gebruik het apparaat niet wanneer de voedingskabel of de stekker beschadigd is.
- Wikkel de kabel niet om het apparaat.
- Zorg ervoor dat de voedingskabel niet van de tafel afhangt of met de hete oppervlakken van het apparaat in contact komt.
- Voor een nog veiliger gebruik van het apparaat raden we aan de stroomtoevoer naar de badkamer te voorzien van een aardlekschakelaar met een uitschakelstroom van ten hoogste 30 mA. Vraag uw installateur om advies.
- Raak het apparaat niet aan met natte handen als het aangeschakeld is.
- Controleer voordat u het apparaat op het lichtnet aansluit of uw handen en het apparaat helemaal droog zijn
- Wanneer de behuizing van het apparaat stukgaat, koppel het dan onmiddellijk los van het lichtnet om een elektrische schok te voorkomen.
- OPGELET: gebruik het apparaat nooit in de buurt van water.
- Het apparaat moet niet buitenshuis gebruikt of opgeslagen worden.
- Ten behoeve van de maximale effectiviteit, bereiken de platen de professionele werktemperatuur (220°C). Raak de platen of hun behuizing niet aan, aangezien

- deze zeer heet worden. - Let erop dat de platen tijdens het gebruik van het apparaat niet in contact komen met de ogen of de blote huid.
- Wanneer dit apparaat in bedrijf is kan het tot 220°C heet worden. De kunststofonderdelen vlakbij de platen zijn dan ook heet. Het wordt aanbevolen uw hand in het gedeelte van de temperatuurcontrole te houden.
  - Stel het apparaat niet bloot aan atmosferische invloeden.
  - Breng geen ontvlambare stoffen (bijv. haargel) in het haar aan als u de haarstyler gaat gebruiken.
  - Laat het apparaat nooit aan staan als het op een vochtige ondergrond of doek staat.
  - Leg het apparaat niet op oppervlakken die niet hittebestendig zijn als het in werking is. Controleer of de platen koud zijn voordat u het apparaat op een oppervlak neerlegt.
  - Gebruik het apparaat niet wanneer de aan/uit knop niet werkt.
  - Trek altijd na gebruik de stekker uit het stopcontact en ook vóórdat u onderdelen verwijdt of aanbrengt of onderhouds- of reinigingswerkzaamheden aan het apparaat verricht. Trek de stekker ook uit het stopcontact bij stroomuitval. Let erop dat het apparaat uitstaat wanneer u de stekker in het stopcontact steekt of deze eruit trekt.
  - Het apparaat is uitsluitend bedoeld voor huishoudelijk gebruik, niet voor bedrijfsmatig gebruik. - Elk ander gebruik dan hier vermeld kan gevaarlijk zijn.
  - Houd dit apparaat buiten bereik van kinderen en/of personen met lichamelijke, zintuiglijke of geestelijke beperkingen, of met een gebrek aan ervaring en kennis
  - Laat het apparaat niet onbeheerd achter wanneer het aanstaat.
  - Gebruik het apparaat niet voor (huis)dieren.
  - Als u het apparaat langere tijd niet gebruikt, berg het dan op in de originele verpakking op een droge plek, buiten het bereik van kinderen.

## **KENMERKEN**

- Nanokeramische platen, toermalijn en keratine
- De nanokeramische platen met toermalijn en keratine bieden meer zachtheid dan



conventionele keramische platen, zodat het haar wrijvingsloos door de platen kan glijden zonder uw haar te beschadigen. Naarmate hij door het haar glijdt, wordt de buitenlaag van het hoofdhaar afgedicht waardoor krulvorming voorkomen wordt.

### **KANTELENDE PLATEN MET RONDE RANDEN: STEIL EN KRULLEND HAAR**

- Dit model heeft kantelende platen. Dankzij deze licht wiegende beweging kunnen de platen zich aan het haar aanpassen zonder druk of spanning uit te hoeven oefenen. Deze platen glijden makkelijk, soepel en zonder schokken door de haren. Dankzij deze functie is het veel gemakkelijker het haar te ontkrullen, te stylen, te krullen of volumen te geven.

### **SNELLE OPWARMING**

- Deze haarstyler is voorzien van een professioneel hoogrendement verwarmingselement dat in minder dan veertig seconden klaar is voor gebruik.

### **AUTOMATISCHE VEILIGHEIDSSTOP**

- Om veiligheidsredenen gaat de ontkruller na 60 minuten zonder beweging automatisch uit..

### **TOUCH CONTROL**

- Een gemakkelijk en eenvoudig systeem voor temperatuurselectie, door aanraking.

### **GEBRUIK**

- Dit apparaat is ontworpen om het haar vorm te geven, te krullen, punten naar binnen en naar buiten te draaien, het haar volume te geven en het te ontkrullen.
- Zet de borstel niet op nat haar. Zorg ervoor dat uw haar volledig droog en uitgekamd is.

### **DE HAARSTYLER OPENEN EN SLUITEN (FIG. 1)**

- Om de ontkruller te sluiten, sluit u de platen en drukt u op de open- en sluitknop. De platen zullen geblokkeerd worden in gesloten stand. Om de ontkruller te openen, verschuif de knop in tegengestelde richting. De platen zullen opengaan.

## WERKING:

- Verwijder alle papieren of plastic zakken, kunststof plaatjes, kaartjes en stickers die evt. aan de binnen- of buitenkant van het apparaat aangebracht zijn ter bescherming tijdens het transport of voor reclamedoeleinden.
  - Verwijder alle transport- en verpakkingselementen in hun geheel.
1. Plaats de haarstyler op een vlak en hittebestendig oppervlak.
  2. Steek de stekker in het stopcontact.
  3. Druk op de aan/uit knop (B). Er klinkt een pieptoon en de temperatuurselector (c) knippert om aan te geven dat de ontkruller aan staat (Fig. 2). De standaard temperatuur is 180°C.
  4. Kies de voor uw haartype geschikte temperatuur met de temperatuurkeuzeknop. Het wordt aanbevolen om een lage temperatuur te kiezen voor fijn, geverfd of beschadigd haar en een hoge temperatuur voor krullend, dik en moeilijk hanteerbaar haar.
- Bij elke druk op de temperatuurselector gaat de temperatuur als volgt omhoog:

180- 190- 200- 210- 220°C.  
Wanneer u een lagere temperatuur wenst, druk dan op de temperatuurselector –(D). De minimumtemperatuur van deze ontkruller is 110°C.

- Tijdens het opwarmen blijft het symbool naast de geselecteerde temperatuur knipperen.
  - Wanneer de gewenste temperatuur bereikt is, blijft het symbool continu branden.
  - De haarstyler houdt de voorgeselecteerde temperatuur constant.
5. Met dit apparaat kunt u een steil of gekruld kapsel creëren.
  6. Als u de haarstyler niet langer gebruikt, druk dan op de aan/uit- schakelaar.
  7. Haal de stekker uit het stopcontact en laat de haarstyler afkoelen voordat u hem opbergt.
  8. Het apparaat reinigen

## ONTKRULLEN (FIG. 3)

1. Neem een haarlok (van ca. 5 cm breed) en leg deze tussen de platen. Sluit de platen en verplaats de haarstyler over de hele haarlok vanaf de wortel naar de punten.
  2. Herhaal deze bewerking tot u met het hele kapsel klaar bent.
- Voor een beter resultaat wordt

aangeraden met de onderste lagen van het haar te beginnen en vervolgens de bovenste lagen te doen.

#### **OM HET KAPSEL IN VORM TE BRENGEN (FIG. 4)**

- Voor een golvende of krullende look is een verticale scheiding van de lokken nodig, zodat de krul natuurlijker valt.
  - De lokken zijn zeer dik voor een grote en natuurlijke golvende krul en fijner voor een kleine en romantische krul.
1. Draai elke lok op de haarstyler met cirkelvormige bewegingen (zoals met een ronde borstel) om het effect van krullen of pijpenkrullen te krijgen.
  2. Houd het einde van de haarlok beet en draai het haar terwijl de haarstyler naar beneden beweegt.

## **REINIGING**

- Controleer of de stekker uit het stopcontact is voordat u het apparaat gaat schoonmaken.
- Reinig het apparaat alleen als het afgekoeld is
- Controleer of de platen koud zijn voordat u het toestel gaat schoonmaken.
- Reinig de buitenkant van het

apparaat met een droge doek.

- Reinig de platen met een vochtige doek en droog ze vervolgens af.
- Gebruik voor het schoonmaken geen schuurmiddelen.
- Dompel dit apparaat niet in water of in andere vloeistoffen onder en stop het evenmin in de vaatwasser.
- Laat dit apparaat bij het reinigen niet met water in aanraking komen. Vermijd spetters op het apparaat en het netsnoer.
- Verricht het onderhoud volgens de instructies van het hoofdstuk REINIGING EN ONDERHOUD om de levensduur van het apparaat te verlengen.

## **STORINGEN EN REPARATIE**

- Voer geen wijzigingen of reparaties aan het apparaat uit. Bij defecten aan het apparaat, het apparaat niet gebruiken maar naar een erkende technische dienst brengen.
- Gebruik geen onderdelen of hulpstukken die niet door TAURUS geleverd of aanbevolen zijn.



**OPGELET:** Wilt u het  
apparaat wegdoen,  
deponeer het dan IN

**■ GEEN GEVAL** bij het  
huisvuil, maar breng het

voor verdere verwerking naar  
het dichtstbijzijnde recyclingcen-  
trum of vuilophaalpunt. Op deze  
wijze draagt u bij aan het  
behoud van het milieu.

Dit apparaat voldoet aan de  
Richtlijn 2006/95/EC aangaan-  
de Laagspanning, de Richtlijn  
2004/108/EC aangaande Elek-  
tromagnetische Compatibiliteit  
en de Richtlijn 2011/65/EU  
aangaande restricties van het  
gebruik van bepaalde gevaar-  
lijke stoffen in elektrische en  
elektronische apparatuur.

---

# Polski

## Prostownica do włosów

Slimlook Keratin Pro

### Szanowni Klienci,

Gratulujemy zakupu produktu marki TAURUS. Nasze produkty zostały opracowane i są produkowane w sposób zapewniający zaspokojenie oczekiwań nawet najbardziej wymagających klientów, przez długi czas. Urządzenia elektryczne TAURUS są poddawane najbardziej rygorystycznym testom jakości oraz bezpieczeństwa.

### GŁÓWNE

- A - Uchylające się ramiona do prostowania.
- B - Włącznik główny
- C- Ekran LCD
- D - +/- Przyciski temperatury
- E - Przycisk blokady temperatury\* (- )
- F - Przycisk blokady ramion
- G - Żaroodporna prostownica

(\*) po wybraniu temperatury do zablokowania należy nacisnąć przycisk (- ) przez 3 sekundy, wtedy pojawi się kłódka. W celu odblokowania temperatury należy nacisnąć (- ) ponownie, wtedy kłódka zniknie. Blokada nie powinna być włączona jeśli prostownica jest całkowicie wyłączona.

- Przed uruchomieniem urządzenia zapoznać się z instrukcją obsługi.
- Niniejsza instrukcja stanowi nierozłączną część produktu. Należy ją przechowywać w bezpiecznym miejscu, w celu ponownego użytku.
- Ten symbol oznacza, że urządzenie nie powinno być używane blisko wody.

## **INSTRUKCJE BEZPIECZEŃSTWA**

- To urządzenie może być używane przez dzieci powyżej 8. roku życia oraz osoby niepełnosprawne fizycznie, czuciowo i umysłowo lub bez odpowiedniego doświadczenia i wiedzy, tylko jeśli zostały wcześniej odpowiednio poinstruowane w zakresie bezpieczeństwa użytkowania urządzenia i są świadome grożących niebezpieczeństw. Dzieci nie powinny bawić się urządzeniem. Czyszczenie i konserwacja mogą być przeprowadzane przez dzieci tylko pod nadzorem dorosłych.
- Jeśli przewód zasilający jest uszkodzony, należy go wymienić u producenta, w punkcie serwisowym lub u wykwalifikowanego specjalisty w celu uniknięcia ewentualnych zagrożeń.
- **ŚRODKI OSTROŻNOŚCI:** Nie używać w pobliżu wanien, umywalk, pryszniców lub innych miejsc, w których gromadzi się woda. W razie wypadnięcia przyrządu do wody **NIE PRÓBUJ** wyjmować urządzenia z wody. Natychmiast wyjmij wtyk przewodu

zasilającego z gniazda.



Ten symbol oznacza, że urządzenie nie powinno być używane blisko wody.

- Więcej informacji graficznych w Instrukcji
  - Przed podłączeniem urządzenia do źródła zasilania należy upewnić się, że napięcie znamionowe odpowiada napięciu w domowej instalacji elektrycznej.
  - Połącz urządzenie do gniazdko elektrycznego o obciążeniu do 10 A.
  - Odwód elektryczny urządzenia musi być zgodny z gniazdem elektrycznym. Nigdy nie należy modyfikować odvodu. Nie używać wtyczkę rozgałęźną.
  - Nie należy ciągnąć za przewód zasilający lub zawieszając na nim urządzenia. Odłączać urządzenie od źródła zasilania, ciągnąc za wtyczkę, a nie za przewód.
  - Nie używać urządzenia, którego kabel zasilania lub wtyczka są uszkodzone.
  - Nie owijać przewodu wokół urządzenia.
  - Kabel nie powinien zwiisać ze stołu lub być w kontakcie z gorącą powierzchnią urządzenia.
- Dla dodatkowej ochrony zaleca się wyposażenie instalacji elektrycznej w łazience w wyłącznik różnicowoprądowy, nie przekraczający 30 mA. Należy zasięgnąć opinii elektryka.
- Nie dotykać podłączonego urządzenia mokrymi rękami.
  - Przed podłączeniem urządzenia do gniazda zasilania wysuszyć dokładnie ręce. Upewnić się, że urządzenie jest całkowicie suche.
  - Jeżeli osłona urządzenia ulegnie uszkodzeniu, natychmiast odłączyć urządzenie od sieci, by zapobiec porażeniu prądem.
  - UWAGA: nie używać urządzenia w pobliżu wody.
  - Nie używać ani przechowywać urządzenia na zewnątrz.
  - W celu uzyskania maksymalnej wydajności, płytki osiągają temperaturę stosowaną przez profesjonalistów 220°C). Nie należy dotykać płytek ani ich obudowy, ponieważ

rozgrzewają się one do wysokich temperatur. Podczas używania urządzenia należy uważać, aby nie dotknąć płytkami oczu ani nagiej skóry.

- Podczas pracy urządzenia, płytki mogą osiągnąć temperaturę do 220oC. Również elementy plastikowe znajdujące się w pobliżu płytek ceramicznych mogą być gorące. Radzimy chwycić urządzenie ręką za część kontroli temperatury.
- Nigdy nie należy wystawiać urządzenia na działanie czynników atmosferycznych.
- W żadnym wypadku nie wolno przed użyciem prostownicy nanosić na włosy substancji łatwopalnych (np. żelu).
- Nigdy nie należy pozostawiać urządzenia na wilgotnej powierzchni lub materiale, jeśli wtyczka jest włączona.
- Nie należy pozostawiać urządzenia włączonego na powierzchniach nieodpornych na działanie wysokich temperatur. Przed umieszczeniem urządzenia na powierzchni należy upewnić się, że płytki są chłodne.
- Nie używać urządzenia jeśli przycisk On/Off nie działa.
- Zawsze wyjmuj wtyk przewo-

du zasilającego z gniazda po użyciu przyrządu oraz przed wymontowaniem lub zamontowaniem części I przed wykonaniem czynności związanych z czyszczeniem lub konserwacją.

Urządzenie należy również wyłączyć z sieci w przypadku braku dostaw energii elektrycznej. Podczas wyłączania i włączania urządzenia do sieci, wyłącznik urządzenia musi znajdować się w pozycji OFF.

- Produkt ten przeznaczony jest do użytku domowego; nie nadaje się do użytku przemysłowego. Użycie urządzenia do innych celów niż zalecane może być niebezpieczne.
- Urządzenie nie powinno być obsługiwane przez osoby (w tym dzieci) o obniżonej sprawności fizycznej, czuciowej, psychicznej, niedoświadczone lub nieposiadające odpowiedniej wiedzy i doświadczenia
- Nie należy pozostawiać urządzenia bez nadzoru, gdy jest ono włączone.
- Nie używać urządzenia w kontakcie z maskotkami, zwierzętami.
- Jeżeli urządzenie nie będzie używane przez dłuższy czas,



należy je przechowywać w suchym, niedostępnym dla dzieci miejscu.

## **CECHY CHARAKTERYSTYCZNE**

- Ramiona nanoceramiczne, z turmaliny i z keratyny
- Ramiona nanoceramiczne, z turmaliny i keratyny powodują, że włosy staną się słabsze niż przy użyciu normalnej prostownicy, ściągając się po włosach bez tarcia, zabezpieczając włosy przed zniszczeniem. W celu otwarcia prostownicy należy śliznąć przycisk w drugą stronę. Kiedy włosy prześlizgną się przez urządzenie, ich łuski są zamykane, co uniemożliwia ich skręcenie.

## **PŁYTKI UCHYLNE O ZAKRĄGLONYCH BRZEGACH: WŁOSY PROSTE I KRĘCONE**

Ten model urządzenia wyposażony jest w ruchome płytki. Umożliwia to doskonałe dostosowanie się do kształtu włosów, bez wywierania jakiegokolwiek nacisku lub pociągania ich. Płytki przesuwają się wzdłuż włosów łatwo i płynnie, bez jakichko-

wiek szarpnięć. Funkcja ta ułatwia prostowanie włosów, skręcanie i nadawanie im objętości.

## **SZYBKE NAGRZEWANIE**

Prostownicy wyposażone są w profesjonalny element grzewczy o wysokiej wydajności, którego nagrzewanie trwa zaledwie 30 sekund.

## **AUTOMATYCZNY WYŁĄCZNIK BEZPIECZEŃSTWA**

Ze względów bezpieczeństwa urządzenie wyłączy się automatycznie, jeżeli nie będzie używane przez 60 minut.

## **DOTYKOWY STEROWNIK**

Prosty, wygodny dotykowy sterownik temperatury

## **UŻYTKOWANIE**

- Urządzenie jest przeznaczone do tworzenia delikatnych fal, kręcenia włosów, zakręcania ich końcówek w obie strony, nadawania włosom objętości oraz prostowania ich.
- Nie używać szczotki do mokrych włosów. Należy upewnić się, że włosy są zupełnie suche i rozczesane.

## **ZAMYKANIE I OTWIERANIE**

## PROSTOWNICY (RYS.1)

Aby zamknąć prostownicę, zamknij ramiona prostownicy i naciśnij element sterujący otwieraniem i zamykaniem. Ramiona zostaną zablokowane w pozycji zamkniętej. Aby otworzyć prostownicę, przesunąć przycisk w drugą stronę. Ramiona otworzą się.

### OBSŁUGA:

- Usunąć z wewnętrznej i zewnętrznej części urządzenia wszystkie materiały reklamowe oraz materiały użyte do ochrony urządzenia na czas transportu, w tym naklejki, papier, folię oraz karton.
- Całkowicie usunąć wszystkie elementy opakowania i zabezpieczenia stosowane podczas transportu.

1. Umieścić prostownicę na płaskiej, odpornej na działanie wysokich temperatur powierzchni.
2. Podłączyć do źródła zasilania.
3. Naciśnij przycisk ON (B i usłyszysz dźwięk, a przełącznik temperatury (C) zablyśnie, wskazując, iż prostownica rozpoczęła działanie (Fig. 2). Temperatura domyślna wynosi 180° C.

4. Wybierz idealną temperaturę dla włosów, naciskając regulator temperatury. Radzi się używania niższej temperatury dla cienkich, farbowanych i zniszczonych włosów, i wyższe temperatury dla grubych, kręconych i zdrowych włosów.
- Z każdym dotknięciem przycisku temperatury, będzie się ona nagrzewać stopniowo 180-200- 190- 210- 230 °C. W celu zmniejszenia temperatury należy nacisnąć przycisk temperatury (D). Najmniejsza temperatura dla tej prostownicy to 110 °C
- Podczas podgrzewania będzie migać dioda obok wybranej pozycji.
- Kiedy dojdzie do ustawionej temperatury ikona przestanie migać i się wyświetli.
- Prostownica będzie utrzymywać ustawioną wcześniej temperaturę.
5. Wyprostuj włosy lub uformuj z nich fale.
6. Należy nacisnąć przycisk On/ Off po zakończeniu używania prostownicy.
7. Przed schowaniem urządzenia należy odłączyć je od zasilania i pozostawić do ostygnięcia.
8. Wyczyścić urządzenie.

### **STRAIGHTENING (FIG. 3)**

1. Między płytkami umieścić pasemko włosów o szerokości około 5 cm. Zbliżyć do siebie płytki i poprowadzić prostownicę wzdłuż pasemka, rozpoczynając od nasady włosów.
2. Prostowanie (Fig. 3)  
Dla uzyskania lepszych rezultatów zalecane jest rozpoczęcie od spodnich warstw włosów i przesuwanie się w stronę wierzchnich.

### **MODELOWANIA (RYS 4)**

Aby uzyskać fale lub loki, odziel pionowe pasma włosów, aby loki opadły bardziej naturalnie.

Wykorzystaj grubsze odcinki dla większych loków lub naturalnie wyglądających fal, a cieńsze dla romantycznych pierścionków i ciaśniejszych zawijasów.

1. Owiń każdy lok wokół prostownicy okrężnym ruchem (jakby była to okrągła szczotka), aby uzyskać falę i loki w kształcie pierścieni.
2. Przytrzymaj koniec włosów i owiń włosy podczas ślizgania prostownicy w dół.

## **CZYSZCZENIE**

- Przed rozpoczęciem czyszczenia upewnić się, że urządzenie jest odłączone od zasilania.
- Urządzenie może być czyszczone wyłącznie, gdy jest ostudzone.
- Należy także upewnić się, że płytki ostygły.
- Elementy zewnętrzne prostownicy czyścić suchą ściereczką.
- Płytki wyczyścić lekko wilgotną ściereczką, a następnie osuszyć.
- Nie używać ściernych środków czyszczących.
- Nigdy nie zanurzaj korpusu urządzenia w wodzie ani w żadnej innej cieczy lub nie wkładaj go do zmywarki.
- Podczas czyszczenia urządzenie nie powinno mieć kontaktu z wodą. Unikać chłapania wodą na urządzenie lub przewód zasilający.
- Wykonać poprawną konserwację według wymienionych działań w dziale CZYSZCZENIE I KONSERWACJA, w celu przedłużenia czasu użyteczności urządzenia.

## USTERKI I NA- PRAWA

ym i elektronicznym.

- Nie dokonywać żadnych przeróbek ani nie naprawiać urządzenia na własną rękę. W przypadku stwierdzenia jakichkolwiek uszkodzeń urządzenia, należy zaprzestać używania urządzenia i skontaktować się z autoryzowanym serwisem technicznym.
- Nie używać części ani akcesoriów, które nie są dostarczone lub zalecane przez firmę TAURUS.



**WAŻNE:** Chcąc pozbyć się urządzenia, **NIGDY** nie należy wyrzucać go do kosza. Należy oddać je do najbliższego punktu składowania i utylizacji odpadów lub centrum recyklingu. Takie działania pomagają chronić środowisko.

To urządzenie spełnia wymogi Zarządzenia dot. Niskiego Napięcia 2006/95/EC, i Zarządzenia dot. Zgodności elektromagnetycznej 2004/108/EC oraz Zarządzania 2011/65/EU, dot. ograniczeń w użytkowaniu pewnych niebezpiecznych substancji w urządzeniu elektrycz-

---

# Ελληνικά

## Σιδερο μαλλίων

Slimlook Keratin Pro

### Αγαπητέ πελάτη,

Συγχαρητήρια που επιλέξατε ένα προϊόν της μάρκας TAURUS. Τα προϊόντα μας σχεδιάζονται και κατασκευάζονται για να ικανοποιούν πλήρως τις υψηλές απαιτήσεις των πελατών μας για μια μεγάλη διάρκεια ζωής. Επίσης σας διαβεβαιώνουμε ότι οι ηλεκτρικές συσκευές της TAURUS πληρούν τις αυστηρότερες απαιτήσεις ποιότητας και ασφάλειας.

### ΚΥΡΙΑ ΜΕΡΗ

A Αναδιπλούμενες πλάκες ισιώματος

B Κουμπί ON/OFF

C Διακόπτης θερμοκρασίας (LCD)

D Κουμπί θερμοκρασίας +/-

E Κουμπί κλειδώματος θερμοκρασίας\* (- )

F Κουμπί κλειδώματος πλάκας

G Θερμοανθεκτικό στρώμα

(\* ) Αφού επιλέξετε τη θερμοκρασία κλειδώστε την πατώντας το κουμπί (- ) για +3 δευτερόλεπτα, θα εμφανιστεί μια κλειδαριά. Για να ξεκλειδώσετε τη θερμοκρασία πατήστε ξανά το κουμπί (- ) και η κλειδαριά θα εξαφανιστεί. Η κλειδαριά δεν πρέπει να είναι ενεργή όταν απενεργοποιείτε τελείως το σίδερο μαλλιών.

- Διαβάστε όλες τις οδηγίες προτού χρησιμοποιήσετε τη συσκευή.
- Αυτό το εγχειρίδιο αποτελεί αναπόσπαστο μέρος του προϊόντος. Πρέπει να φυλάσσεται σε ασφαλές σημείο για μελλοντική αναφορά.
- Τηρείτε τις προειδοποιήσεις που περιγράφονται παρακάτω, η μη τήρηση αυτών των προειδοποιήσεων μπορεί να προκαλέσει ατυχήματα με αποτέλεσμα τον τραυματισμό ή υλικές ζημιές

## **ΟΔΗΓΙΕΣ ΑΣΦΑΛΕΙΑΣ**

- Αυτή η συσκευή μπορεί να χρησιμοποιηθεί από παιδιά ηλικίας άνω των 8 ετών και από άτομα με μειωμένες σωματικές, αισθητήριες ή πνευματικές ικανότητες ή έλλειψη εμπειρίας και γνώσης εφόσον επιβλέπονται ή έχουν λάβει οδηγίες σχετικά με την ασφαλή χρήση της συσκευής και εφόσον κατανοούν τους συνεπαγόμενους κινδύνους. Τα παιδιά δεν πρέπει να παίζουν με τη συσκευή. Ο καθαρισμός και η συντήρηση δεν θα πρέπει να γίνονται από παιδιά χωρίς επίβλεψη.
- Εάν έχει υποστεί ζημιά το καλώδιο ρεύματος θα πρέπει να αντικατασταθεί από τον κατασκευαστή ή από το κατάστημα υπηρεσιών After Sales ή από παρόμοιο προσωπικό για την αποφυγή πιθανών κινδύνων.
- ΜΕΤΡΑ ΠΡΟΦΥΛΑΞΗΣ: Να μην χρησιμοποιείται κοντά σε μπανιέρες, νεροχύτες, ντους ή άλλα δοχεία που περιέχουν νερό. Εάν πέσει μέσα σε νερό, ΜΗΝ προσπαθείτε να το σηκώσετε. Αποσυνδέστε το αμέσως.



Αυτό το σύμβολο υποδεικνύει ότι η συσκευή δεν πρέπει να χρησιμοποιείται κοντά σε νερό.

- Προτού συνδέσετε τη συσκευή στην πρίζα, βεβαιωθείτε ότι η τάση που αναγράφεται στη συσκευή συμφωνεί με την τάση του σπιτιού σας.
- Συνδέστε τη συσκευή σε μια πρίζα που υποστηρίζει τουλάχιστον 10 Αμπέρ
- Το φως της συσκευής πρέπει να ταιριάζει με την πρίζα. Ποτέ μην τροποποιείτε το φως. Μην τοποθετείτε αντάππορες πάνω στο φως.
- Ποτέ μην τραβάτε το καλώδιο και μην το χρησιμοποιείτε για να κρεμάσετε τη συσκευή. Πάντα να αποσυνδέετε τη συσκευή τραβώντας τον ακροδέκτη σύνδεσης και όχι το καλώδιο.
- Μην χρησιμοποιείτε τη συσκευή εάν το καλώδιο ή το φως έχει υποστεί ζημιά.
- Μην τυλίγετε το καλώδιο ρεύματος γύρω από τη συσκευή.
- Μην αφήνετε το καλώδιο ρεύματος να κρέμεται από το τραπέζι ή να έρθει σε επαφή με τη θερμή επιφάνεια της συσκευής.
- Για επιπλέον προστασία συνιστούμε να τοποθετήσετε μια διάταξη διαφορικού παραμένουτος ρεύματος (RDD) που δεν υπερβαίνει τα 30mA στο ηλεκτρικό κύκλωμα που τροφοδοτεί το μπάνιο. Συμβουλευτείτε τον τεχνικό εγκατάστασης.
- Μην αγγίζετε τη συσκευή με βρεγμένα χέρια όταν είναι συνδεδεμένη στην πρίζα.
- Προτού συνδέσετε τη συσκευή στην πρίζα, βεβαιωθείτε ότι τα χέρια σας και η συσκευή είναι εντελώς στεγνά.
- Εάν σπάσει κάποιο από τα καλύμματα της συσκευής, αποσυνδέστε αμέσως τη συσκευή από την παροχή ρεύματος για να αποφύγετε τον κίνδυνο ηλεκτροπληξίας.
- ΠΡΟΕΙΔΟΠΟΙΗΣΗ: μην χρησιμοποιείτε τη συσκευή κοντά σε νερό.
- Μην χρησιμοποιείτε ή αποθηκεύετε τη συσκευή σε εξωτερικούς χώρους.
- Για μέγιστη απόδοση, οι

- πλάκες αναπτύσσουν τη θερμοκρασία επαγγελματικών συσκευών (220°C). Μην αγγίζετε τις πλάκες ή το περίβλημα που τις καλύπτει, καθώς αναπτύσσουν εξαιρετικά υψηλές θερμοκρασίες. Προσέξτε οι πλάκες να μην έρθουν σε επαφή με τα μάτια σας ή με γυμνό δέρμα όταν χρησιμοποιείτε τη συσκευή.
- Κατά τη λειτουργία οι πλάκες μπορεί να αναπτύξουν θερμοκρασία έως 220°C. Τα πλαστικά μέρη κοντά στις κεραμικές πλάκες μπορεί επίσης να ζεσταθούν. Συνιστούμε να κρατάτε τη συσκευή με το χέρι σας στην περιοχή ελέγχου θερμοκρασίας.
  - Ποτέ μην αφήνετε τη συσκευή σε εξωτερικούς χώρους και εκτεθειμένη στις καιρικές συνθήκες.
  - Σε καμία περίπτωση μην χρησιμοποιείτε εύφλεκτες ουσίες (τζελ κτλ.) στα μαλλιά σας πριν από τη χρήση ισιωτικών συσκευών.
  - Ποτέ μην αφήνετε τη συσκευή πάνω σε βρεγμένη επιφάνεια ή βρεγμένο ύφασμα ενώ είναι συνδεδεμένη στην πρίζα.
  - Μην αφήνετε τη συσκευή να λειτουργεί πάνω σε επιφάνειες

που δεν είναι ανθεκτικές στη θερμότητα. Βεβαιωθείτε ότι οι πλάκες έχουν κρυώσει προτού τοποθετήσετε τη συσκευή πάνω στην επιφάνεια.

- Μην χρησιμοποιείτε τη συσκευή εάν ο διακόπτης On/Off δεν λειτουργεί.
- Αποσυνδέετε πάντα τη συσκευή μετά τη χρήση και πριν την αφαίρεση ή τοποθέτηση εξαρτημάτων καθώς και πριν τη συντήρηση ή τον καθαρισμό. Να την αποσυνδέετε επίσης σε περίπτωση διακοπής ρεύματος. Όταν συνδέετε ή αποσυνδέετε τη συσκευή από την πρίζα πρέπει πάντα να είναι απενεργοποιημένη.
- Αυτή η συσκευή προορίζεται αποκλειστικά για οικιακή χρήση, δεν είναι κατάλληλη για βιομηχανική χρήση. Η χρήση για οποιονδήποτε άλλο σκοπό μπορεί να είναι επικίνδυνη.
- Η συσκευή πρέπει να φυλάσσεται μακριά από τα παιδιά ή/και από άτομα με μειωμένες σωματικές, αισθητήριες ή πνευματικές ικανότητας ή άτομα που δεν είναι εξοικειωμένα με τη χρήση της
- Μην αφήνετε τη συσκευή χωρίς επίβλεψη όταν είναι ενεργοποιημένη.



- Μην χρησιμοποιείτε τη συσκευή σε κατοικίδια ή ζώα.
- Εάν δεν χρησιμοποιείτε τη συσκευή για μεγάλο χρονικό διάστημα, θα πρέπει να φυλάσσεται σε στεγνό, ασφαλές σημείο μακριά από τα παιδιά.

#### **ΒΑΣΙΚΑ ΧΑΡΑΚΤΗΡΙΣΤΙΚΑ:**

- Νανοκεραμικές πλάκες τουρμαλίνης και κερατίνης
- Οι νανοκεραμικές πλάκες τουρμαλίνης και κερατίνης κάνουν τα μαλλιά πιο μαλακά από ό,τι οι συμβατικές πλάκες, επιτρέποντας έτσι στα μαλλιά να γλιστράνε από μέσα χωρίς τριβή και προστατεύοντάς τα από βλάβες. Καθώς τα μαλλιά γλιστράνε από μέσα, το περιτρίχιο σφραγίζεται και να μαλλιά δεν κατασρώνουν.

#### **ΣΤΡΟΓΓΥΛΕΜΕΝΕΣ ΑΝΑΔΙΠΛΟΥΜΕΝΕΣ ΠΛΑΚΕΣ: ΙΣΙΑ ΚΑΙ ΣΠΑΣΤΑ ΜΑΛΛΙΑ**

- Αυτό το μοντέλο διαθέτει αναδιπλούμενες πλάκες και η μικρή κίνηση επιτρέπει στις πλάκες να προσαρμόζονται στα μαλλιά χωρίς να ασκείται πίεση σε αυτά και χωρίς να τραβιούνται. Οι πλάκες γλιστράνε εύκολα και απαλά κατά μήκος των μαλλιών χωρίς να τα τραβάνε. Έτσι

δημιουργούνται εύκολα ίσια, κυματιστά και σπαστά μαλλιά γεμάτα όγκο.

#### **ΓΡΗΓΟΡΟ ΖΕΣΤΑΜΑ**

- Τα ισιωτικά διαθέτουν επαγγελματική αντίσταση υψηλής απόδοσης, κάνοντας τη συσκευή έτοιμη για χρήση σε μόλις 30 δευτερόλεπτα.

#### **ΑΥΤΟΜΑΤΗ ΔΙΑΚΟΠΗ ΑΣΦΑΛΕΙΑΣ**

- Για λόγους ασφαλείας τα ισιωτικά απενεργοποιούνται αυτόματα εάν δεν τα αγγίξετε για 60 λεπτά.

#### **ΣΤΟΙΧΕΙΑ ΕΛΕΓΧΟΥ ΑΦΗΣ**

- Εύκολος, άνετος έλεγχος θερμοκρασίας μέσω στοιχείων αφής

#### **ΧΡΗΣΗ**

- Αυτή η συσκευή σχεδιάστηκε για τη δημιουργία κυματιστών μαλλιών, σγουρών μαλλιών, μαλλιών με σγουρές άκρες μέσα και έξω, την προσθήκη όγκου και το ίσιωμα.
- Μην χρησιμοποιείτε τη βούρτσα σε βρεγμένα μαλλιά. Βεβαιωθείτε ότι τα μαλλιά σας είναι εντελώς στεγνά και χτενισμένα.

## **ΑΝΟΙΓΜΑ ΚΑΙ ΚΛΕΙΣΙΜΟ ΙΣΙΩΤΙΚΟΥ (FIG. 1)**

- Για να κλείσετε το ισιωτικό, κλείστε τα σίδερα και πατήστε το κουμπί ανοίγματος και κλεισίματος. Τα σίδερα κλειδώνουν στην κλειστή θέση. Τα να ανοίξετε τα σίδερα σύρετε το κουμπί προς την άλλη κατεύθυνση. Τα σίδερα θα ανοίξουν.

## **ΛΕΙΤΟΥΡΓΙΑ:**

- Απομακρύνετε όλα τα υλικά από το εσωτερικό ή το εξωτερικό της συσκευής που χρησιμοποιούνται για την προστασία κατά τη μεταφορά ή για προωθητικούς σκοπούς, όπως χαρτί ή πλαστικές σακούλες, πλαστικά φύλλα, χαρτόνι ή αυτοκόλλητα.
  - Απομακρύνετε εντελώς όλα τα υλικά που χρησιμοποιούνται για τη μεταφορά και τη συσκευασία.
1. Τοποθετήστε το ισιωτικό πάνω σε μια επίπεδη, ανθεκτική στη θερμότητα επιφάνεια.
  2. Συνδέστε το στην πρίζα.
  3. Πατήστε το κουμπί ON (B), ένα ηχητικό σήμα θα ακουστεί και ο επιλογέας θερμοκρασίας (Γ) θα αναβοσβήσει, υποδεικνύοντας ότι το

ιδιωτικό λειτουργεί (Fig. 2) Η προεπιλεγμένη θερμοκρασία είναι 180°C

4. Επιλέξτε την ιδανική θερμοκρασία για τον τύπο μαλλιών σας πατώντας τον επιλογέα θερμοκρασίας. Συνιστάται να χρησιμοποιήσετε τις χαμηλότερες ρυθμίσεις θερμοκρασίας για πολύ λεπτά, βαμμένα ή φθαρμένα μαλλιά και υψηλότερες θερμοκρασίες για πλούσια, σγουρά και μη φθαρμένα μαλλιά.
- Με κάθε πάτημα του διακόπτη θερμοκρασίας η θερμοκρασία αυξάνεται σταδιακά 180- 200- 190- 210- 230°C Για να μειώσετε τη θερμοκρασία πατήστε το κουμπί επιλογής θερμοκρασίας - (Δ), η ελάχιστη θερμοκρασία για αυτό το σίδερο μαλλιών είναι 110°C.
- Κατά το ζέσταμα αναβοσβήνει ένα εικονίδιο δίπλα στην επιλεγμένη θέση.
- Όταν επιτευχθεί η θερμοκρασία το εικονίδιο σταματά να αναβοσβήνει και παραμένει αναμμένο.
- Το ισιωτικό διατηρεί σταθερή την προεπιλεγμένη θερμοκρασία.
5. Δημιουργήστε ένα ίσιο ή κυματιστό στίλ.

6. Πατήστε το κουμπί On/Off όταν ολοκληρώσετε τη χρήση του σίδηρου μαλλιών
7. Αποσυνδέστε τη συσκευή από την πρίζα και περιμένετε να κρυώσει προτού την αποθηκεύσετε.
8. Καθαρίστε τη συσκευή

### **ΙΣΩΜΑ (FIG. 3)**

1. Πάρτε μια τούφα μαλλιών (πλάτος περ. 5 cm) και τοποθετήστε την ανάμεσα στις πλάκες. Κλείστε τις πλάκες και τραβήξτε το ισιωτικό κατά μήκος της τούφας μαλλιών από τις ρίζες προς τις άκρες.
2. Επαναλάβετε τη διαδικασία μέχρι να ισιώσουν τελείως όλα τα μαλλιά.

Για τέλεια αποτελέσματα συνιστούμε να ξεκινήσετε με τα χαμηλότερα στρώματα μαλλιών και να συνεχίσετε με τα υψηλότερα στρώματα.

### **ΣΤΑΪΛΙΝΓΚ (FIG. 4)**

- Για κυματιστά ή σγουρά μαλλιά, διαχωρίστε κάθετες τούφες για να πέφτουν πιο φυσικά οι μπούκλες.
- Πάρτε πιο ογκώδεις περιοχές για μεγαλύτερες μπούκλες ή σπαστά μαλλιά με φυσική όψη και λεπτότερες περιοχές για ρομαντικές μπούκλες και

σφιχτές τούφες.

1. Με κυκλική κίνηση τυλίξτε την κάθε τούφα μαλλιών γύρω από το ισιωτικό (όπως σε μια στρογγυλή βούρτσα) για να δημιουργήσετε κύματα και μπούκλες.
2. Κρατήστε την άκρη του μαλλιών και τυλίξτε τα μαλλιά καθώς τραβάτε το σίδηρο μαλλιών προς τα κάτω.

### **ΚΑΘΑΡΙΣΜΟΣ**

- Προτού καθαρίσετε τη συσκευή βεβαιωθείτε ότι έχει αποσυνδεθεί από την πρίζα.
- Καθαρίζετε τη συσκευή μόνο όταν είναι κρύα.
- Βεβαιωθείτε ότι οι πλάκες είναι κρύες προτού καθαρίσετε τη συσκευή.
- Καθαρίστε την επιφάνεια του ισιωτικού με ένα στεγνό πανί.
- Καθαρίστε τις πλάκες με ένα υγρό πανί και ύστερα στεγνώστε τις.
- Μην χρησιμοποιείτε διαβρωτικά προϊόντα για τον καθαρισμό.
- Ποτέ μην βυθίζετε το κύριο σώμα της συσκευής σε νερό ή άλλα υγρά και μην το τοποθετείτε μέσα στον νεροχύτη. Μην αφήνετε τη συσκευή να έρθει σε επαφή

με νερό κατά τον καθαρισμό. Προστατέψτε τη συσκευή και το καλώδιο ρεύματος από πιτσιλίσματα νερού.

- Ακολουθείτε τις οδηγίες συντήρησης που περιγράφονται στην ενότητα ΚΑΘΑΡΙΣΜΟΣ ΚΑΙ ΣΥΝΤΗΡΗΣΗ για να αυξήσετε τη διάρκεια ζωής της συσκευής.

## ΒΛΑΒΕΣ ΚΑΙ ΕΠΙΣΚΕΥΕΣ

- Μην τροποποιείτε ή επισκευάζετε τη συσκευή. Σε περίπτωση οποιασδήποτε δυσλειτουργίας στη συσκευή, μην τη χρησιμοποιείτε και πηγαίνετε την σε μια εξουσιοδοτημένη υπηρεσία υποστήριξης.
- Μην χρησιμοποιείτε εξαρτήματα ή αξεσουάρ που δεν παραδίδονται ή προτείνονται από την TAURUS.



**ΣΗΜΑΝΤΙΚΟ:** η συσκευή δεν πρέπει ΣΕ ΚΑΜΙΑ ΠΕΡΙΠΤΩΣΗ να

■ απορριφθεί στα οικιακά απορρίμματα. Οδηγήστε την στο πλησιέστερο κέντρο ανακύκλωσης ή διαχείρισης αποβλήτων για περαιτέρω

επεξεργασία.

Έτσι συμβάλλετε στην προστασία του περιβάλλοντος.

Η παρούσα συσκευή πληροί την Οδηγία Χαμηλής Τάσης 2006/95/EK, την Οδηγία Ηλεκτρομαγνητικής Συμβατότητας 2004/108/EK και την Οδηγία 2011/65/ΕΕ για τον περιορισμό της χρήσης επικίνδυνων ουσιών σε ηλεκτρικό και ηλεκτρονικό εξοπλισμό.

---

## Русский

# ВЫПРЯМИТЕЛЬ ВОЛОС

Slimlook Keratin Pro

### Уважаемый покупатель!

Поздравляем с приобретением продукта торговой марки TAURUS. Данный продукт разработан и производится с целью удовлетворить самые высокие требования потребителей очень длительное время. Вы также можете быть уверены, что электрические приборы TAURUS проходят строгую проверку на качество и соответствие стандартам.

## ОСНОВНЫЕ

A – Раздвижные пластины

B – Кнопка ВКЛ/ВЫКЛ

C – Выбор температуры (LCD)

D – Кнопки +/- температуры

E – Кнопка фиксации температуры\* (-)

F – Кнопка фиксации пластин

G – Теплозащитный коврик

(\*). Чтобы зафиксировать температуру после ее выбора, нажмите кнопку (-) на 3 секунды, после чего появится значок замка. Чтобы разблокировать температуру, снова нажмите кнопку (-) и замок исчезнет. Фиксация не должна быть активна, когда выпрямитель полностью выключен.

Перед использованием прибора внимательно прочтите инструкцию.

Данное руководство по эксплуатации является неотъемлемой частью прибора. Храните его в безопасном месте для использования в будущем.

- Обратите внимание на следующие предупреждения – их несоблюдение может привести к несчастному случаю или к ущербу

## **ИНСТРУКЦИЯ ПО ТЕХНИКЕ БЕЗОПАСНОСТИ**

- Данное устройство может использоваться детьми старше 8 лет, лицами с ограниченными физическими, сенсорными или умственными возможностями, а также лицами, не обладающими соответствующим опытом или знаниями, только под присмотром или после проведения инструктажа по безопасному использованию устройства и с пониманием связанных с ним опасностей. Не допускается, чтобы дети играли с прибором. Дети не должны чистить или ухаживать за устройством без присмотра старших.
- В случае повреждения сетевой шнур должен быть заменен производителем, в сервисном центре или квалифицированным специалистом, чтобы не допустить опасности при эксплуатации.
- **ПРЕДОСТЕРЕЖЕНИЕ:** Не допускается использовать вблизи ванн, раковин, душевых кабин и в других местах с

подачей воды. Если прибор упал в воду, **НИ В КОЕМ СЛУЧАЕ** не выхватывайте его. Немедленно выключите из сети.



Этот знак указывает на то, что прибор не допускается использовать около воды.

- Прежде чем подключить прибор к сети, проверьте, соответствует ли напряжение, указанное на приборе, напряжению сети.
- Подключайте прибор к сетевой розетке, которая рассчитана на ток не менее 10 А.
- Вилка сетевого шнура прибора должна соответствовать розетке. Ни в коем случае не допускается переделывать вилку. Не используйте также использовать переходники для розетки.
- Не тяните за сетевой шнур и не используйте его для подвешивания устройства. При отключении от сети следует брать за вилку, а не за шнур.
- Не допускается эксплуатировать прибор с поврежденным шнуром или вилкой.
- Не наматывайте сетевой шнур на прибор.
- Не допускается, чтобы сетевой шнур свешивался со стола или касался горячих частей прибора.
- Для дополнительной защиты рекомендуется использовать устройство защитного отключения (УЗО) на ток не более 30 мА. Попросите помощи у квалифицированного электрика.
- Не допускается прикасаться к включенному в сеть прибору мокрыми руками.
- Перед подключением к сети убедитесь, что руки и прибор полностью сухие.
- При повреждении корпуса прибора немедленно отключите его от сети, чтобы не допустить поражения электрическим током.
- **ПРЕДУПРЕЖДЕНИЕ:** не допускается использовать

- прибор возле воды.
- Не допускается использовать или хранить прибор на открытом воздухе.
  - Обеспечивая максимальную эффективность, пластины нагреваются до температуры, рекомендуемой профессионалами (220°C). Не прикасайтесь к пластинам или их покрытию, поскольку они очень горячие. При использовании прибора нужно контролировать, чтобы пластины не коснулись глаз или открытых участков кожи.
  - Во время использования прибора пластины могут нагреваться до 220°C. Пластиковые детали возле керамических пластин также могут быть очень горячими. Рекомендуется удерживать прибор рукой в месте регулировки температуры.
  - Не оставляйте прибор на улице и под воздействием различных факторов.
  - Перед использованием выпрямителя волос ни в коем случае не допускается применять к волосам различные воспламеняющиеся вещества (например гель).
  - Не допускается, чтобы включенный прибор лежал на влажной поверхности или ткани.
  - Не кладите работающий прибор на поверхности, не устойчивые к тепловому воздействию. Прежде чем положить прибор на поверхность, убедитесь, что пластины холодные.
  - Не допускается эксплуатировать прибор с неработающей кнопкой включения.
  - Обязательно вынимайте вилку из розетки после использования прибора и перед снятием и установкой частей или выполнением очистки или ухода. Также выньте вилку из розетки в случае пропадания в ней питания. При подсоединении к сети питания и отсоединении от сети питания прибор обязательно должен быть выключен.
  - Это прибор предназначен исключительно для домашнего использования. Использование для других целей может быть опасным.
  - Храните прибор вне досягаемости детей и / или лиц с ограниченными физическими, сенсорными



или умственными возможностями, а также тех, кто не знаком с правилами его использования.

- Не оставляйте без присмотра включенный прибор.
- Не допускается использовать прибор для обслуживания домашних животных.
- Для длительного хранения прибор нужно поместить в сухое, недоступное для детей место.

#### **ОБЩИЕ ХАРАКТЕРИСТИКИ:**

- Пластины имеют покрытие из нанокерамики, турмалина и кератина
- Нанокерамические, турмалиновые и кератиновые пластины делают волосы мягче, чем обычные пластины, скользят по волосам без трения и не повреждая их. При скольжении волос кутикула скрепляется и кудри убираются.

#### **ОКРУГЛЫЕ ПЛАСТИНЫ: ПРЯМЫЕ И КУДРЯВЫЕ ВОЛОСЫ**

- Эта модель имеет раздвижные пластины и после легкого

движения пластины приспособляются к волосам, не допуская чрезмерного давления или натяжения. Пластины скользят по волосам легко и равномерно, без натяжения. Эта особенность позволяет значительно проще выпрямлять волосы, завивать, делать их волнистыми и придавать объем.

#### **БЫСТРЫЙ НАГРЕВ**

- Эти выпрямители оснащены мощным профессиональным нагревательным элементом, что позволяет нагревать их до готовности за 30 секунд.

#### **АВТОМАТИЧЕСКОЕ БЕЗОПАСНОЕ ВЫКЛЮЧЕНИЕ**

- В целях безопасности выпрямители выключаются через 60 минут, если к ним не прикасаются.

#### **СЕНСОРНОЕ УПРАВЛЕНИЕ**

- Простое и удобное регулирование температуры

#### **ИСПОЛЬЗОВАНИЕ**

- Это устройство предназначено для

того, чтобы придавать волосам волнистость, завивать их, завивать и распрямлять концы волос, добавлять волосам объем и выпрямлять их.

- Не применяйте щетку к влажным волосам. Волосы должны быть полностью сухими и расчесанными.

### **ОТКРЫВАНИЕ И ЗАКРЫВАНИЕ ВЫПРЯМИТЕЛЯ (FIG. 1)**

- Чтобы закрыть выпрямитель, закройте утюжок и нажмите кнопку открывания и закрывания. Утюжок будет зафиксирован в закрытом положении. Чтобы открыть утюжок, передвиньте кнопку в другую сторону. Утюжок откроется.

### **ЭКСПЛУАТАЦИЯ:**

- Снимите все элементы изнутри и снаружи устройства, предназначенные для его защиты на время транспортировки или в маркетинговых целях, такие как бумажные или пластиковые пакеты, пластиковые листы, картон и наклейки.
- Полностью снимите все

элементы, предназначенные для транспортировки и упаковки.

1. Положите выпрямитель на ровную, теплостойкую поверхность.
2. Вставьте сетевую вилку в розетку.
3. Нажмите кнопку ВКЛ (В), послышится короткий звуковой сигнал и замигает регулятор температуры (С), указывая, что выпрямитель готов к работе (рис 2). Температура по умолчанию составляет 180°C.
4. Выберите нужную температуру для вашего типа волос, нажимая на регулятор температуры. Рекомендуется использовать минимальную температуру для очень тонких, окрашенных или поврежденных волос и более высокую температуру для толстых, вьющихся и неповрежденных волос.
- При каждом касании к регулятору температура изменяется последовательно в большую сторону 180- 200- 190- 210- 230°C. Если нужна меньшая температура, нажимайте другую кнопку регулятора температуры

(D). Для этого утюжка минимальная температура составляет 110°C.

- Во время нагрева значок будет мигать на выбранном положении.
  - После установки температуры значок перестанет мигать и будет просто светиться.
  - Выпрямитель будет поддерживать выбранную температуру.
5. Приступите к созданию прямого или волнистого стиля волос.
  6. Нажмите кнопку включения/выключения после использования утюжка.
  7. Выньте вилку из розетки и подождите пока прибор остынет, прежде чем спрятать его.
  8. Очистите прибор

### **ВЫПРЯМЛЕНИЕ (FIG. 3)**

1. Возьмите локон волос (шириной приблизительно 5 см) и положите между пластинами. Закройте их и потяните выпрямитель вниз от корней до кончиков волос.
  2. Повторяйте эту процедуру, пока все волосы не будут прямыми.
- Для лучшего результата рекомендуется начинать с

внутреннего слоя волос и заканчивать внешним.

### **УКЛАДКА ВОЛОС (FIG. 4)**

- Для волнистых или вьющихся волос отделяйте вертикальные локоны, чтобы завивка ложилась более естественно.
  - Берите более толстые пряди, чтобы получить большие локоны или волны естественного вида, и тонкие пряди для романтических колечек и тонких локонов.
1. Круговым движением оборачивайте каждый локон вокруг выпрямителя (как делаете это вокруг круглой щетки), чтобы получить волнистые волосы и круглые локоны.
  2. Удерживайте волосы за кончики и накручивайте их, перемещая утюжок вниз.

### **ЧИСТКА**

- Перед тем как приступить к чистке, выньте вилку из сетевой розетки.
- Чистить допускается только холодный прибор.
- Перед чисткой пластины прибора должны быть холодными.
- Очистите поверхность

- выпрямителя сухой тканью.
- Пластины очистите сначала влажной, а потом сухой тканью.
  - Не используйте для очистки материалы, которые могут поцарапать поверхность.
  - Ни в коем случае не опускайте корпус прибора в воду или иную жидкость и не помещайте прибор в посудомоечную машину. При очистке не допускается использовать воду. Не допускайте попадания брызг воды на сетевой шнур.
  - Для продолжительной эксплуатации прибора выполняйте рекомендованную ОЧИСТКУ И УХОД.

## НЕИСПРАВНОСТИ И РЕМОНТ

- Прибор не допускается переделывать или ремонтировать. Если с прибором что-то не так, отнесите его в авторизованный сервисный центр.
- Не допускается использовать принадлежности и запасные части, отличные от рекомендованных компанией TAURUS.



**ЭТО ВАЖНО:** Для утилизации НИ В КОЕМ СЛУЧАЕ не

**■** выбрасывайте прибор в бытовые отходы.

Отнесите прибор на ближайший пункт сбора соответствующих отходов.

Надлежащая раздельная сборка мусора помогает предотвращать возможное отрицательное влияние на окружающую среду.

Это устройство выполнено в соответствии с Директивой по низковольтному оборудованию 2006/95/ЕС, Директивой по электромагнитной совместимости 2004/108/ЕС и Директивой 2011/65/EU, ограничивающей использование некоторых опасных веществ в электрическом и электронном оборудовании.

---

# Română

## Placă de păr

Slimlook Keratin Pro

### Stimate client,

Felicitări pentru că ați ales un produs marca TAURUS. Produsele noastre sunt proiectate și fabricate pentru a îndeplini cât se poate de bine așteptările celor mai exigenți clienți ai noștri, pe o perioadă lungă de timp. De asemenea, puteți fi siguri că aparatele electrice TAURUS respectă cele mai stricte standarde de calitate și siguranță.

## COMPONENTE

- A – Plăci de îndreptare înclinabile
- B - Buton pentru PORNIRE/OPRIRE
- C- Selector pentru temperatură (LCD)
- D – Butoane pentru temperatură +/-
- E – Buton pentru blocare temperatură\* (- )
- F – Buton pentru blocare placă
- G – Covoraș termorezistent

(\*) După selectarea temperaturii de blocat, apăsați pe butonul (- ) timp de +3 secunde; va apărea un lacăt. Pentru a debloca temperatura, apăsați din nou butonul (- ) și lacătul va dispărea. Blocarea nu trebuie să fie activă când placa de păr este oprită complet.

- Citiți toate aceste instrucțiuni înainte de a folosi aparatul.
- Acest manual reprezintă o parte integrantă a produsului. Păstrați-l în loc sigur, pentru a putea fi consultat în viitor.
- Respectați avertizările de mai jos, ignorarea lor poate provoca accidente având ca rezultat vătămări sau deteriorări.

## INSTRUCȚIUNI DE SECURITATE

- Acest aparat poate fi utilizat de către copii cu vârsta minimă de opt ani și persoanele cu capacități fizice, senzoriale sau mentale reduse sau fără experiență și cunoștințe în cazul în care acestora li s- a dat dreptul sau au fost instruiți cu privire la utilizarea aparatului într- un mod sigur și înțeleg pericolele implicate. Copii nu trebuie să se joace cu aparatul. Curățarea și întreținerea nu trebuie efectuate de copii fără supraveghere.
- În cazul deteriorării cablului de alimentare, acesta trebuie înlocuit de producător sau de unitatea de service post- vânzare sau de către personal calificat, pentru a preveni posibilele accidente.
- **PRECAUȚIE:** A nu se utiliza în vecinătatea căzii, a chiuvetei, dușului sau a altor recipiente care conțin apă. În cazul în care aparatul cade în apă, **NU încercați să îl ridicați.** Deconectați- l imediat de la sursa de alimentare.



Acest simbol arată că aparatul nu trebuie utilizat lângă apă.

- Înainte de a introduce aparatul în priză, verificați dacă tensiunea indicată pe aparat este aceeași cu cea din locuința dumneavoastră.
- Conectați aparatul la o priză care suportă cel puțin 10 amperi
- Ștecherul electric al aparatului trebuie să se potrivească în priză. Nu modificați niciodată ștecherul. Nu utilizați adaptoare pentru ștechere.
- Nu trageți niciodată de cablul de alimentare și nu agățați niciodată aparatul de cablul de alimentare. Scoateți întotdeauna aparatul din priză trăgând de ștecher, niciodată de cablul de alimentare.
- Nu folosiți aparatul dacă acesta are ștecherul sau cablul de alimentare deteriorate.
- Nu înfășurați cablul de alimentare în jurul aparatului.
- Nu lăsați cablul de alimentare să atârne de pe masă sau să intre în contact cu suprafețele încinse ale aparatului.
- Pentru o protecție suplimentară, vă recomandăm să montați, pe circuitul electric ce deservește baia, un dispozitiv de protecție prin detectarea diferențială a curenților reziduali (RDD) care să nu depășească 30 mA. Pentru detalii consultați electricianul dumneavoastră.
- Nu atingeți aparatul cu mâinile ude atunci când acesta este conectat la rețea.
- Înainte de a introduce aparatul în priză, asigurați-vă că mâinile dumneavoastră sunt complet uscate.
- Dacă unul dintre capacele aparatului se sparge, deconectați imediat aparatul de la rețea pentru a împiedica posibilitatea de electrocutare.
- AVERTISMENT: nu folosiți aparatul în apropierea apei.
- Nu utilizați și nici nu depozitați aparatul în exterior.
- Pentru a asigura o eficiență maximă, plăcile funcționează la aceeași temperatură la care funcționează aparatele de uz profesional (220 °C) Nu atingeți plăcile sau carcasa care le acoperă, deoarece acestea ating temperaturi foarte înalte. Asigurați-vă că plăcile nu ating ochii sau pielea goală în timpul utilizării aparatului.
- În timpul funcționării, plăcile pot atinge temperaturi de până la 220 °C. De asemenea, părțile din plastic din apropierea plăcilor pot să fie fierbinți.

- Vă recomandăm să țineți aparatul în mână, în zona de control al temperaturii.
- Nu lăsați niciodată aparatul în afara locuinței, expus fenomenelor naturale.
  - Înainte de a folosi aparatul pentru îndreptat părul, nu aplicați pe păr sub nici un motiv substanțe inflamabile (gel etc.).
  - Nu lăsați aparatul pe o suprafață sau o cârpă udă atunci când este în priză.
  - Nu lăsați aparatul să funcționeze pe suprafețe care nu sunt rezistente la căldură. Asigurați-vă că plăcile sunt reci înainte de a pune aparatul pe suprafață.
  - Nu folosiți aparatul dacă întrerupătorul Pornire/Oprire nu funcționează.
  - Deconectați întotdeauna aparatul după utilizare, înainte de demontarea sau instalarea unor componente și înainte de efectuarea oricăror operațiuni de întreținere sau curățare. De asemenea, scoateți aparatul din priză în cazul întreruperii alimentării cu curent electric. La scoaterea aparatului din priză sau la introducerea aparatului în priză, acesta trebuie să fie întotdeauna oprit.

- Acest aparat este destinat exclusiv utilizării la domiciliu și nu celei industriale. Utilizarea în orice alt scop poate fi periculoasă.
- Depozitați aparatul într-un loc care să nu fie la îndemâna copiilor și/sau a persoanelor cu capacități fizice, senzoriale sau mentale reduse, sau care nu sunt familiarizate cu utilizarea acestuia
- Nu lăsați aparatul nesupravegheat atunci când acesta este în funcțiune.
- Nu utilizați aparatul pe animale.
- Dacă nu veți folosi aparatul pentru o perioadă lungă de timp, depozitați-l într-un loc uscat, în condiții de siguranță și departe de copii.

#### **CARACTERISTICI COMUNE:**

- Plăci nanoceramice, din turmalină și keratină
- Plăcile nanoceramice, din turmalină și keratină fac părul mai catifelat decât cele convenționale, permițând acestuia să alunece fără frecare și protejându-l de deteriorări. Pe măsură ce părul trece printre plăci, cuticulele părului se închid, eliminând onduleurile.



## **PLĂCI ÎNCLINABILE CU MARGINI ROTUNJITE: PĂR DREPT ȘI BUCLAT**

Acest model are plăci pivotante, iar mișcarea ușoară permite plăcilor să se adapteze părului fără a exercita presiune și fără a trage de păr. Plăcile alunecă pe păr cu ușurință, lin, fără a trage. Această caracteristică face mult mai ușoare îndreptarea, ondularea, buclarea și obținerea volumului părului.

## **ÎNCĂLZIRE RAPIDĂ**

- Aceste aparate pentru îndreptarea părului au un element profesionist, de înaltă performanță, care îl pregătește de utilizare în doar 30 secunde.

## **OPRIREA AUTOMATĂ DE SIGURANȚĂ**

- Din motive de siguranță, aceste aparate pentru îndreptat părul se opresc automat dacă nu sunt atinse timp de 60 de minute.

## **TOUCH CONTROL**

- Easy, convenient touch sensitive temperature control

## **UTILIZARE**

- Acest aparat a fost proiectat pentru buclarea, ondularea, în-

toarcerea capetelor în interior și în exterior, adăugarea de volum și îndreptarea părului.

- Nu folosiți aparatul pentru perierea părului ud. Asigurați-vă că părul este bine uscat și pieptănat.

## **DESCHIDERE ȘI ÎNCHIDEREA APARATULUI (FIG. 1)**

- Pentru a închide aparatul, închideți plăcile și apăsați comanda de deschidere și închidere. Plăcile se vor fixa în poziție de închidere. Pentru a deschide plăcile, glisați butonul în partea opusă. Plăcile se vor deschide.

## **FUNCȚIONAREA:**

- Îndepărtați toate elementele care au fost folosite pentru protejarea aparatului pe durata transportului sau pentru promoții de vânzare, cum ar fi punji de plastic sau de hârtie, folii de plastic, cartoane și etichete, care sunt prezente atât în interiorul aparatului cât și în exteriorul acestuia.

- Îndepărtați complet toate elementele utilizate pentru ambalare și transport.

1. Puneți aparatul pentru îndreptat părul pe o suprafață plană, rezistentă la căldură.

2. Introduceți aparatul în priză.
3. Apăsăți butonul ON (B); veți auzi un sunet și selectorul de temperatură (C) va clipi, indicând că aparatul funcționează (Fig. 2). Temperatura implicită este 180 °C
4. Selectați temperatura ideală pentru tipul dumneavoastră de păr, apăsând pe selectorul de temperatură. Este recomandat să utilizați setările de încălzire cele mai reduse pentru părul foarte fin, vopsit sau deteriorat și temperaturi mai mari pentru părul gros, ondulat și negestionabil.
  - Cu fiecare atingere a comutatorului de temperatură, această crește progresiv 180- 200- 190- 210- 230 °C. Dacă doriți o temperatură mai scăzută, apăsați butonul de selectare a temperaturii - (D); temperatura minimă pentru această placă de păr este 110 °C.
  - În timpul încălzirii, o pictogramă va clipi alături de poziția selectată .
  - După ce a atins temperatura, pictograma respectivă nu mai clipește și rămâne aprinsă.
  - Aparatul pentru îndreptat părul va păstra constantă temperatura selectată.
5. Crearea unui stil întins sau ondulat.

6. Apăsăți pe butonul Pornire/ Oprere după ce ați terminat de utilizat placa
7. Înainte de a depozita aparatul, deconectați- l de la priză și lăsați- l să se răcească.
8. Curățarea aparatului

### **ASAMBLAREA (FIG. 3)**

1. Luați o buclă de păr (cu o lățime de aproximativ 5 cm) și introduceți- o între plăci. Închideți plăcile și deplasați aparatul de- a lungul buclei, dinspre rădăcină spre vârfuri.
2. Repetați operațiunea până când tot părul dumneavoastră este complet drept.
  - Pentru a obține cele mai bune rezultate, vă recomandăm să începeți cu straturile de păr de dedesubt și să continuați spre exterior.

### **COAFATUL (FIG. 4)**

- Pentru ondularea sau buclarea părului, separați șuvițele pe verticală pentru ca buclele să cadă natural.
  - Luați șuvițe mai groase pentru bucle mai mari sau onduleuri cu aspect natural și șuvițe mai subțiri pentru inele romantice și bucle mai mici.
1. Înfășurați fiecare șuviță de păr în jurul aparatului prin mișcări

circulare (ca și cum aparatul ar fi o perie rotundă) pentru a obține bucle și onduleuri.

2. Țineți capetele firelor și înfășurați părul în timp ce glisați placa de păr în jos.

## CURĂȚARE

- Înainte de a curăța aparatul, asigurați-vă că acesta este scos din priză.
- Curățați uscătorul de păr numai atunci când acesta este rece.
- Înainte de a curăța aparatul, asigurați-vă că plăcile acestuia sunt reci.
- Curățați suprafața aparatului cu o cârpă uscată.
- Curățați plăcile cu o cârpă umedă și apoi uscați-le.
- Nu folosiți pentru curățare produse abrazive.
- Nu introduceți niciodată corpul principal în apă sau în orice alt lichid, nu îl puneți în mașina de spălat vase. În timp ce curățați aparatul, acesta nu trebuie să intre în contact cu apa. Evitați să stropiți aparatul și cablul de alimentare cu apă.
- Efectuați operațiile de întreținere indicate în secțiunea de CURĂȚARE ȘI ÎNTREȚINERE pentru a prelungi durata de viață a

aparaturii.

## ANOMALII ȘI REPARAȚII

- Nu modificați și nu reparați aparatul. Dacă observați orice anomalie la aparat, nu îl mai folosiți și duceți-l la o unitate service autorizată.
- Nu folosiți componente sau accesorii care nu sunt furnizate sau recomandate de TAURUS.



**IMPORTANT:** Atunci când doriți să aruncați aparatul, nu îl aruncați **NICIODATĂ** împreună cu gunoiul menajer. Duceți-l la cel mai apropiat centru de colectare a materialelor uzate, pentru a fi prelucrat corespunzător. Astfel veți contribui la ocrotirea mediului înconjurător.

Acest aparat este conform Directivei 2006/95/CE privind tensiunile joase, Directivei 2004/108/CE privind compatibilitatea electromagnetică și Directivei 2011/65/UE privind restricțiile de utilizare a anumitor substanțe periculoase la echipamentele electrice și electronice.

---

# Български

## Преса за коса

Slimlook Keratin Pro

### Уважаеми клиенти:

Поздравяваме ви за това, че сте избрали един продукт на марката "TAURUS". Планираме и произвеждаме нашите продукти с цел да задоволим очакванията на нашите най-взискателни клиенти, и то за дълъг период от време. Освен това, електроуредите "TAURUS" са преминали най-строги изпитвания за качество и надеждност.

## ОСНОВНИ

- A- Приглаждащи подвижни плочки
- B- Копче за включване/изключване
- C- Селектор на температурата (LCD)
- D- Копчета за селектора на температурата +/-
- E- Копче за блокиране на температурата temp\* (-)
- F- Копче за блокиране на плочките
- G- Изолиращо, термоустойчиво килимче

(\* )След избирането на температурата, за да я блокирате, следва да натиснете, в продължение на 3 секунди +/- копчето(-). Ще се появи изображението на катинарче. За деблокиране на температурата, натиснете отново копчето (-) и катинарчето ще изчезне. За да изключите напълно пресата, блокировката на същата не бива да е избрана.

- Преди употреба на апарата, прочетете внимателно тези указания.
- Настоящото упътване е неразделна част от продукта. - Съхранявайте го на сигурно място, за последващи справки.
- Молим да се съобразявате с изложените по-долу указания за сигурност. Неспазването им може да доведе до произшествия, водещи до материални и човешки щети.

## **УКАЗАНИЯ ЗА БЕЗОПАСНОСТ**

- Уредът може да бъде използван от деца над осем години включително и от хора с намален физически, сензорен или умствен капацитет или отсъствие на опит **ПРИ УСЛОВИЕ, ЧЕ** са го използвали под надзор или са били инструктирани за безопасната работа с уреда, и че разбират опасностите, свързани с нея. Забранено е децата да играят с апарата. Почистването и поддръжката при употреба не бива да бъдат осъществявани от деца без надзор.
- В случай, че охраняващият кабел е повреден, същият следва да бъде заменен от производителя, от службата за поддръжка или подобен квалифициран персонал, с цел да бъде избегнато произшествие
- **ВНИМАНИЕ:** Не използвайте уреда в близост до вани, умивалници, душове и други водосъхраняващи съдове. В случай, че апаратът падне във вода, в никакъв случай не се опитвайте да го извадите. Изключете го незабавно



Този символ означава, че апаратът не следва да бъде използван близо до вода.

- Преди включване на апарата към електрическата мрежа, подсигурете се, че посоченият волтаж съвпада с този във вашия дом.
- Свържете уреда към контакт за напрежение със заземителен кабел .
- Щепселът на уреда следва да съвпада с електрическия контакт към мрежата. Никога не променяйте вида на щепсела. Не използвайте адаптори към щепсела.
- Никога не дърпайте кабела, нито окачвайте уреда за него. - Изключете апарата, като издърпвате щепсела. Никога не правете това, дърпайки кабела.
- В никакъв случай не използвайте уреда с повреден контакт или електрически шнур.
- Не навивайте електрическия кабел около уреда.
- Не позволявайте електрическият кабел да се допира до топлите части на уреда или да виси от ръба на масата.
- Като допълнителна защита, препоръчва се да се постави в електрическата инсталация, захранваща банята, едно устройство за диференциален остатъчен ток (RCD), който да не надвишава 30mA Обърнете се за съвет към техник инсталатор.
- Не пипайте апарата с влажни ръце, когато работи.
- Преди включване на апарата към електрическата мрежа, подсигурете се, че ръцете ви и уреда са напълно сухи.
- Ако някоя част от корпуса на апарата се повреди, незабавно го изключете от мрежата, за да избегнете опасност от електрически удар.
- **ВНИМАНИЕ** : не използвайте уреда близо до вода
- Не използвайте, нито съхранявайте апарата на открито.
- За да бъде възможно най- ефикасен уреда, плочките се нагряват до тази на професионална употреба, тоест до 220°C.

Не докосвайте плочките и обвивката им, тъй като достигат много високи температури. По време на употреба, уверете се, че плочките не докосват очите или незащитена кожа.

- По време на работа, плочките достигат температура 220°C Близките до плочките пластмасови части също се нагряват. Препоръчваме ви да държите ръката в зоната за контрол на температурата.
- Не излагайте уреда на атмосферни влияния.
- Никога не използвайте горими материали преди употреба на пресата (например, гел за коса).
- В никакъв случай не оставяйте работещия уред върху влажна повърхност или кърпа.
- Не оставайте работещия апарат върху неогреупорни повърхности. Уверете се, че плочките са изстинали, преди да поставите уреда върху повърхността.
- Не използвайте уреда, ако устройството за включване/ изключване не работи.
- Винаги след употреба изключвайте апарата.

Правете това и преди да го разглобите или поставяте части, и преди поддръжка и почистване. Също така, изключвайте апарата в случай на спиране на тока.

- Когато свързвате уреда или издърпвате щепсела от мрежата, уредът трябва да е изключен.
- Уредът е само за домашна употреба, а не за индустриална такава. Всяка употреба, различна от указаната може да се окаже опасна.
- Съхранявайте този апарат извън досега на деца и/или хора с намалени физически, сензорни или умствени възможности, или такива без опит и знания за боравене с уреда.
- Не оставяйте работещия уред без надзор.
- Не използвайте апарата върху домашни любимци или животни.
- Не използвайте уреда за продължително време. Съхранявайте го на сухо място, далеч от достъпа на деца.

#### **ХАРАКТЕРИСТИКИ :**

Керамични плочи от турмалин

и кератин  
Нанокерамичните плочи,  
турмалинът и кератинът  
осигуряват по- висока степен  
на мекота от обикновените  
керамични плочи, като  
плъзгането става без  
съпротивление. Също така,  
те защитават косата от  
повреждане. В процеса  
на плъзгане по косата,  
запечатват кутикулата на  
косъма, избягвайки по този  
начин накъдрянето.

### **ПОДВИЖНИ ПЛОЧКИ СЪС ЗАКРЪГЛЕНИ КРАИЩА ЗА ПРАВА И КЪДРАВА КОСА.**

Този модел включва подвижни  
плочки, позволяващи да се  
приспособят към косата,  
без никакво усилие или  
напрежение. Плочките се  
придвижват по косата лесно,  
леко и без придърпвания.  
Благодарение на тази  
функция е много по- лесно  
косата да бъде изправяна,  
оформяна, накъдряна, и да ѝ  
се дава обем.

### **БЪРЗО ЗАГРЯВАНЕ**

Тази преса има  
високоэффективно  
професионално  
съпротивление,  
позволяваща да бъде готова

за използвана след едва 30  
секунди.

### **ОБЕЗОПАСЯВАЩО АВТОМАТИЧНО ИЗКЛЮЧВАНЕ**

По съображения на сигурност,  
пресата се изключва  
автоматично след 60 минути  
в състояние на покой.

### **КОНТРОЛ ЧРЕЗ ДОПИР**

Лесна и удобна система за  
избиране на температурата  
- само с едно докосване.

### **УПОТРЕБА:**

- Този уред има за цел да оформя, накъдря, да вкарва и изкарва връхчетата и да придава обем на косата.
- Не използвайте пресата върху мокра коса. Уверете се, че косата е напълно суха и сресана.

### **ОТВАРЯНЕ И ЗАТВАРЯНЕ НА ПРЕСАТА (FIG.1)**

- За да затворите пресата, затворете плочките и натиснете механизма за отваряне и затваряне (7). Плочките се застопоряват в затворено положение. За отваряне на пресата, преместете плъзгача в



обратна посока. Плочките ще се отворят

## ДЕЙСТВИЕ

- Отстранете всички книжни и пластмасови торби, пластмасови плотове, картони и възможни лепенки, намиращи се във или извън на уреда, служили за защита при превоза, при промоцията или продажбата на продукта.
- Отстранете напълно всички елементи, използвани при превоза и опаковането на уреда.

1. Поставете пресата върху равна и огнеустойчива повърхност.
2. Включете я към мрежата.
3. Натиснете копчето за включване (B). Ще се чуе звуков сигнал на температурния селектор (c), който ще затрепти, указвайки, че пресата се намира в работен режим. (fig 2). Уредът е предварително настроен за температура 180°.
4. Изберете най- подходящата температура за своята коса, като натиснете селектора за температура. Препоръчваме по- ниски температури за

много тънка, боядисана или повредена коса, а по- високи температури - за къдрава, дебела и трудна за оформяне коса.

- Всеки път, когато докосвате температурния селекто, температурата постепенно ще нараства от 180- 190- 200- 210- 220°C. Ако желаете по- ниска температура, натиснете копчето за избиране на температура –(D). Минималната температура на тази преса е 110°C.
  - По време на загряването, картинката отстрани на стойността на избраната температура ще трепти.
  - Когато желаната температура бъде достигната, картинката ще престане да трепти и ще се засвети непрекъснато.
  - Пресата поддържа постоянна предварително избраната температура.
5. Създайте си прическа с права или вълниста коса.
  6. когато желаете да престанете да използвате пресата, натиснете прекъсвача за включване/ изключване
  7. Изключете апарата от

мрежата и изчакайте пресата да изстине, преди да я съхраните.

8. Почистете уреда.

### **ЗА ИЗПРАВЯНЕ (FIG. 3)**

1. Вземете кичур коса (широк около 5 см.) и го поставете между плочките. Затворете ги и прокарайте пресата по целия кичур - от корена до върха.

2. Повторете това действие, докато завършите с цялата коса.

За да постигнете по-добър резултат, препоръчваме да започне с косата от вътрешните слоеве и завършите с външните.

### **ЗА ОФОРМЯНЕ (FIG. 4)**

- За вълниста или къдрава прическа, кичурите следва да се разделят отвесно, за да може къдрицата да пада по-естествено.

- При голяма и естествена къдрица, кичурите следва да са по-дебели, а за по-малка и романтична къдрица, кичурите следва да са по-малки.

1. За да направите къдрица тип "букла", навийте всеки кичур около пресата с

кръгово движение (все едно е кръгла четка).

2. Придържайте края на косата и я навивайте, като едновременно с това придвижвате пресата надолу.

## **ПОЧИСТВАНЕ**

- Преди да пристъпите към почистване на апарата, уверете се, че сте го изключили от мрежата.
- Почиствайте апарата, след като напълно е изстинал.
- Преди почистване, уверете се, че плочките са изстинали.
- Почистете външната част на пресата със суха кърпа.
- Почистете плочките с навлажнена кърпа и ги изсушете след това.
- Никога не използвайте абразивни продукти за почистването на уреда.
- Никога не поставяйте уреда във вода или друга течност, нито в съдомиялна машина.
  - По време на почистване, не позволявайте апаратът да влиза в допир с вода. Избягвайте пръски по уреда или свързващия кабел.
- С цел удължаване живота на уреда,

извършвайте действията по поддръжка, указани в раздела ПОЧИСТВАНЕ И ПОДДРЪЖКА.

## НЕИЗПРАВНОСТИ И ПОПРАВКА

- Не правете никакви изменения по апарата и не го поправяйте. При забелязване на нередности в апарата, прекратете използването му и поискайте помощ от специализирана служба за поддръжка.
- Не използвайте части или аксесоари, недоставени или не препоръчани от TAURUS.



**ВНИМАНИЕ!** В случай, че решите да изхвърлите уреда, В **НИКАКЪВ СЛУЧАЙ** не го изхвърляйте в кофите за отпадъци, а в **ЧИСТО МЯСТО** или място за събиране на отпадъци, най-близкия до дома ви пункт за събиране на отпадъци. за последваща обработка. По този начин Вие допринасяте за опазването на околната среда.

Настоящият уред изпълнява Директива 2004/108/ЕС за електромагнитна съответствие и Директива 2011/65/EU за ограниченията при употребата на някои определени опасни вещества в електрически и електронни апарати.

### التنظيف والصيانة

- قبل البدء بتنظيف الجهاز، تأكد من أنه قد تم فصله من التيار.
- لا تنظفي الجهاز إلا عندما يبرد.
- تأكد من أن الألواح باردة قبل تنظيف الجهاز.
- نظفي السطح الخارجي من المكواة بقطعة قماش جافة.
- نظفي الألواح بقطعة قماش مبللة ثم جففيها.
- لا تستخدم أي منتجات كاشطة لتنظيفها.
- لا تقومي أبداً بإدخال الجهاز في الماء أو سوائل أخرى، ولا حتى في غسالة الصحون. ولا تسمحي أن يلامس الماء الجهاز أثناء تنظيفه. وتجنبي الرشاش المحتملة على الجهاز أو على سلك التوصيل.
- قومي بإجراء عمليات الصيانة الموضحة في فقرة التنظيف والصيانة لحياة أطول للجهاز.

### أمور غير عادية والتصليح

- لا تقومي بعمل أي تعديل أو إصلاح في الجهاز. مع أي خلل في الجهاز، لا تستعمليه وذهبي إلى مركز خدمة صيانة معتمد.
  - لا تستخدم أي أجزاء أو ملحقات غير مرفقة أو موصى بها من قبل TAURUS.
- تنبيه!!: عندما ترغبين بالتخلص من الجهاز، لا ترميه أبداً في القمامة، بل اذهبي الى نقطة تنظيف أو جمع النفايات الأقرب إلى منزلك، لمعالجته لاحقاً. وبهذه الطريقة، تساهمين في حماية البيئة.



يستوفي هذا الجهاز توجيه EC/09/1002 للجهد المنخفض، وتوجيه EC/01/4002 للتوافق الكهرومغناطيسي وتوجيه UE/06/1102 حول قيود استخدام مواد خطيرة معينة في الأجهزة الكهربائية والإلكترونية.

### التشغيل:

- قومي بإزالة جميع الأكياس الورقية أو البلاستيكية والرقائق البلاستيكية والكرتون والملصقات المحتملة الموجودة داخل أو خارج الجهاز التي استخدمت كحماية في النقل أو التوزيع للبيع.
- قومي بإزالة جميع العناصر المستخدمة في النقل والتعبئة بالكامل.

### ضعي المكواة على سطح أملس ومقاوم للحرارة.

قومي بتوصيل القابس بالتيار الكهربائي.  
اضغطي على زر التشغيل (B)، ستسمعين صوت بيب! وسيضيء مفتاح تحديد درجة الحرارة (c) بالترميز، حيث يشير إلى أن المكواة هي قيد التشغيل (صورة ٣). درجة الحرارة الافتراضية هي ٠٨١ درجة مئوية.  
قومي بتحديد درجة الحرارة المثالية لنوع شعرك عن طريق الضغط على مفتاح تحديد درجة الحرارة. ويستحسن استعمال أدنى درجات الحرارة لشعر ناعم جداً أو مصبوغ أو تالف واستخدام أعلى درجات الحرارة لشعر مجعد وثخين وصعب التحكم به.

بعد لمس مفتاح تحديد درجة الحرارة سترتفع درجة الحرارة تدريجياً ٠٨١-٠٩١-٠٠٢-٠١٢-٠٢٠-٢٢ درجة مئوية. وإذا كنت ترغبين بدرجة حرارة ضغط أقل زر مفتاح تحديد درجة الحرارة (D)، ودرجة الحرارة الأدنى لهذه المكواة هي ٠١١ درجة مئوية.

أثناء التسخين، ستظهر أيقونة من على جانب درجة الحرارة التي تم تحديدها وهي ترمش.

عندما تصل درجة الحرارة ستضيء الأيقونة من على الجانب بشكل ثابت.

تحافظ المكواة دائماً على درجة الحرارة المحددة مسبقاً.

اعلمي تصفية الشعر الأملس أو الممتوج.

عندما تتوقفين عن استعمال المكواة اضغطي على زر التشغيل / الإطفاء.

قومي بفصل الجهاز من التيار وانتظري إلى أن تبرد المكواة قبل حفظها.

نظفي الجهاز.

### لتلميس الشعر (صورة ٣)

خذي خصلة من الشعر (حوالي ٥ سم عرض) وضعيها بين ألواح المكواة. أغلقيها وحركي المكواة على كل خصلة الشعر من الجذر إلى الأطراف.

كرري هذه العملية حتى تنتهي من كل الشعر.

- ننصحك بالبداة بالشعر من الطبقات السفلى، والاستمرار مع الطبقات العلوية، للحصول على أفضل النتائج.

### لعمل قالب (صورة ٤)

- لمظهر متموج أو مجعد يجب أن يكون تفريق خصل الشعر عمودياً لمنحدر من التجعيد طبيعي جداً.

- ستكون خصل الشعر ثخينة جداً لتجعيد كبير وطبيعي نوع متموج أو ستكون أدق نعومة لتجعيد صغير ورومانسي.

لفي تدريجياً كل خصلة على المكواة في حركة دائرية (كما لو كانت فرشاة مستديرة) للحصول على خصلة بشكل متموج وعقصة.

أمسكي طرف الشعر، ولفي الشعر كلما تنزلق المكواة إلى الأسفل.

- لا تتركى الجهاز يعمل على أسطح غير مقاومة للحرارة. تأكدي من أن ألواح المكواة تكون باردة قبل إسنادها على السطح. لا تستخدمى الجهاز إذا كانت أداة التشغيل / الإيقاف الخاصة به لا تعمل.
- احرصى دائماً على فصل الجهاز بعد استعماله وقبل فك أو تثبيت الأجزاء والقيام بأي عملية صيانة أو تنظيف. افصلى القابس أيضاً في حال انقطاع التيار الكهربائى. وعند توصيل أو فصل قابس الجهاز، يجب أن يكون غير موصول بالكهرباء.
- إن هذا الجهاز هو للاستعمال المنزلى فقط، وليس للاستعمال الصناعى. وأي استعمال غير ما هو مذكور يمكن أن يكون خطراً.
- احفظى هذا الجهاز بعيداً عن متناول الأطفال و/أو الأشخاص من ذوي القدرات البدنية أو الحسية أو العقلية المنخفضة أو نقص الخبرة والمعرفة.
- لا تتركى الجهاز يعمل بدون مراقبة.
- لا تستعملى الجهاز على الحيوانات الأليفة أو غيرها من الحيوانات.
- إذا لا تستعملى الجهاز لفترة طويلة من الزمن، قومى بتخزين المنتج في مكان جاف وآمن وبعيد عن متناول الأطفال.

#### المواصفات:

- ألواح عازلة حرارية نانو سيراميك وتورمالين وكيراتين
- توفر ألواح النانو سيراميك والتورمالين والكيراتين نعومة أكبر من ألواح السيراميك التقليدية وتوفر انزلاقاً بدون احتكاكات التي تحمي من الضرر بشعرك. وحسب ما ينزلق من خلال شعرك، يختم تدريجياً بشرة الشعر لتجنب التجعد.
- ألواح متأرجحة ذات حواف مدورة: شعر أملس ومجعد
- يمتلك هذا النموذج ألواحاً قابلة، وتتيح حركتها الخفيفة تكيف ألواح المكواة على الشعر دون حاجة لممارسة قوة أو ضغط. وتتنزلق المكاي على الشعر بسهولة ونعومة ودون شدات. ويفضل هذه الميزة، يكون من السهل للغاية تلميس وعمل قالب وتجعيد وإضافة حجم إلى الشعر.

#### تسخين سريع

وقد تم تجهيز هذه المكواة بوحدة حرارة احترافية عالية الأداء، تكون في غضون ٠٣ ثانية فقط جاهزة للاستخدام.

#### فصل تلقائي للسلامة

لأسباب تتعلق بالسلامة، ستنطفئ المكواة تلقائياً بعد مرور ٠٦ دقيقة من دون أي حركة.

#### تحكم باللمس

نظام تحديد درجة الحرارة مريح وسهل، بلمسة بسيطة.

#### الاستخدام

- تم تصميم هذا الجهاز لعمل قالب وتجعيد وإدخال وإخراج أطراف الشعر وإضافة حجم وتلميس الشعر.
- لا تضعى مكواة الشعر على الشعر المبلل. وتأكدي من أن شعرك جاف تماماً ومصفف.

#### فتح وغلق المكواة (صورة ١)

- لإغلاق المكواة، أغلقي الألواح واضغطي تشغيل الفتح والإغلاق. وستظل الألواح مغلقة في وضع مغلق. ولفتح المكواة، حركى الزر في الاتجاه المعاكس. وستنتفح الألواح.

- في حال تلف سلك التغذية الكهربائية، يجب استبداله من قبل الشركة المصنعة أو من قبل مركز خدمة ما بعد البيع التابع لها أو من قبل موظفين مؤهلين وذلك من أجل تجنب المخاطر.

تحذير: لا تستخدم هذا الجهاز قرب أحواض الاستحمام والدوش والمغاسل أو غيرها من الحاويات التي تحتوي على الماء. وإذا سقط في الماء، فلا تحاولي مسكه، وقومي بفصل القابس على الفور.

عني هذا الرمز أن الجهاز لا ينبغي أن يستعمل بالقرب من المياه.



- قبل توصيل قابس الجهاز إلى التيار الكهربائي، تأكدي أن الجهد المشار إليه يتفق مع جهد منزلك.
- أوصلي الجهاز إلى قاعدة مأخذ تيار مزود كحد أدنى ٠١ أمبير.
- يجب أن يتطابق قابس الجهاز مع القاعدة الكهربائية لمأخذ التيار. لا تقومي أبداً بتعديل القابس. ولا تستعملي محولات قابس.
- لا تسحبي أبداً السلك ولا تعلقِي الجهاز به. احرصي دائماً على فصل قابس الجهاز عن طريق سحب القابس، ولا تقومي بسحبه أبداً من السلك.
- لا تستخدمِي الجهاز والسلك الكهربائي أو القابس تالفين.
- لا تُلقي سلك التوصيل الكهربائي حول الجهاز.
- لا تتركِي سلك التوصيل الكهربائي يعلّق بالطاولة أو يلامس الأسطح الساخنة من الجهاز.
- لمزيد من الحماية التكميلية، يستحسن تركيب في الدائرة الكهربائية التي تغذي الحمام أداة تعمل بالتيار التفاضلي المتبقي (DCR) لا تتجاوز ٠٣ ملي أمبير. اطلبي استشارة موظف التركيب.
- لا تلمسي الجهاز ويديك مبلتين أثناء تشغيله.
- قبل توصيل الجهاز بالتيار، تأكدي من يديك والأجهزة جافة تماماً.
- إذا تمزق أي من مغلفات الجهاز، قومي على الفور بفصل الجهاز من التيار الكهربائي لتفادي احتمال حدوث صدمة كهربائية.
- تحذير: لا تستخدمِي الجهاز بالقرب من المياه.
- لا تستخدمِي ولا تحفظِي الجهاز في الهواء الطلق.
- للحصول على أقصى قدر من الفعالية، تصل ألواح المكواة إلى درجة حرارة الاستعمال الاحترازي (٠٢٢ درجة مئوية). لا تلمسي ألواح المكواة ولا الهيكل الذي يغطيها، لأنها تصل إلى درجة حرارة مرتفعة جداً. تأكدي من أن ألواح المكواة لا تلامس العينين أو البشرة العارية أثناء استخدام الجهاز.
- أثناء التشغيل، تصل ألواح المكواة حتى ٠٣٢ درجة مئوية. وستكون الأجزاء البلاستيكية القريبة من الألواح ساخنة أيضاً.
- نوصيك بدعم يدك في منطقة التحكم بدرجة الحرارة.
- لا تتركِي الجهاز عرضة للعوامل الجوية.
- لا تستخدمِي أبداً مواد قابلة للاشتعال (مثل مثبت الشعر) على الشعر قبل استخدام المكواة.
- لا تتركِي أبداً الجهاز يعمل على سطح أو قطعة قماش مبللة.

# العربية

مكواة الشعر

سليمووك كيراتين برو

Slimlook Keratin Pro

عزيزي الزبون

تهانينا على اختيارك منتجاً من منتجات العلامة التجارية TAURUS. تم تصميم وتصنيع منتجاتنا لتلبية متطلبات عملائنا الملحة لفترة طويلة من الزمن. كما توفر الأجهزة المنزلية الكهربائية TAURUS الطمأنينة بعد اجتياز أعلى معايير الجودة والسلامة.

## المكونات الرئيسية

- A- ألواح مملسة قلابية
- B- زر تشغيل / إطفاء
- C- مفتاح تحديد درجة الحرارة
- D- أزرار مفتاح تحديد درجة الحرارة +/-
- E- زر قفل درجة الحرارة\* (-)
- F- زر قفل ألواح
- G- غطاء عازل حراري مقاوم

(\*) بعد تحديد درجة الحرارة لقفليها يجب الضغط لمدة 3 ثوان + - وسيظهر الزر (-) قفل، لفتح قفل درجة الحرارة اضغطي من جديد الزر (-) الزر وسيختفي القفل. لإطفاء المكواة تماماً لا ينبغي أن يكون قفل المكواة قد تم تحديده. - إقرأي بالكامل هذه الإرشادات قبل استخدام الجهاز الخاص بك. - يعد هذا الدليل جزء لا يتجزأ من المنتج. احتفظي به في مكان آمن للرجوع إليه في المستقبل. - خذي بالاعتبار التحذيرات المفصلة أدناه، فإن عدم الامتثال لتلك التحذيرات قد يسبب حوادث تؤدي إلى وقوع أضرار مادية أو بالأفراد.

## توجيهات السلامة

- يمكن أن يستخدم هذا الجهاز الأطفال من هم بعمر 8 سنوات وأكبر من ذلك والأشخاص من ذوي القدرات البدنية أو الحسية أو العقلية المنخفضة أو انعدام الخبرة والمعرفة، إذا ما قدم لهم الإشراف أو التدريب المناسبين فيما يتعلق باستعمال الجهاز بطريقة آمنة ويستوعبوا المخاطر المترتبة عليه. يجب على الأطفال عدم اللعب بهذا الجهاز. لا يجب على الأطفال القيام بالتنظيف والصيانة التي يجب أن يقوم بها المستخدم ومن دون إشراف.



## **Español**

### **GARANTÍA Y ASISTENCIA TÉCNICA**

Este producto goza del reconocimiento y protección de la garantía legal de conformidad con la legislación vigente. Para hacer valer sus derechos o intereses debe acudir a cualquiera de nuestros servicios de asistencia técnica oficiales.

Podrá encontrar el más cercano accediendo al siguiente enlace web: <http://taurus-home.com/>

También puede solicitar información relacionada poniéndose en contacto con nosotros por el teléfono que aparece al final de este manual.

Puede descargar este manual de instrucciones y sus actualizaciones en <http://taurus-home.com>

## **Català**

### **GARANTIA I ASSISTÈNCIA TÈCNICA**

Aquest producte gaudeix del reconeixement i protecció de la garantia legal de conformitat amb la legislació vigent. Per fer valer els seus drets o interessos ha d'acudir a qualsevol dels nostres serveis d'assistència tècnica oficials.

Podrà trobar el més proper accedint al següent enllaç web: <http://taurus-home.com/>

També pot demanar informació relacionada posant-se en contacte amb nosaltres al telèfon que apareix al final d'aquest manual.

Podeu descarregar aquest manual d'instruccions i les seves actualitzacions a <http://taurus-home.com>

## **English**

### **WARRANTY AND TECHNICAL ASSISTANCE**

This product enjoys the recognition and protection of the legal guarantee in accordance with current legislation. To enforce your rights or interests you must go to any of our official technical assistance services.

You can find the closest one by accessing the following web link: <http://taurus-home.com/>

You can also request related information by contacting us.

You can download this instruction manual and its updates at <http://taurus-home.com/>

## **Français**

### **GARANTIE ET ASSISTANCE TECHNIQUE**

Ce produit est reconnu et protégé par la garantie établie conformément à la législation en vigueur. Pour faire valoir vos droits ou intérêts, vous devrez vous adresser à l'un de nos services d'assistance technique agréés.

Pour savoir lequel est le plus proche, vous pouvez accéder au lien suivant : <http://taurus-home.com/>

Vous pouvez aussi nous contacter pour toute information.

Vous pouvez télécharger ce manuel d'instructions et ses mises à jour sur <http://taurus-home.com/>

## **Deutsch**

### **GARANTIE UND TECHNIS- CHER SERVICE**

Dieses Produkt ist von der gesetzlichen Garantie gemäß der geltenden Gesetzgebung geschützt. Um Ihre Rechte und Interessen geltend zu machen, müssen Sie eines unserer offiziellen Servicezentren aufsuchen.

Über folgenden Link finden

Sie ein Servicezentrum in Ihrer Nähe: <http://taurus-home.com/>

Sie können auch Informationen anfordern, indem Sie sich mit uns in Verbindung setzen.

Sie können dieses Benutzerhandbuch und seine Aktualisierungen unter <http://taurus-home.com/>

## **Italiano**

### **GARAZIA E ASSISTENZA TECNICA**

Questo prodotto possiede il riconoscimento e la protezione della garanzia legale di conformità con la legislazione vigente. Per far valere i suoi diritti o interessi, dovrà rivolgersi a uno qualsiasi dei nostri servizi ufficiali di assistenza tecnica.

Può trovare il più vicino cliccando sul seguente link: <http://taurus-home.com/>

Inoltre, può richiedere informazioni mettendosi in contatto con noi.

Può scaricare questo manuale di istruzioni e i suoi aggiornamenti da <http://taurus-home.com/>

## Português

### **GARANTIA E ASSISTÊNCIA TÉCNICA**

Este produto goza do reconhecimento e proteção da garantia legal em conformidade com a legislação em vigor. Para fazer valer os seus direitos ou interesses, deve recorrer sempre aos nossos serviços oficiais de assistência técnica.

Poderá encontrar o mais próximo de si através do seguinte website: <http://taurus-home.com/>  
Também pode solicitar informações relacionadas, pondo-se em contacto conosco.

Pode fazer o download deste manual de instruções e suas atualizações em <http://taurus-home.com/>

## Nederlands

### **GARANTIE EN TECHNISCHE ONDERSTEUNING**

Dit product valt onder de legale garantievoorwaarden zoals bepaald in de actuele wetgeving. Om een beroep te doen op uw rechten of aanspraken kunt u contact opnemen met onze officiële technische service.

U kunt de dichtstbijzijnde technische service vinden op de website: <http://taurus-home.com/>

Voor verdere informatie kunt u ook contact met ons opnemen.

U kunt deze gebruiksaanwijzing en eventuele actualiseringen ervan downloaden via <http://taurus-home.com/>

## Polski

### **GWARANCJA I SERWIS TECHNICZNY**

Ten produkt jest uznawany i chroniony prawną gwarancją zgodnie z obowiązującymi przepisami. W celu wyegzekwowania swoich praw lub interesów, należy udać się do dowolnego z naszych oficjalnych usług pomocy technicznej.

Najbliższy punkt można znaleźć, korzystając z poniższego linku: <http://taurus-home.com/>

Można również poprosić o informacje, kontaktując się z nami.

Można też pobrać niniejszą instrukcję obsługi i jej aktualizacje na <http://taurus-home.com/>

## Ελληνικά

### **ΕΓΓΥΗΣΗ ΚΑΙ ΤΕΧΝΙΚΗ ΥΠΟΣΤΗΡΙΞΗ**

Το παρόν προϊόν αναγνωρίζεται και προστατεύεται από τη

νόμιμη εγγύηση συμμόρφωσης προς την ισχύουσα νομοθεσία.

Για να διεκδικήσετε τα δικαιώματα ή συμφέροντά σας πρέπει να απευθυνθείτε σε οποιοδήποτε από τα επίσημα γραφεία μας τεχνικής υποστήριξης.

Για να βρείτε το πιο κοντινό σε εσάς, ανατρέξτε στην ιστοσελίδα: <http://taurus-home.com/>

Μπορείτε επίσης να ζητήσετε πληροφορίες, επικοινωνώντας μαζί μας.

Μπορείτε να «κατεβάσετε» από το διαδίκτυο το παρόν εγχειρίδιο οδηγιών και τις σχετικές ενημερώσεις του στο <http://taurus-home.com/>

## **Русский ГАРАНТИЯ И ТЕХНИЧЕСКАЯ ПОДДЕРЖКА**

Этот продукт защищен юридической гарантией в соответствии с действующим законодательством. Чтобы обеспечить соблюдение ваших прав или интересов, вы должны обратиться в любую из наших официальных служб по технической поддержке клиентов.

Вы можете найти ближайшие из центров, пройдя по

следующей веб-ссылке: <http://taurus-home.com/>

Вы также можете запросить соответствующую информацию, связавшись с нами (см. последнюю страницу руководства).

Вы можете скачать это руководство и обновления к нему по адресу <http://taurus-home.com/>

## **Română GARANȚIE ȘI ASISTENȚĂ TEHNICĂ**

Acest produs beneficiază de recunoașterea și protecția garanției legale în conformitate cu legislația în vigoare. Pentru a vă exercita drepturile sau interesele, trebuie să vă adresați unuia dintre serviciile noastre oficiale de asistență tehnică.

Puteți găsi cel mai apropiat serviciu de asistență tehnică accesând următorul link web: <http://taurus-home.com/>

De asemenea, puteți solicita informații conexe, contactându-ne (consultați ultima pagină a manualului).

Puteți descărca acest manual de instrucțiuni și actualizările sale la <http://taurus-home.com/>

## **Български ГАРАНЦИЯ И ТЕХНИЧЕСКА ПОМОЩ**

Настоящият продукт има законна гаранция, в съответствие с действащото законодателство. За да упражните правата си на потребител следва да се насочите към някой от нашите оторизирани сервизи.

Най-близкия до Вас сервиз можете да откриете на следния линк: <http://taurus-home.com/>

Също така, можете да потърсите информация, свързвайки се с нас (вижте на последната страница на наръчника).

Наръчника с указания и неговите осъвременявания можете да свалите на следния <http://taurus-home.com/>

## **العربية**

الضمان والمساعدة التقنية

يحتضن هذا المنتج بالاعتراف والحماية من الضمان القانوني وفقاً للتشريعات النافذة. لطلب حقوقك أو مصالحك

يجب عليك مراجعة أي

مركز من مراكزنا لخدمات المساعدة

التقنية الرسمية.

يمكنك العثور على الأقرب عن طريق

الدخول إلى رابط الموقع التالي:

(حسب العلامة التجارية)

<http://taurus-home.com>

كما يمكنك طلب المعلومات ذات

الصلة عن طريق الاتصال بنا عبر

الهاتف.

ويمكنك تحميل دليل التعليمات هذا

وتحديثاته على الموقع

<http://taurus-home.com>

---

**Algeria**

Zone d'Activite, N° 62,  
Constantine  
213770777756

---

**Argentina**

Av. del Libertador  
1298,(B1638BEY), Vicente  
López (Pcia. Buenos Aires)  
541153685223

---

**Belgium**

Mariëndonkstraat 5, 5154 EG,  
Elshout  
31620401500

---

**Benin**

359 Av. Steinmetz, 1930,  
Cotonou  
0299-21313798

---

**Bulgaria**

265,Okolovrasten Pat,  
Mladost 4, 1766, Sofia  
35929211120 / 35929211193

---

**Burkina Faso**

Avenue Bassawarga, 01  
BP915, Ouagadougou  
226 25301038

---

**Congo (Republic of)**

98 Blvd General Charles de  
Gaulle, Pointe Noire  
242066776656

---

---

**Cyprus**

20, Bethlehem Str. / P.O.Box  
20430, 2033, Strovolos  
35722711300

---

**Czech Republic**

Milady Horakove 357/4,  
568 02, Svitavy  
420 461 540 130

---

**Democratic Republic of the  
Congo**

AV. Pont Canale N° 3440,  
Kinshasa  
00243-991223232

---

**Equatorial Guinea**

SN Av Patricio Lumumba y  
C/ Jesus B, Bata  
00240 333 082958 /  
00240 333 082453

---

**Equatorial Guinea**

Calle de las Naciones Unidas,  
PO box 762, Malabo  
240333082958 /  
240333082453

---

**España**

Avda Barcelona, S/N, 25790  
Oliana (Lleida)  
atencioncliente@taurus.es  
902 118 050

---

---

**Ethiopia**

Lideta Sub City Kebele 10  
H.NO 124, Addis Ababa  
+251 11 5518300

---

**France**

Za les bas musats 18, 89100,  
Malay-le-Grand  
03 86 83 90 90

---

**Gabon**

BP 574, Port-Gentil Centre-ville  
24101552689 / 24101560698

---

**Ghana**

Ederick Place, Accra-Ghana  
302682448 / 302682404

---

**Gibraltar**

11 Horse Barrack Lane,  
54000, Gibraltar  
00350 200 75397 /  
00350 200 41023

---

**Greece**

Sapfous 7-9, 10553, Athens  
+30 21 0373 7000

---

**Guinea**

BP 206, GN, Conakry  
(224) 622204545

---

---

**Hong Kong**

Unit H,13/F., World Tech  
Centre, Hong kong  
(852) 2448 0116 / 9197 3519

---

**Hungary**

Késmárk utca 11-13,  
1158, Budapest  
+36 1 370 4519

---

**India**

C-175, Sector-63, Noida,  
Gautam Budh Nagar  
201301, Delhi  
(+91) 120 4016200

---

**Ivory Coast**

01 Rue Des Carrossiers-Zone  
3, B.P 3747, Abidjan 01 (RCI)  
22521251820 / 225 21 353494

---

**Jordan**

28 Basman St Down town,  
Amman  
+962 6 46 222 68

---

**Kuwait**

P.O. BOX 3379 hawally,  
32034, Hawally  
+965 2200 1010

---

---

**Lebanon**

Damascus Highway; Sciale  
Building, Jamhour  
9615922963

---

**Luxembourg**

Mariëndonkstraat 5, 5154 EG,  
Elshout  
31620401500

---

**Mali**

BP E2900, Dravela Bolibana  
223227216 / 223227259

---

**Marruecos**

Big distribution society 4  
Rue 13 Lot. Smara Oulfa,  
Casablanca  
(+212) 522 89 40 21

---

**Mauritania**

134 Avenue Gamal Abdener  
Ilot D, Nouakchott  
2225254469 / 2225251258

---

**Mexico**

Rosas Moreno N° 4-203 Colo-  
nia de San Rafael C.P. 06470  
Delegación Cuauhtémoc,  
Ciudad de México  
(+52) 55 55468162

---

**Montenegro**

Rastovac bb, 81400, Niksic  
+382 40 217 055

---

---

**Netherlands**

Mariëndonkstraat 5, 5154 EG,  
Elshout  
31620401500

---

**Nigeria**

8, Isaac; John Str,G.R.A Ikeja  
Lagos  
23408023360099

---

**Paraguay**

Denis Roa 155  
C/ Guido Spano, Asunción  
21665100

---

**Peru**

Calle los Negocios 428,  
Surquillo, Lima  
(511) 421 6047

---

**Portugal**

Avenida Rainha D. Amélia,  
n°12-B, 1600-677, Lisboa  
+351 210966324

---

**Romania**

Dudesti Pantelimon 23,  
410554, Bucharest  
031.805.49.58

---

**Serbia**

Rastovac bb, 81400, Niksic  
+382 40 217 055

---



---

**Slovakia**

Milady Horakove 357/4,  
568 02, Svitavy  
420 461 540 130

---

**Southafrica**

Unit 25 & 26, San Croy Office  
Park, Die Agora Road,  
Croydon, Kempton Park,  
1619, Johannesburg  
(+27) 011 392 5652

---

**Tunisia**

2, Rue de Turquie, Tunis  
21671333066

---

**Ukraine**

Block 6, Ap Housing Estate  
Topol-2, B, 49000,  
Dnepropetrovsk  
380563704161 /  
380563704161

---

**United Arab Emirates**

P.O.BOX 8543, Dubai  
14506246200

---

**Uruguay**

Luis Alberto de Herrera 3468,  
11600, Montevideo  
598 2209 28 00

---

**Vietnam**

Lot 7 Ind. Zone for, Ha Noi  
84437658111 / 84437658110

---





**taurus**

Avda. Barcelona, s/n  
E 25790 Oliana  
Spain